

Navigation Homepage

If you have any questions or for the latest support information on navigation, visit the website below:

<http://support.sony-europe.com/Navigation/>

Bitte kreuzen Sie zunächst die genaue Modellbezeichnung in dem dafür vorgesehenen Feld an.

Tragen Sie danach die Seriennummer (SERIAL NO.) in dem reservierten Feld ein. Sie finden diese auf einem Aufkleber, der auf dem Gerätegehäuse angebracht ist. Nehmen Sie den ausgefüllten Geräte-Pass anschließend unbedingt aus der Bedienungsanleitung heraus, falls Sie diese im Fahrzeug aufbewahren möchten. Bitte bewahren Sie den Geräte-Pass an einem sicheren Ort auf. Er kann im Falle eines Diebstahls zur Identifikation Ihres Eigentums dienen.

caraudio

Geräte-Pass

SONY

Dieser Geräte-Pass dient als Eigentumsnachweis für Ihr caraudio-Gerät im Falle eines Diebstahls.

Wir empfehlen, den Geräte-Pass nicht im Fahrzeug aufzubewahren, um Missbrauch zu verhindern.

Modellbezeichnung

- NV-U71T
 NV-U51

Seriennummer (SERIAL NO.)

<http://www.sony.net/>

Sony Corporation Printed in Thailand

SONY

Personal Navigation System

SONY

Personal Navigation System Quick Start Guide

nav-u

NV-U71T
NV-U51

© 2006 Sony Corporation

2-886-305-22 (1)

Quick Start Guide **GB**

Anleitung zur schnellen
Inbetriebnahme **DE**

Guide de démarrage
rapide **FR**

Beknopte handleiding **NL**

Guida rapida all'uso **IT**

Guía de inicio rápido **ES**

Snabbstartguide **SE**

Guia de iniciação rápida **PT**

How to use this manual

When reading this manual, keep the control layout illustration (on the rear of this page) open for quick reference from any page.

Hinweis zu dieser Bedienungsanleitung

Wenn Sie diese Bedienungsanleitung lesen, klappen Sie die Abbildung mit den Bedienelementen (auf der Rückseite dieser Seite) auf. So haben Sie sie beim Lesen immer im Blick.

Comment utiliser ce manuel

Lorsque vous lisez ce manuel, gardez le rabat des illustrations des commandes (au verso de cette page) ouvert pour pouvoir vous y référer rapidement à partir de n'importe quelle page.

Deze handleiding gebruiken

Wanneer u deze handleiding doorleest, houdt u de illustratie met de onderdelen van het apparaat (aan de achterzijde van deze pagina) geopend zodat u deze vanaf elke pagina snel kunt raadplegen.

Uso del presente manuale

Durante la lettura del manuale, utilizzare le illustrazioni sul retro di questa pagina come riferimento rapido.

Cómo utilizar este manual

Al leer el manual, tenga a la vista la ilustración de la distribución de los controles (en el reverso de esta página) para poder consultarla rápidamente desde cualquier página.

Hur du använder den här bruksanvisningen

När du läser den här bruksanvisningen bör du ha bilden över kontrollerna (på baksidan av den här sidan) öppna för snabb referens från sidan du är på.

Como utilizar este manual

Quando ler este manual, mantenha aberta a ilustração do esquema de controlo (no verso desta página) para possibilitar uma consulta rápida a partir de qualquer página.

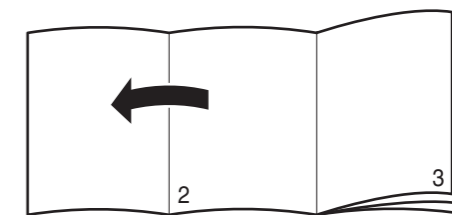

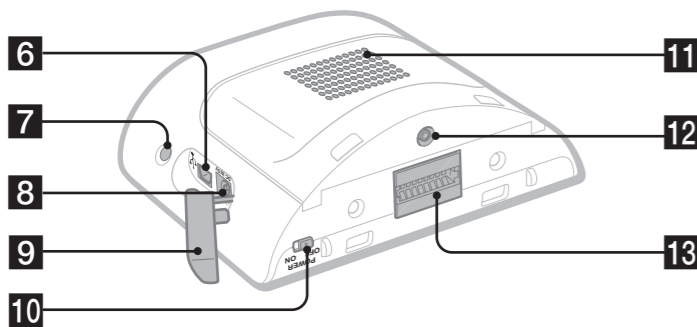
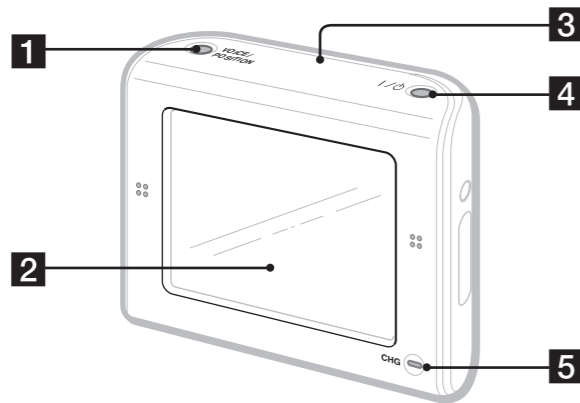

About this manual

- This Quick Start Guide contains instructions for basic operations. For more information, see the PDF manual on the supplied Application Disc (CD-ROM). For details on installation and connections, see the supplied "Read This First" (Installation Manual).
- Contents of this manual are written for users with knowledge of using the Microsoft® Windows® operating system. For details about computer operation, see the manual for your computer.
- Illustrations in this manual may differ from the actual device.
- Before operating this system, read this manual and "Read This First" thoroughly.
- Retain this manual and "Read This First" in a place where you can refer to them at any future time.



Disposal of Old Electrical & Electronic Equipment (Applicable in the European Union and other European countries with separate collection systems)

This symbol on the product or on its packaging indicates that this product shall not be treated as household waste. Instead it shall be handed over to the applicable collection point for the recycling of electrical and electronic equipment. By ensuring this product is disposed of correctly, you will help prevent potential negative consequences for the environment and human health, which could otherwise be caused by inappropriate waste handling of this product. The recycling of materials will help to conserve natural resources. For more detailed information about recycling of this product, please contact your local Civic Office, your household waste disposal service or the shop where you purchased the product.

Applicable accessories: Car battery adapter/AC power adapter

No guarantee for lost data or damaged data

Sony does not provide any guarantee for lost or damaged data.

Caution

IN NO EVENT SHALL SONY BE LIABLE FOR ANY INCIDENTAL, INDIRECT OR CONSEQUENTIAL DAMAGES OR OTHER DAMAGES INCLUDING WITHOUT LIMITATION LOSS OF PROFITS, LOSS OF REVENUE, LOSS OF DATA, LOSS OF USE OF THE PRODUCT OR ANY ASSOCIATED EQUIPMENT, DOWNTIME, AND PURCHASER'S TIME RELATED TO OR ARISING OUT OF THE USE OF THIS PRODUCT, ITS HARDWARE AND/OR ITS SOFTWARE.

Welcome !

Thank you for purchasing this Sony Personal Navigation System. Before operating this system, read this manual thoroughly and retain it for future reference.

FEATURING:

- Plug & Play capability
- Pre-installed European map (NV-U71T)
- Pre-installed regional map (NV-U51)
- 18 languages selectable for voice guidance and 17 languages selectable for on-screen display
- 3.5-inch high quality display with touch screen
- Advanced 12ch parallel GPS receiver
- High-quality speaker
- RDS-TMC (Traffic Message Channel) compatible*
- Battery operation
- Auto dimmer function
- Gesture Command operation

* *Optional accessory required for NV-U51.*

On trademarks

- Microsoft and Windows are registered trademarks of Microsoft Corporation.
- All other trademarks are trademarks of their respective owners.



V-Traffic Information in France is provided by Mediamobile company.



Traffic Information in the UK is provided by ITIS Holdings Plc.

© 1993 NAVTEQ. All Rights Reserved.

Ausw/Italy © 1994
 Austria © 1996
 Belgium © 1995
 Benelux © 1993
 Central Europe © 1993
 Czech Republic © 2002
 Denmark © 1997
 Finland © 2001
 France © 1993
 Germany © 1993
 Great Britain © 1993
 Italy © 1994
 Luxembourg © 1996
 Mediterranean Coast © 1993
 Norway © 2001
 Portugal © 1997
 Spain © 1997
 Sweden © 1994
 Switzerland © 1996
 The Netherlands © 1993

Austria

© Bundesamt für Eich- und Vermessungswesen

Belgium

Traffic Information is provided by the Ministerie van de Vlaamse Gemeenschap and the Ministère de l'Équipement et des Transports.

Croatia, Estonia, Latvia, Lithuania, Poland, Slovenia

© EuroGeographics

France

source: GéoRoute® IGN France & BD Carto® IGN France

Germany

Die Grundlagendaten wurden mit Genehmigung der zuständigen Behörden entnommen

Great Britain

Based upon Crown Copyright material.

Greece

Copyright Geomatics Ltd.

Hungary

Copyright © 2003; Top-Map Ltd.

Italy

La Banca Dati Italiana è stata prodotta usando quale riferimento anche cartografia numerica ed al tratto prodotta e fornita dalla Regione Toscana.

Norway

Copyright © 2000; Norwegian Mapping Authority

Portugal

Source: IgeoE – Portugal

Spain

Información geográfica propiedad del CNIG

Sweden

Based upon electronic data © National Land Survey Sweden.

Switzerland

Topografische Grundlage: © Bundesamt für Landestopographie.

Table of Contents

Warning	4
Location of controls	5
Turning the unit on	6
Performing initial setup	6
Receiving GPS signals	6

Basic Operations **7**

Menu operation	7
Gesture Command operation	8
Keyboard operation	8

Route Searching **9**

Setting the destination and starting guidance	9
Setting the destination in other ways	10
Guidance displays	10

System Settings **12**

Using the Supplied Software **13**

Contents	13
Connecting to your computer	13

Additional Information **14**

Precautions	14
Note on LCD panel	14
Maintenance	14
Cleaning the suction cup	14
Fuse replacement	15
Notes on unit disposal	15
Specifications	16
Troubleshooting	16
Resetting the unit	17



Warning

PLEASE READ THIS MANUAL AND THE SUPPLIED READ THIS FIRST (INSTALLATION MANUAL) COMPLETELY BEFORE INSTALLING OR OPERATING YOUR PERSONAL NAVIGATION SYSTEM. IMPROPER INSTALLATION OR USE OF THIS DEVICE MAY CAUSE ACCIDENT, INJURY OR DEATH.

On safety

- Be sure to:
 - install the navigation system in a safe place where it does not obstruct the driver's view.
 - not install the unit above an airbag.
 - place the cables and cradle where they do not obstruct driving.
 - attach the unit to the cradle properly, otherwise the unit may fall.
 - clean the surface of the suction cup and attachment surface before attaching. When installing on the dashboard, clean the surface on which the supplied sheet will be attached. Also, confirm that the suction cup is securely attached after installation. Otherwise, the unit or cradle may fall.
- Failure to do so may result in unsafe driving conditions.
- Do not apply excessive force to the unit or cradle as it may fall.
- Comply with local traffic rules, laws and regulations.
- Do not continuously watch the unit while driving. It is dangerous and may cause a traffic accident.
- If you need to operate the navigation system while driving, be sure to stop the car in a safe place before operating.
- Do not modify the unit.
- Do not disassemble the unit except when disposing of it.

When using the unit indoors

- Do not use the AC power adapter placed in a narrow space, such as between a wall and furniture.
- Use this product near an outlet. This is to ensure that the power plug can be immediately unplugged from the outlet to power off if some abnormality occurs during use.

- Be sure that nothing metallic comes into contact with the metal parts of the product or connecting cable. If it does, a short may occur and the product may be damaged.
- Always keep the metal contacts clean.

On handling

- Do not let foreign objects get inside the cradle connector (18) of the unit, as it may cause a malfunction.
- Turn the unit off by pressing I/O (4), take it out of the cradle, then disconnect the car battery adapter, otherwise it may drain the car battery. Note the following.
If your car's cigarette lighter socket is not connected to ACC on your ignition switch, power will continue to be supplied to the unit's built-in power supply even when the ignition is off or the unit is not in use.
- Do not connect any accessory (car battery adapter, AC power adapter, etc.) other than those supplied or optional.
- Do not expose the unit to fire or water, as it may cause a malfunction.
- Be sure to remove the unit out of the car when leaving your car to prevent theft or high temperature damage inside the car.
- Note that the built-in battery cannot be charged outside the temperature range 5 – 45 °C (41 – 113 °F).
- Do not leave the unit in high ambient temperature as the built-in battery capacity will deteriorate, or it will become unchargeable.

On GPS

GPS (Global Positioning System) satellites continuously emit signals for positioning anywhere on the earth. As a GPS aerial receives these signals, users can be informed of their location (latitude, longitude and altitude). Information must be received from 3 satellites in order to obtain two-dimensional fixes (latitude and longitude), and 4 satellites are required for three-dimensional positioning (latitude, longitude and altitude). As GPS satellites are controlled by the U.S. Department of Defense, a deliberate margin of error between a few metres (a few feet) and 10 metres (32.8 feet) exists. As a result, the GPS navigation system may include an error of between 10 metres (32.8 feet) and about 200 metres (656.2 feet), depending on the circumstances.

As GPS information is obtained using signal from satellites, it may be impossible or difficult to obtain the information in the following locations:

- Tunnel or underground



- Under a highway



- Between high buildings



- Between tall trees with dense foliage



After the initial installation, park your car in a safe, open place (no high buildings, etc.) for up to 20 minutes to allow for GPS signals to be received before using the navigation system.

Note

It takes time to receive a GPS signal when switching the unit ON after switching OFF the main power, after the built-in battery is fully discharged, or after resetting the unit.

On the software

Read the “END-USER LICENSE AGREEMENT” carefully before use.

Location of controls

Refer to the pages listed for details.

1 VOICE/POSITION button 7, 9

During route guidance:

To hear the next voice guidance.

In the menu display:

To show the map.

In the map display:

To show your current car position.

2 Display window/touch screen

3 Built-in GPS aerial

4 I/⏻ (on/standby) button 6

To turn the unit on/off.

5 CHG (battery charge) indicator

Lights up in red while charging.

6 USB jack 13

To connect to a computer with the USB cable.

7 Auto dimmer sensor

Detects ambient light and automatically adjusts the display brightness.

8 DC IN 5V jack

To connect to the AC power adapter.

9 Jack cover

Note

If you pull off the jack cover by accident, use a pointed object to push it back in.

10 POWER switch 6, 17

To turn the main power on/off; reset the unit.

11 Speaker

Outputs guidance and warnings.

12 External GPS antenna (aerial)* jack

To connect the external GPS aerial to the cradle.

13 Cradle connector

* Optional accessory

Turning the unit on

When using for the first time, switch on the main power by sliding the POWER switch to the ON position.

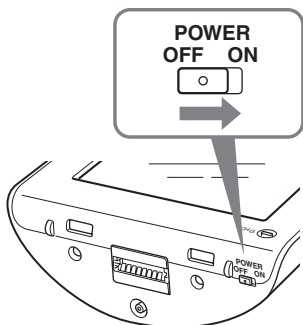

Thereafter, you can turn the unit on/off by pressing  on the top right of the unit.

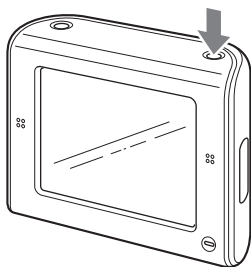

To turn the unit off

Press .

The unit enters standby mode for minimum power consumption.

Notes

- Do not switch off the main power unless the unit is not to be used for more than 3 months.
- If you switch off the main power, it may take time to receive GPS signals when switching on again.
- Be sure to take the unit out of the cradle and disconnect the car battery adapter when the unit is not in use to prevent car battery drain.

Performing initial setup

The following can be configured at Startup Configuration Wizard.

- Language for on-screen display and voice guidance
- Distance format (miles/kilometres)
- Display brightness
- 24/12-hour indication
- Your home address

Follow the on-screen instructions to perform the setup.

The above can then be further configured in the setting menu at any time (page 12).

Receiving GPS signals

After the initial installation, park your car in a safe, open place (no high buildings, etc.) for up to 20 minutes to allow for GPS signals to be received before using the navigation system. The system requires signals from a minimum of 3 GPS satellites to calculate the current car position properly.

GPS status indicator*

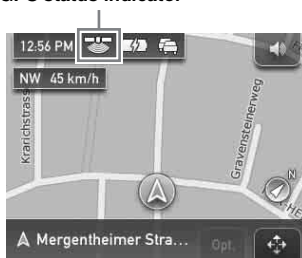

* The icon shows the GPS signal reception condition. The  indicator lights up in red when the signal cannot be received.

Basic Operations

Common procedures to operate the system are explained.

General operations can be performed on the touch screen. Touch the displayed icons with your finger gently.

Note

Do not press the display with excessive force, or use any sharp article, such as a pen, etc., to tap on the display.

Menu operation

The top menu appears when turning on the unit by pressing I/⏻ (except during route guidance, in which case the map appears).

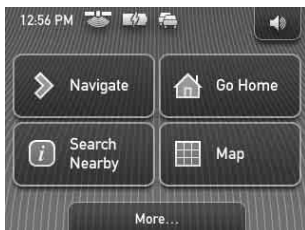

To show the top menu from the map display, touch the map.

To return to the top menu from any menu display, press VOICE/POSITION, then touch the map.

You can set items in the menu by the following procedures.

1 Show the top menu.

2 Touch “More...”

3 Touch “Settings.”

The list of setting categories appears.



4 Touch a desired setting category, setting item, then make the desired setting.

To scroll the list, touch ▲/▼.

Procedure example: setting the default map view

Select “General Settings” → “Navigation View” → “2D” or “3D.”

During menu operation:

To return to the previous display, touch ↶ or ✕.





To cancel the menu selection, press VOICE/POSITION (the current car position display appears).

Note

The items on the menu and setting operations differ depending on the selected menu item.

Gesture Command operation

In map displays (except in map scrolling mode), by assigning a screen finger stroke such as line, etc., frequently-used operations can be performed easily. This is called Gesture Command operation.

To	Draw
start navigation to your home	 a circumflex.
start navigation to the nearest POI stored on Quick Links*	Quick Link 1  horizontal line (left to right). Quick Link 2  vertical line (downwards). Quick Link 3  horizontal line (right to left).

* For details on Quick Links, see page 10 and 12.

Keyboard operation

The keyboard display appears when you need to enter text.

You need only enter characters in upper case, as the system automatically converts them to appropriate characters. You can enter special characters when necessary.

Candidate/entry field



To	Touch
enter an alphabetical character	the desired character key.
enter a special character	“ÄÄÄ” to switch to the special character keyboard, then the desired character; and “ABC” to switch back.
enter a number	“123” to switch to the numeric keyboard, then the desired number key; and “ABC” to switch back.
enter a space	␣
delete a character	✕
select a candidate	✓ or the candidate in the list.
show the candidate list*	“List”

* The candidate list automatically appears when candidates are narrowed down as you continue inputting characters.

Route Searching

The system searches for routes automatically after setting the destination.

Before starting, check that GPS signals are sufficient for navigation (page 6).

Setting the destination and starting guidance

The procedure for searching for the route and starting route guidance is explained.

As an example, setting the destination by the address is introduced here.

For details on setting the destination in other ways, see “Setting the destination in other ways” on page 10.

For your safety, park your car in a safe place, then enter the destination information before starting a journey.

1 Show the top menu.

In the map display, touch the map.

In the menu display, press VOICE/ POSITION, then touch the map.

2 Select “Navigate.”

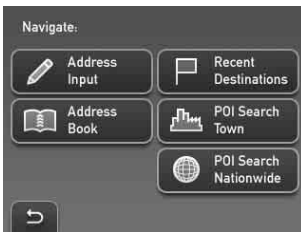

3 Select “Address Input,” then input the address details.

Input the items in the order below, and touch ✓ or the candidate in the list to proceed. For details on how to input characters, see “Keyboard operation” on page 8.

① “Country”

② “Town / Postal Code”

If it is possible to pinpoint the destination by the selected postal code*1, the address confirmation display appears. Select “Calculate Route.”

③ “Street / Destination”

④ “No.” or “Intersection”**2

The address confirmation display appears.

*1 Available only in the UK and Netherlands.

**2 Selectable only if existent in the selected street.

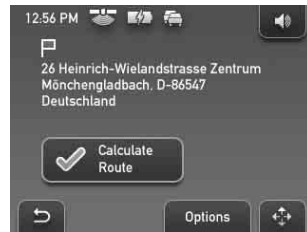

4 Select “Calculate Route.”

The route is calculated, and route guidance starts.

To fine adjust the destination point

You can jump from the address confirmation display to the map scrolling mode, and fine adjust the destination point.

1 Touch ↻ to switch to the map scrolling mode.

2 Drag the screen to adjust the destination point.

3 Touch → to show the map scrolling mode menu, then select “Navigate to Here.”

For details on operations in the map scrolling mode, see “Map scrolling mode” on page 12.

Setting the destination in other ways

You can also set the destination and search for routes by the following methods.

From the top menu, select the items in the following order, then “Calculate Route” (if necessary).

For details, see the supplied PDF manual.

Search Nearby

Searches for routes to a POI, such as restaurant, hotel, etc., near the current car position.

Select “Search Nearby,” then any of the following options.

“Quick Link 1 - 3”

Searches for routes to the nearest POI of the category stored on Quick Links. Categories on Quick Links can be customized in the setting menu (page 12).

“Search by Name”

Enter the name of the POI directly.

“Search by Category”

Select the desired POI category from the list.

Go Home

Searches for routes to your home when it is registered.

Navigate

Select “Navigate,” then any of the following options.

“POI Search Nationwide”

Searches for routes to a POI, such as airport, etc., within the specified country.

“POI Search Town”

Searches for routes to a POI, such as restaurant, hotel, etc., within the specified town.

“Address Book”

Searches for routes to a saved destination point.

“Recent Destinations”

Searches for routes to recently searched destinations.

Guidance displays

Once a route has been calculated, visual guidance navigates you to the destination along with audio guidance.

Information on map tool menu

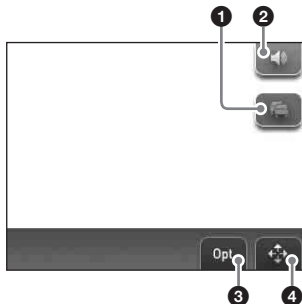

- 1 To view detailed TMC information.*1
- 2 To adjust the volume.*2
- 3 To show option menu.
- 4 To switch to map scrolling mode.

*1 When the supplied (or optional) TMC cradle is used, this appears only when the route that has been found is congested.

*2 When the unit is powered by the built-in battery, volume may slightly decrease.

2D Map display

Straight-ahead driving (during route guidance)



Straight-ahead driving (in other cases)

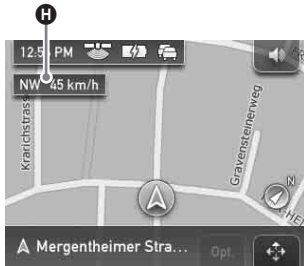

Approaching an intersection



Approaching an intersection (closer)



- A** Current time/GPS status/Battery condition/TMC status
For details, see the supplied PDF manual.
- B** Distance/ETA (Estimated Time of Arrival) to destination
- C** Current position
- D** Distance to next turn
- E** Current street name
- F** Next street name
- G** North indicator
- H** Current direction/Current speed
- I** Next turn instruction
- J** Bar indicator of the distance to next turn
- K** Instruction after next

3D Map display

You can set the 3D map display in the setting menu (page 12).

Dynamic Route Information

This display shows the distance to the destination, POI information, etc.

To view, from map display, select “Options” → “Dynamic Route Info.”

For details, see the supplied PDF manual.



Route display

You can view the entire route to the destination.

To view, from map display, select “Options” → “Show Route.”



continue to next page →

Map scrolling mode

You can switch to map scrolling mode from map display by touching , whether during route guidance or not.

In map scrolling mode, the crosshair is displayed on the map, and you can drag the screen to scroll the map.



Touch  /  to adjust map scale.

Place the intersection of the crosshair on a desired point, then touch  to show the map scrolling mode menu, where you can set the point as a destination, etc.

Touch  to return to the current car position display.

System Settings

Various settings related to the system and memory are configurable.

From the top menu, select “More...” → “Settings” → the desired category → the desired item below to make each setting.

Several representative setting items in each category are introduced here as examples. For details, see the supplied PDF manual.

General Settings

Navigation View (to select the default map view (2D or 3D)), **Show Distance/ETA to Destination** (to show/hide distance to destination and ETA (Estimated Time of Arrival)), etc.

Map Settings

Current Map (to select a map stored in the unit).

POI Settings

Show POIs (to show/hide each POI), **Quick Link 1-3** (to store 3 frequently-used POI categories, any of which can be used as a shortcut when setting the destination).

Route Profile

Type of Route (to select the route search preference), **Motorways** (to allow/avoid/forbid motorways/highways), etc.

Note

Warnings given according to map information may not always be correct due to road works, etc. Traffic situations and road regulations take absolute precedence over information given by the navigation system.

Using the Supplied Software

The major functions of the software on the supplied CD-ROM are introduced below. If you insert the CD-ROM into your computer, the screen appears automatically. Follow the on-screen instructions.

System requirements

- OS: Windows 2000/XP
- CD-ROM/DVD-ROM drive
- USB port
- 150 MHz CPU speed minimum

Contents

Install PC Connection Software

PC connection software (ActiveSync) can be installed.

Language Manager

Language data for on-screen display and voice guidance can be added to the unit, and unnecessary language data can be deleted from the unit.

Read the Manual

You can read the PDF manual which contains further information on operations available.

Support Link

Easy access to the Sony navigation support site is available.

Visit this site for technical support, such as software updates, FAQs, etc.

Connecting to your computer

Before connecting to your computer, install the PC connection software (ActiveSync) to your computer.

- 1 Connect the unit to an outlet using the AC power adapter and the AC power cable.**
- 2 Connect the unit to your computer with the USB cable.**

Connect the small connector of the USB cable to the USB jack on the unit, then the large connector to a USB port on your computer.

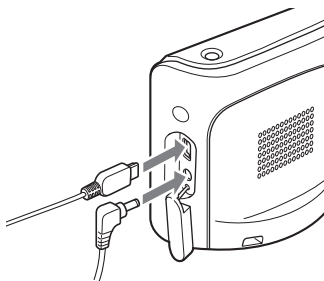

Notes when transferring data

- During transfer, do not*
- disconnect the USB cable or the AC power adapter.
 - turn off the main power of the unit, enter unit standby mode, or reset the unit.
 - shut down the computer, enter computer standby mode, or restart the computer.

If you want to cancel transferring mid-way, click the cancel button on the computer screen.

Additional Information

Precautions

If your car has been parked in direct sunlight, allow the unit to cool off before operating it.

Moisture condensation

On a rainy day or in a very damp area, moisture condensation may occur inside the display of the unit. Should this occur, the unit will not operate properly. In such a case, slide the POWER switch on the bottom right of the unit to OFF position, then wait for about an hour until the moisture has evaporated.

Note on LCD panel

Some stationary blue, red or green dots may appear on the monitor. These are called "bright spots," and can happen with any LCD. The LCD panel is precision-manufactured with more than 99.99 % of its segments functional. However, it is possible that a small percentage (typically 0.01 %) of the segments may not light up properly. This will not, however, interfere with your viewing.

Maintenance

Cleaning the suction cup

Wash and clean the surface of the suction cup if it becomes dirty and attachment strength weakens. Before washing, be sure to detach the suction cup part from the cradle following the steps below.

- 1 Holding the left knob, loosen the right knob, then remove both knobs.**

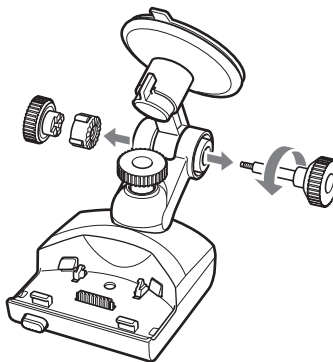

- 2 Detach the suction cup part.**

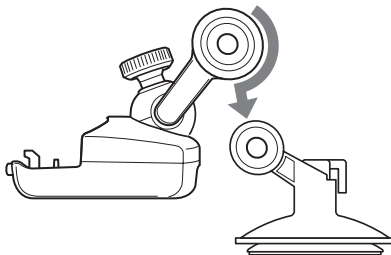

- 3 Wash the surface of the suction cup with water.**

Clean and dry the suction cup before reattaching.

To reattach, install the suction cup, then the left and right knobs, and tighten the right knob.

Warning

- Never wash the suction cup without detaching it from the cradle, as doing so may damage the cradle.
- Do not use a cleaning solution, wash only with water.
- Be sure to dry the suction cup before reattaching.

Notes

- If the suction cup leaves a trace on the windscreen, wipe with water.
- The dashboard may leave an impression on the surface of the suction cup, however, it does not affect the attachment strength.

Fuse replacement

When replacing the fuse in the car battery adapter, be sure to use one matching the amperage rating stated on the original fuse. If the fuse blows, check the power connection and replace the fuse. If the fuse blows again after replacement, there may be an internal malfunction. In such a case, consult your nearest Sony dealer.

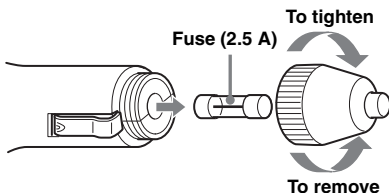

Warning

Never use a fuse with an amperage rating exceeding the one supplied with the unit as this could damage the unit.

Notes on unit disposal

Remove the built-in lithium-ion battery when disposing of the unit, and return the battery to a recycling location.

The procedure for removing the battery is explained below.

Note

Never disassemble the unit except when disposing of it.

- 1 Switch off the main power by sliding the **POWER** switch to the **OFF** position.
- 2 Remove the jack cover **9** (page 5).

- 3 Remove the 2 screws on the underside of the unit using a screwdriver.

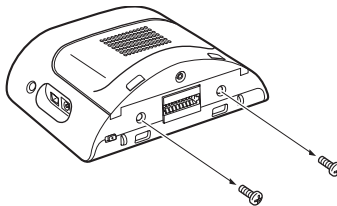

- 4 Slide the rear cover, then lift to open.

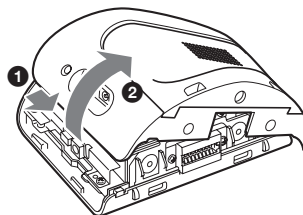

- 5 Remove the battery.

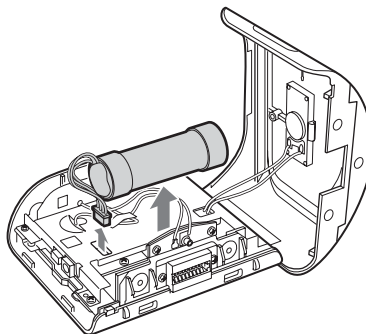

- 6 Insulate the connector terminal by wrapping with a tape.

continue to next page →

Notes on the lithium-ion battery

- Keep the battery out of the reach of children.
- Do not hold the battery with metallic tweezers, otherwise a short-circuit may occur.

WARNING

Battery may explode if mistreated.
Do not recharge, disassemble, or dispose of in fire.

Specifications

Main unit

Operating temperature: 5 – 45 °C (41 – 113 °F)

Power requirements: DC 5 V

(from supplied AC power adapter)

Connection terminals:

Cradle connector

DC IN 5V jack

USB jack

External GPS antenna (aerial) jack

Speaker: 20 × 40 mm (0.8 × 1.6 in) oval speaker

Consumption current: Approx. 0.5 A

Dimensions: Approx. 103.8 × 87.6 × 32.8 mm
(4.1 × 3.5 × 1.3 in)

(w × h × d, protruding parts excluded)

Mass: Approx. 280 g (9.9 oz)

Monitor

System: Transmissive liquid crystal display

Drive system: a-Si TFT active matrix system

Dimensions: 3.5 in (4:3)

Approx. 70.1 × 52.6, 87.6 mm
(2.8 × 2.1, 3.5 in) (h × v, d)

Segment: 230,400 (960 × 240) dots

Cradle

Operating temperature: 5 – 45 °C (41 – 113 °F)

Power requirements: DC 5.2 V

(from supplied 12 V car battery adapter (negative earth))

Connection terminals:

Unit connector

DC IN 5.2V jack

TMC aerial jack (NV-U71T only)

Reception frequency: 87.5 – 108.0 MHz
(NV-U71T only)

Built-in battery charging time/usage time

Charging time

With the supplied car battery adapter/AC power

adapter: Approx. 4.5 hours (with unit turned on),
or 2.5 hours (in standby mode)

Usage time

Up to 6.5 hours (depending on usage)

Optional accessories

External GPS Antenna: VCA-41

TMC Car Cradle Kit: NVA-CU4T

Car Install Kit: XA-49FM

Design and specifications are subject to change without notice.



- Halogenated flame retardants are not used in the certain printed wiring boards.
- Use of rechargeable lithium ion batteries.
- Corrugated cardboard is used for the packaging cushions.
- VOC (Volatile Organic Compound)-free vegetable oil based ink is used for printing the carton.

Troubleshooting

The following checklist will help you remedy problems you may encounter with your unit. Before going through the checklist below, check the connection and operating procedures.

The operation icons on the display do not function.

An operation may take time while a map is displayed.

The unit does not turn on.

- Check that the POWER switch on the bottom right of the unit is in the ON position.
 - Charge the built-in battery.
 - Check that the unit is securely attached to the cradle. For details on installation, see the supplied “Read This First” (Installation Manual).
-

The built-in battery cannot be charged.

- Check that the POWER switch on the bottom right of the unit is in the ON position.
- If the AC power adapter is being used, disconnect it from the outlet, then reconnect.
- The built-in lithium-ion battery can be charged at temperatures between 5 – 45 °C (41 – 113 °F). The battery may not be charged if the temperature inside the unit increases because of direct sunlight exposure, etc. This is not a malfunction.

GPS signal cannot be received.

Firstly, read the GPS overview (page 4), then check the GPS status by selecting “More...” in the top menu → “GPS Status.”

- The system cannot receive GPS signals due to an obstruction.
 - Move your car to a place where signals can be received clearly.
- GPS signal reception is low.
 - The optional External GPS Antenna VCA-41 may be required for a heated or heat reflective windscreen.
- There is an obstacle in front of the GPS aerial.
 - Install the unit where the signal is not interrupted by the body of the car, etc.
- Signal may not be received if a window film is attached.
 - Use the optional External GPS Antenna VCA-41.

The car position on the map does not match the current road.

The error margin of the signal from the GPS satellites is too large. A maximum error margin of a few hundred metres can exist.

Voice guidance cannot be heard.

The volume is set too low.

- Raise the volume (page 10).

When the unit is powered by the built-in battery, volume may slightly decrease.

The LCD is not displayed normally.

- In high temperatures, the LCD may darken and not display clearly. In low temperatures, afterimage may occur on the LCD. These are not malfunctions, and the LCD will return to normal when the temperature returns to within the specified operating range.
- The LCD is dark.
 - The auto dimmer function may be activated because its sensor **7** (page 5) is covered by a hand, etc.

The cradle comes off the attachment surface.

Attachment strength weakens if the surface of the suction cup or attachment surface becomes dirty.

- Wash and clean the suction cup and the attachment surface (page 14).

The demonstration mode starts automatically even if no operation is performed.

- Turn off the auto demonstration mode by selecting “More...” in the top menu → “Settings” → “General Settings” → “Demo Mode.” Then, confirm that “Demo Mode” is set to off.

Resetting the unit

If the navigation software freezes, try resetting the unit.

Switch off the main power by sliding the POWER switch to the OFF position, then switch on again after approximately 10 seconds.

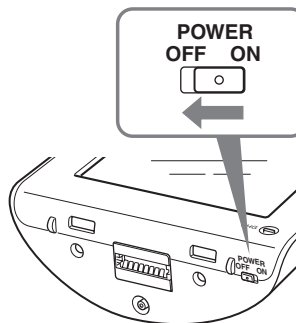
**Note**

After you switch off the main power, it may take time to receive GPS signals when switching on again.

Wichtig!

Bitte nehmen Sie sich etwas Zeit, um den Geräte-Pass vollständig auszufüllen. Dieser befindet sich auf der hinteren Umschlagseite dieser Bedienungsanleitung.

Hinweise zu dieser Anleitung

- In dieser Anleitung zur schnellen Inbetriebnahme finden Sie Anweisungen zu den Grundfunktionen des Systems. Nähere Erläuterungen finden Sie im Handbuch (PDF-Format) auf der mitgelieferten Anwendungs-Disc (CD-ROM). Erläuterungen zur Installation und zu den Anschlüssen finden Sie im mitgelieferten Dokument „Read This First“ (Installationsanleitung).
- In dieser Anleitung wird davon ausgegangen, dass der Anwender mit dem Betriebssystem Microsoft® Windows® vertraut ist. Einzelheiten zum Betrieb des Computers finden Sie im Handbuch zum Computer.
- Die Abbildungen in dieser Anleitung können sich von dem eigentlichen Gerät unterscheiden.
- Bevor Sie das System benutzen, lesen Sie bitte diese Anleitung und das Dokument „Read This First“ genau durch.
- Bewahren Sie diese Anleitung sowie das Dokument „Read This First“ zum späteren Nachschlagen gut auf.



Entsorgung von gebrauchten elektrischen und elektronischen Geräten (anzuwenden in den Ländern der Europäischen Union und anderen europäischen Ländern mit einem separaten Sammelsystem für diese Geräte)

Das Symbol auf dem Produkt oder seiner Verpackung weist darauf hin, dass dieses Produkt nicht als normaler Haushaltsabfall zu behandeln ist, sondern an einer Annahmestelle für das Recycling von elektrischen und elektronischen Geräten abgegeben werden muss. Durch Ihren Beitrag zum korrekten Entsorgen dieses Produkts schützen Sie die Umwelt und die Gesundheit Ihrer Mitmenschen. Umwelt und Gesundheit werden durch falsches Entsorgen gefährdet. Materialrecycling hilft, den Verbrauch von Rohstoffen zu verringern. Weitere Informationen über das Recycling dieses Produkts erhalten Sie von Ihrer Gemeinde, den kommunalen Entsorgungsbetrieben oder dem Geschäft, in dem Sie das Produkt gekauft haben.

Geeignetes Zubehör: Autobatterieadapter/Netzteil

Keine Garantie für Datenverluste und beschädigte Daten

Sony übernimmt keine Garantie für Datenverluste und beschädigte Daten.

Achtung

UNTER KEINEN UMSTÄNDEN ÜBERNIMMT SONY DIE HAFTUNG FÜR NEBEN-, INDIREKTE ODER FOLGESCHÄDEN ODER FÜR IRGENDWELCHE ANDEREN SCHÄDEN, EINSCHLIESSLICH UND OHNE JEDE EINSCHRÄNKUNG JEDLICHER HAFTUNG FÜR ENTGANGENEN GEWINN, ENTGANGENES EINKOMMEN, DATENVERLUST, NUTZUNGS-AUSFALL DES PRODUKTS ODER ZUGEHÖRIGER GERÄTE, AUSFALLZEITEN ODER ZEITAUFWAND DES BENUTZERS, DIE AUF DIE VERWENDUNG DIESES PRODUKTS, DER ZUGEHÖRIGEN HARDWARE UND/ODER SOFTWARE ZURÜCKGEHEN ODER IN VERBINDUNG DAMIT AUFTRETEN.

Willkommen!

Danke, dass Sie sich für dieses Bordnavigationssystem von Sony entschieden haben. Lesen Sie diese Anleitung vor Inbetriebnahme des Systems bitte genau durch und bewahren Sie sie zum späteren Nachschlagen sorgfältig auf.

FUNKTIONEN UND MERKMALE:

- Plug & Play-Unterstützung
- Vorinstallierte Europakarte (NV-U71T)
- Vorinstallierte Regionalkarte (NV-U51)
- 18 Sprachen für die Sprachführung und 17 Sprachen für die Bildschirmanzeigen zur Auswahl
- Hochwertiges 3,5-Zoll-Display mit Touchscreen
- Hoch entwickelter GPS-Empfänger mit 12 parallelen Kanälen
- Lautsprecher hoher Qualität
- RDS-TMC-kompatibel* (Traffic Message Channel)
- Akkubetrieb
- Automatischer Dimmer
- Gesture Command (Bedienung mit dem Finger)

* Für das Modell NV-U51 als Sonderzubehör erforderlich.

Achtung	4
Lage und Funktion der Teile und Bedienelemente	6
Einschalten des Geräts	6
Ausführen der Grundkonfiguration	7
Empfangen von GPS-Signalen	7

Grundfunktionen **8**

Arbeiten mit dem Menü	8
Gesture Command (Bedienung mit dem Finger)	8
Arbeiten mit der Tastatur	9

Routensuche **10**

Festlegen des Ziels und Starten der Routenführung	10
Festlegen des Ziels auf andere Weise	11
Anzeigen für die Routenführung	12

Systemeinstellungen **14**

Arbeiten mit der mitgelieferten Software **15**

Inhalt	15
Anschließen an einen Computer	15

Weitere Informationen **16**

Sicherheitsmaßnahmen	16
Hinweis zum LCD-Display	16
Wartung	16
Reinigen des Saugnapfs	16
Austauschen der Sicherung	17
Hinweise zur Entsorgung des Geräts	17
Technische Daten	18
Störungsbehebung	19
Zurücksetzen des Geräts	20

Achtung

BITTE LESEN SIE DIESE ANLEITUNG UND DAS MITGELIEFERTE DOKUMENT „READ THIS FIRST“ (INSTALLATIONSANLEITUNG) VOLLSTÄNDIG DURCH, BEVOR SIE DAS BORDNAVIGATIONSSYSTEM INSTALLIEREN ODER BEDIENEN. DURCH EINE FEHLERHAFTHE INSTALLATION ODER BEDienung DIESES GERÄTS KANN ES ZU UNFÄLLEN MIT VERLETZUNGEN BIS HIN ZUM TOD KOMMEN.

Sicherheit

- Beachten Sie unbedingt Folgendes:
 - Installieren Sie das Navigationssystem an einer sicheren Stelle, an der es die Sicht des Fahrers nicht beeinträchtigt.
 - Installieren Sie das Navigationssystem nicht über einem Airbag.
 - Platzieren Sie Kabel und Anschlussstation so, dass sie beim Fahren nicht hinderlich sind.
 - Setzen Sie das Gerät ordnungsgemäß in die Anschlussstation ein, damit es nicht herunterfällt.
 - Reinigen Sie vor der Montage die Oberfläche des Saugnapfs und die Befestigungsstelle. Wenn Sie das Gerät auf dem Armaturenbrett installieren, reinigen Sie zuvor die Stelle, an der die mitgelieferte Folie angebracht werden soll. Vergewissern Sie sich nach der Montage, dass der Saugnapf gut haftet. Andernfalls könnte das Gerät oder die Anschlussstation herunterfallen. Wenn diese Hinweise nicht beachtet werden, kann es beim Fahren zu gefährlichen Situationen kommen.
- Drücken Sie nicht zu stark auf das Gerät oder die Anschlussstation, damit sie nicht herunterfallen.
- Beachten Sie stets die örtlichen Verkehrsregeln und -vorschriften.
- Schauen Sie während der Fahrt nicht ständig auf das Gerät. Dies ist gefährlich, denn Sie könnten abgelenkt werden und einen Verkehrsunfall verursachen.
- Wenn Sie das Navigationssystem während der Fahrt bedienen müssen, halten Sie zuvor unbedingt an einer sicheren Stelle an.
- Modifizieren Sie das Gerät nicht.
- Zerlegen Sie das Gerät nur, wenn Sie es entsorgen wollen.

Bei Verwendung des Geräts in geschlossenen Räumen

- Achten Sie darauf, dass um das Netzteil bei Gebrauch etwas Platz frei bleibt und es nicht zum Beispiel zwischen einer Wand und einem Möbelstück eingeklemmt ist.
- Verwenden Sie das Gerät in der Nähe einer Steckdose. So können Sie den Netzstecker sofort aus der Steckdose ziehen, falls es während des Betriebs zu irgendwelchen Störungen kommt.
- Achten Sie darauf, dass keine Metallgegenstände mit den Metallteilen des Produkts oder dem Verbindungskabel in Berührung kommen. Andernfalls kann es zu einem Kurzschluss kommen und das Produkt könnte beschädigt werden.
- Halten Sie die Metallkontakte sauber.

Umgang mit dem System

- Achten Sie darauf, dass keine Fremdkörper in den Anschluss (13) für die Anschlussstation des Geräts gelangen. Andernfalls kann es zu Fehlfunktionen kommen.
- Schalten Sie das Gerät mit der Taste I/⏻ (4) aus, nehmen Sie es von der Anschlussstation und trennen Sie es vom Autobatterieadapter. Andernfalls wird der Autobatterie möglicherweise Strom entzogen. Beachten Sie Folgendes: Wenn die Zigarettenanzünderbuchse nicht mit der Position ACC oder I des Zündschlosses verbunden ist, wird der eingebaute Akku auch bei ausgeschalteter Zündung oder Nichtverwendung des Geräts mit Strom versorgt.
- Schließen Sie ausschließlich mitgelieferte oder gesondert erhältliche Zubehörteile (Autobatterieadapter, Netzteil usw.) an.
- Schützen Sie das Gerät vor Feuer oder Wasser. Andernfalls kann es zu einer Fehlfunktion kommen.
- Wenn Sie das Fahrzeug abstellen, lassen Sie das Gerät nicht im Fahrzeug, um zu verhindern, dass das Gerät gestohlen oder durch hohe Temperaturen im Wageninneren beschädigt wird.
- Beachten Sie, dass der eingebaute Akku nur bei Temperaturen von 5 – 45 °C geladen werden kann.
- Schützen Sie das Gerät vor hohen Temperaturen. Andernfalls verringert sich die Kapazität des eingebauten Akkus oder er lässt sich gar nicht mehr aufladen.

Das GPS-System

GPS-Satelliten (Global Positioning System) strahlen kontinuierlich Signale aus, mit denen sich weltweit eine relativ genaue Positionsbestimmung vornehmen lässt. Mithilfe einer GPS-Antenne können diese Signale empfangen und die Position des Empfängers (Längengrad, Breitengrad und Höhe) ermittelt werden. Für eine zweidimensionale Positionsbestimmung (Längengrad und Breitengrad) sind Informationen von 3 Satelliten erforderlich. Für eine dreidimensionale Positionsbestimmung (Längengrad, Breitengrad und Höhe) werden die Signale von 4 Satelliten benötigt. Da GPS-Satelliten vom US-amerikanischen Verteidigungsministerium kontrolliert werden, gibt es eine gewollte Fehlerspanne von bis zu 10 Metern. Dadurch kann beim GPS-Navigationssystem die ermittelte Position zwischen 10 und 200 Meter von der tatsächlichen Position abweichen. Die GPS-Signale werden von Satelliten ausgestrahlt und sind deshalb an den folgenden Orten möglicherweise gar nicht oder nicht einwandfrei zu empfangen:

- In Tunneln oder Unterführungen



- Unter Autobahnen



- Zwischen hohen Gebäuden



- Zwischen hohen Bäumen mit dichtem Laubwerk



Stellen Sie das Fahrzeug nach der Anfangsinstallation bis zu 20 Minuten an einer sicheren, offenen Stelle (keine hohen Gebäude usw.) ab, damit die GPS-Signale empfangen werden können, bevor Sie das Navigationssystem in Betrieb nehmen.

Hinweis

Wenn Sie das Gerät einschalten (ON), nachdem die Hauptstromversorgung ausgeschaltet (OFF), der eingebaute Akku vollständig entladen oder das Gerät zurückgesetzt wurde, dauert es einige Zeit, bis GPS-Signale empfangen werden.

Die Software

Lesen Sie vor Gebrauch des Systems das Dokument „END-USER LICENSE AGREEMENT“ (Endbenutzerlizenzvertrag) bitte genau durch.

Lage und Funktion der Teile und Bedienelemente

Näheres finden Sie auf den angegebenen Seiten.

- 1 Taste VOICE/POSITION 8, 10**
Während der Routenführung:
Abrufen der nächsten Sprachführungsansage.
In der Menüanzeige:
Aufrufen der Karte.
In der Kartenanzeige:
Anzeigen der aktuellen Fahrzeugposition.
- 2 Display/Touchscreen**
- 3 Eingebaute GPS-Antenne**
- 4 Taste I/⏻ (Ein/Bereitschaft) 6**
Ein- bzw. Ausschalten des Geräts.
- 5 Anzeige CHG (Laden des Akkus)**
Leuchtet während des Ladevorgangs rot.
- 6 USB-Buchse 15**
Hier können Sie über ein USB-Kabel einen Computer anschließen.
- 7 Sensor für automatischen Dimmer**
Erkennt die Helligkeit des Umgebungslichts und passt die Helligkeit im Display automatisch entsprechend an.
- 8 Buchse DC IN 5V**
Hier können Sie das Netzteil anschließen.
- 9 Buchsenabdeckung**
Hinweis
Wenn Sie die Buchsenabdeckung versehentlich lösen, drücken Sie sie mit einem spitzen Gegenstand wieder hinein.
- 10 Schalter POWER 6, 20**
Ein- bzw. Ausschalten der Hauptstromversorgung und Zurücksetzen des Geräts.
- 11 Lautsprecher**
Gibt die Sprachführung und Warnhinweise aus.

12 Buchse für externe GPS-Antenne*

Zum Anschließen der externen GPS-Antenne an die Anschlussstation.

13 Anschluss für Anschlussstation

* Sonderzubehör

Einschalten des Geräts

Wenn Sie das Gerät zum ersten Mal benutzen, schalten Sie die Hauptstromversorgung ein, indem Sie den Schalter POWER in die Position ON stellen.

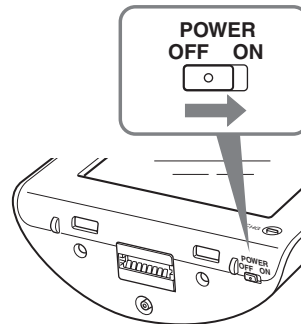

Danach können Sie das Gerät ein- bzw. ausschalten, indem Sie I/⏻ oben rechts am Hauptgerät drücken.

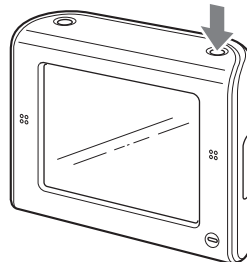

Sie schalten das Gerät aus

Drücken Sie .

Das Gerät wechselt in den Bereitschaftsmodus und die Leistungsaufnahme wird auf ein Minimum verringert.

Hinweise

- Schalten Sie nicht die Hauptstromversorgung aus, es sei denn, Sie wollen das Gerät mehr als 3 Monate lang nicht benutzen.
- Wenn Sie die Hauptstromversorgung aus- und dann wieder einschalten, kann es einige Zeit dauern, bis wieder GPS-Signale empfangen werden.
- Nehmen Sie das Gerät unbedingt von der Anschlussstation und trennen Sie den Autobatterieadapter von der Zigarettenzünderbuchse, wenn Sie das Gerät nicht verwenden, damit der Autobatterie kein Strom entzogen wird.

Ausführen der Grundkonfiguration

Folgende Einstellungen können Sie mithilfe des Anfangskonfigurationsassistenten konfigurieren.

- Sprache für die Bildschirmanzeigen und die Sprachführung
- Entfernungsformat (Meilen/Kilometer)
- Helligkeit im Display
- 24/12-Stunden-Anzeige
- Ihre Heimatanschrift

Gehen Sie bei der Konfiguration nach den Anweisungen im Display vor.

Sie können die vorgenommenen Konfigurationseinstellungen später jederzeit über das Einstellmenü ändern (Seite 14).

Empfangen von GPS-Signalen

Stellen Sie das Fahrzeug nach der Anfangsinstallation bis zu 20 Minuten an einer sicheren, offenen Stelle (keine hohen Gebäude usw.) ab, damit die GPS-Signale empfangen werden können, bevor Sie das Navigationssystem in Betrieb nehmen. Für eine korrekte Bestimmung der aktuellen Fahrzeugposition werden die Signale von mindestens 3 GPS-Satelliten benötigt.

Anzeige für den GPS-Status*



* Das Symbol zeigt den Status des GPS-Signalempfangs an. Die Anzeige  leuchtet rot, wenn kein Signal empfangen wird.

Grundfunktionen

Im Folgenden wird beschrieben, wie Sie das Gerät bedienen.

Verwenden Sie zum Bedienen des Geräts den Touchscreen. Berühren Sie die angezeigten Symbole vorsichtig mit dem Finger.

Hinweis

Drücken Sie nicht zu fest auf das Display und tippen Sie nicht mit spitzen Gegenständen wie einem Kugelschreiber usw. auf das Display.

Arbeiten mit dem Menü

Wenn Sie das Gerät mit I/ON einschalten, erscheint das Hauptmenü (außer bei der Routenführung, bei der die Karte erscheint).



Wenn die Karte angezeigt wird und Sie das Hauptmenü aufrufen wollen, berühren Sie die Karte.

Von jeder Menüanzeige aus können Sie das Hauptmenü aufrufen, indem Sie erst VOICE/POSITION drücken und dann die Karte berühren.

Gehen Sie zum Einstellen von Optionen im Menü folgendermaßen vor.

- 1 Rufen Sie das Hauptmenü auf.
- 2 Berühren Sie „Mehr...“.

- 3 Berühren Sie „Einstellungen“.
Die Liste der Einstellkategorien erscheint.



- 4 Berühren Sie die gewünschte Einstellkategorie, dann die Einstelloption und nehmen Sie dann die gewünschte Einstellung vor.
Berühren Sie zum Blättern in der Liste $\blacktriangle/\blacktriangledown$.
Beispiel zum Einstellverfahren: Einstellen der Standardkartenansicht
Wählen Sie „Grundeinstellungen“ \rightarrow „Navigationsanzeige“ \rightarrow „2D“ oder „3D“.

Beim Arbeiten mit dem Menü:

Um zur vorherigen Anzeige zurückzuschalten, berühren Sie \curvearrowright oder \times .





Wenn Sie die Menüauswahl wieder aufheben wollen, drücken Sie VOICE/POSITION (die Anzeige mit der aktuellen Fahrzeugposition erscheint).

Hinweis

Welche Optionen und Einstellungen angezeigt werden, hängt von der ausgewählten Menüoption ab.

Gesture Command (Bedienung mit dem Finger)

Sie können sich häufig verwendete Bedienschnitte in der Kartenanzeige (außer im Modus zum Verschieben des Kartenausschnitts) erleichtern, indem Sie ihnen eine Fingerbewegung über das Display, zum Beispiel eine Linie, zuweisen. Dies bezeichnet man als „Gesture Command“ (Bedienung mit dem Finger).

Funktion	Fingerbewegung
Startet die Navigation zu Ihrer Heimatanschrift	 Zirkumflex
Startet die Navigation zum nächsten Sonderziel, das als Quicklink* gespeichert ist	Quicklink 1  Horizontale Linie (von links nach rechts) Quicklink 2  Vertikale Linie (nach unten) Quicklink 3  Horizontale Linie (von rechts nach links)



* Erläuterungen zu den Quicklinks finden Sie auf Seite 11 und 14.

Arbeiten mit der Tastatur

Die Tastaturanzeige erscheint, wenn Text eingegeben werden muss. Sie können alle Zeichen in Großbuchstaben eingeben, da das System sie automatisch konvertiert. Bei Bedarf können Sie auch Sonderzeichen eingeben.

Wahlmöglichkeiten/Eingabefeld



Funktion	Vorgehen
Eingabe eines alphabetischen Zeichens	Berühren Sie die Taste für das gewünschte Zeichen.
Eingabe eines Sonderzeichens	Berühren Sie „ÄÄÄ“, um zur Sonderzeichentastatur zu wechseln, berühren Sie das gewünschte Zeichen und dann „ABC“, um zurückzuschalten.
Eingabe einer Ziffer	Berühren Sie „123“, um zur numerischen Tastatur zu wechseln, berühren Sie die gewünschte Ziffer und dann „ABC“, um zurückzuschalten.
Eingabe eines Leerzeichens	Berühren Sie 
Löschen eines Zeichens	Berühren Sie 
Auswählen einer Wahlmöglichkeit	Berühren Sie  oder die Wahlmöglichkeit in der Liste.
Anzeigen der Liste der Wahlmöglichkeiten*	Berühren Sie „List“.

* Die Liste der Wahlmöglichkeiten wird automatisch angezeigt und gemäß der von Ihnen eingegebenen Zeichen verkleinert.

Routensuche

Nachdem Sie das Ziel festgelegt haben, sucht das System automatisch nach Routen.

Überprüfen Sie zunächst, ob die GPS-Signale für die Navigation ausreichend stark sind (Seite 7).

Festlegen des Ziels und Starten der Routenführung

Im Folgenden wird erläutert, wie Sie eine Route suchen und die Routenführung starten. Als Beispiel wird erläutert, wie Sie das Ziel anhand der Adresse festlegen können.

Nähere Erläuterungen zu anderen Möglichkeiten, das Ziel festzulegen, finden Sie unter „Festlegen des Ziels auf andere Weise“ auf Seite 11.

Stellen Sie aus Sicherheitsgründen das Fahrzeug an einer sicheren Stelle ab und geben Sie die Zielinformationen ein, bevor Sie losfahren.

1 Rufen Sie das Hauptmenü auf.

Berühren Sie in der Kartenanzeige die Karte. Drücken Sie bei angezeigtem Menü die Taste VOICE/POSITION und berühren Sie dann die Karte.

2 Wählen Sie „Navigation“.



3 Wählen Sie „Adresse eingeben“ und geben Sie dann die Adresse ein.

Geben Sie die einzelnen Adresselemente in der unten angegebenen Reihenfolge ein und berühren Sie ✓ oder die Wahlmöglichkeit in der Liste, um fortzufahren.

Erläuterungen zum Eingeben von Zeichen finden Sie unter „Arbeiten mit der Tastatur“ auf Seite 9.

1 „Land“

2 „Ort oder PLZ“

Wenn sich das Ziel schon anhand der ausgewählten Postleitzahl identifizieren lässt*1, erscheint eine Bestätigungsanzeige für die Adresse. Wählen Sie „Route berechnen“.

3 „Straße / Ziel“

4 „Hausnummer“ oder „Querstraße“*2

Die Bestätigungsanzeige für die Adresse erscheint.

*1 Nur in Großbritannien und den Niederlanden verfügbar.

*2 Nur auswählbar, wenn bei der ausgewählten Straße vorhanden.

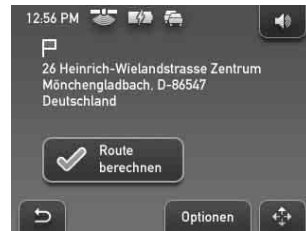



4 Wählen Sie „Route berechnen“.

Die Route wird berechnet und die Routenführung beginnt.

Präzisieren des Zielpunkts

Sie können von der Bestätigungsanzeige für die Adresse in den Modus zum Verschieben des Kartenausschnitts wechseln und Ihren Zielpunkt präzisieren.

- 1 Berühren Sie , um in den Modus zum Verschieben des Kartenausschnitts zu wechseln.
- 2 Geben Sie durch Ziehen auf dem Bildschirm den Zielpunkt präzise an.
- 3 Berühren Sie , um das Menü für den Modus zum Verschieben des Kartenausschnitts aufzurufen, und wählen Sie dann „Dorthin navigieren“.

Erläuterungen zu den Funktionen im Modus zum Verschieben des Kartenausschnitts finden Sie unter „Modus zum Verschieben des Kartenausschnitts“ auf Seite 14.

Festlegen des Ziels auf andere Weise

Zum Festlegen des Ziels und zum Suchen der Route stehen Ihnen auch die folgenden Möglichkeiten zur Verfügung. Wählen Sie im Hauptmenü die Optionen in der folgenden Reihenfolge und dann „Route berechnen“ (sofern erforderlich) aus. Nähere Erläuterungen finden Sie im mitgelieferten Handbuch im PDF-Format.

in der Nähe

Dient zum Suchen der Route anhand eines Sonderziels wie eines Restaurants, Hotels usw. im Umkreis der aktuellen Fahrzeugposition. Wählen Sie „in der Nähe“ und dann eine der folgenden Optionen.

„Quicklink 1 - 3“

Sucht nach Routen zum nächstgelegenen Sonderziel, das unter den Quicklinks in der betreffenden Kategorie gespeichert ist. Kategorien zu den Quicklinks können im Einstellmenü definiert werden (Seite 14).

„Suchen nach Name“

Geben Sie einen Namen für das Sonderziel ein.

„Suchen nach Kategorie“

Wählen Sie die gewünschten Sonderzielkategorie in der Liste aus.

Nach Hause

Dient zum Suchen der Route zu Ihrer Heimatanschrift, sofern diese registriert ist.

Navigation

Wählen Sie „Navigation“ und dann eine der folgenden Optionen.

„im ganzen Land“

Dient zum Suchen der Routen zu einem Sonderziel wie einem Flughafen usw. im angegebenen Land.

„in einem Ort“

Dient zum Suchen der Routen zu einem Sonderziel wie einem Restaurant, Hotel usw. in der angegebenen Stadt.

„Adressbuch“

Dient zum Suchen der Route zu einem gespeicherten Zielpunkt.

„Letzte Ziele“

Dient zum Suchen der Route zu einem der Ziele, nach denen zuletzt gesucht wurde.

Anzeigen für die Routenführung

Sobald eine Route berechnet wurde, beginnt die visuelle und akustische Routenführung.

Informationen zum Kartenwerkzeugmenü

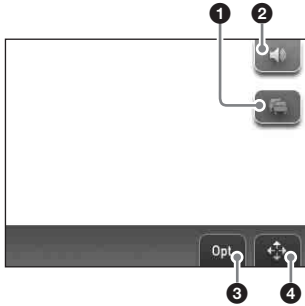

- 1 Anzeigen von detaillierten TMC-Informationen*¹
- 2 Einstellen der Lautstärke*²
- 3 Aufrufen des Optionensmenüs
- 4 Wechseln in den Modus zum Verschieben des Kartenausschnitts

*1 Wenn die mitgelieferte (oder gesondert erhältliche) TMC-Anschlussstation verwendet wird, erscheint diese Anzeige nur, wenn die gefundene Route verstopft ist.

*2 Wenn das Gerät über den eingebauten Akku mit Strom versorgt wird, kann sich die Lautstärke etwas verringern.

2D-Kartenanzeige

Fahrt geradeaus (bei Routenführung)



Fahrt geradeaus (in anderen Fällen)

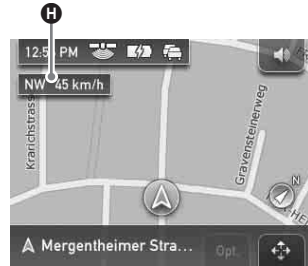

Annäherung an Kreuzung



Annäherung an Kreuzung (unmittelbar vorher)



- A** Aktuelle Uhrzeit/GPS-Status/Akkuzustand/
TMC-Status
Nähere Erläuterungen finden Sie im
mitgelieferten Handbuch im PDF-Format.
- B** Entfernung zum Ziel/Geschätzte Ankunftszeit
- C** Aktuelle Position
- D** Entfernung zur nächsten Abzweigung
- E** Aktueller Straßename
- F** Nächster Straßename
- G** Anzeige für Norden
- H** Aktuelle Richtung/Geschwindigkeit
- I** Anweisung zur nächsten Abzweigung
- J** Balkenanzeige für Entfernung zur nächsten
Abzweigung
- K** Nächste Anweisung nach Kreuzung

3D-Kartenanzeige

Die 3D-Kartenanzeige können Sie im
Einstellmenü auswählen (Seite 14).

Dynamische Routeninformationen

In dieser Anzeige sehen Sie die Entfernung bis
zum Ziel, Informationen zu Sonderzielen usw.
Um sie aufzurufen, wählen Sie von der
Kartenanzeige aus „Optionen“ → „Dynamische
Routeninfos“.

Nähere Erläuterungen finden Sie im
mitgelieferten Handbuch im PDF-Format.



Routenanzeige

Sie können die gesamte Route bis zum Ziel
anzeigen.



Um sie aufzurufen, wählen Sie von der
Kartenanzeige aus „Optionen“ → „Route
anzeigen“.

Fortsetzung auf der nächsten Seite →

Modus zum Verschieben des Kartenausschnitts

Sie können von der Kartenanzeige in den Modus zum Verschieben des Kartenausschnitts wechseln, indem Sie  berühren. Dies ist auch während der Routenführung möglich. Im Modus zum Verschieben des Kartenausschnitts wird das Fadenkreuz auf der Karte angezeigt und Sie können den Kartenausschnitt durch Ziehen verschieben.





Berühren Sie  / , um den Kartenmaßstab einzustellen.

Stellen Sie den Mittelpunkt des Fadenkreuzes auf den gewünschten Punkt und berühren Sie , damit das Menü für den Modus zum Verschieben des Kartenausschnitts angezeigt wird. In diesem Menü können Sie den Punkt als Ziel usw. festlegen.

Berühren Sie , um zur Anzeige mit der aktuellen Fahrzeugposition zurückzuschalten.

Systemeinstellungen

Verschiedene System- und Speichereinstellungen sind konfigurierbar.

Wählen Sie im Hauptmenü „Mehr...“  „Einstellungen“  die gewünschte Kategorie  die gewünschte Option darunter und nehmen Sie die einzelnen Einstellungen vor.

In den folgenden Beispielen sehen Sie einige repräsentative Einstelloptionen in den einzelnen Kategorien.

Nähere Erläuterungen finden Sie im mitgelieferten Handbuch im PDF-Format.

Grundeinstellungen

Navigationssicht (zum Auswählen der Standardkartenansicht (2D oder 3D)),
Entfernung zum Ziel/Ankunftszeit anzeigen (zum Anzeigen/Ausblenden der geschätzten Entfernung zum Ziel/Ankunftszeit am Ziel) usw.

Aktuelle Karte

Aktuelle Karte (zum Auswählen einer im Gerät gespeicherten Karte).

Sonderziele

Sonderziele anzeigen (zum Anzeigen/Ausblenden der einzelnen Sonderziele),
Quicklink 1-3 (zum Speichern von 3 häufig benötigten Sonderzielkategorien, die das Festlegen eines Ziels vereinfachen können).

Routenprofil

Routentyp (zum Auswählen der bevorzugten Routensuchoption), **Autobahn** (zum Zulassen/Vermeiden/Ausschließen von Autobahnen) usw.

Hinweis

Auf der Grundlage von Kartendaten ausgegebene Warnhinweise sind wegen Straßenbauarbeiten usw. möglicherweise nicht immer korrekt. Die Verkehrssituation und die Verkehrsregeln haben in jedem Fall Vorrang vor den Informationen, die Ihnen das Navigationssystem bietet.

Arbeiten mit der mitgelieferten Software

Im Folgenden werden die Hauptfunktionen der Software auf der mitgelieferten CD-ROM erläutert.

Wenn Sie die CD-ROM in den Computer einlegen, wird automatisch der Bildschirm angezeigt. Gehen Sie nach den Anweisungen am Bildschirm vor.

Systemvoraussetzungen

- Betriebssystem: Windows 2000/XP
- CD-ROM-/DVD-ROM-Laufwerk
- USB-Anschluss
- CPU mit mindestens 150 MHz

Inhalt

PC-Verbindungs-Software installieren

Sie können PC-Anschlusssoftware (ActiveSync) installieren.

Sprachenassistent

Sie können das Gerät mit zusätzlichen Sprachen für die Bildschirmanzeigen und die Sprachführung ausstatten. Nicht mehr benötigte Sprachen können gelöscht werden.

Handbuch lesen

Sie können das Handbuch im PDF-Format anzeigen. Es enthält weitere Informationen zur Bedienung des Geräts.

Support

Auf die Support-Website für Sony-Navigation kann problemlos zugegriffen werden. Auf dieser Site finden Sie technischen Support, wie z. B. Software-Updates, häufig gestellte Fragen usw.

Anschließen an einen Computer

Bevor Sie eine Verbindung zum Computer herstellen, installieren Sie auf dem Computer die PC-Verbindungs-Software (ActiveSync).

1 Schließen Sie das Gerät über das Netzteil und das Netzkabel an eine Netzsteckdose an.

2 Schließen Sie das Gerät über das USB-Kabel an den Computer an.

Schließen Sie den kleinen Stecker des USB-Kabels an die USB-Buchse am Gerät und den großen Stecker an einen USB-Anschluss am Computer an.

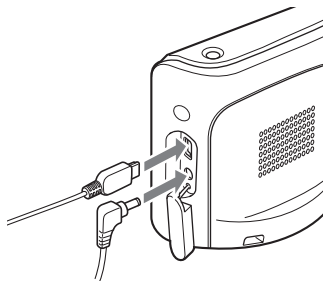

Hinweise zur Datenübertragung

Während der Übertragung dürfen Sie folgende Schritte nicht ausführen:

- Lösen des USB-Kabels oder des Netzteils
- Ausschalten der Hauptstromversorgung, Wechseln in den Bereitschaftsmodus oder Zurücksetzen des Geräts
- Herunterfahren oder Neustarten des Computers oder Wechseln in den Bereitschaftsmodus am Computer

Wenn Sie eine laufende Datenübertragung abbrechen möchten, klicken Sie auf die Abbruchschaltfläche am Computerbildschirm.

Weitere Informationen

Sicherheitsmaßnahmen

Wenn das Fahrzeug längere Zeit in direktem Sonnenlicht geparkt war, lassen Sie das Gerät etwas abkühlen, bevor Sie es einschalten.

Feuchtigkeitskondensation

Bei Regen oder bei sehr hoher Luftfeuchtigkeit kann sich im Display des Geräts Feuchtigkeit niederschlagen. In diesem Fall funktioniert das Gerät nicht mehr richtig. Stellen Sie den Schalter POWER rechts an der Unterseite des Geräts in die Position OFF und warten Sie etwa eine Stunde, bis die Feuchtigkeit verdunstet ist.

Hinweis zum LCD-Display

Auf dem Monitor können unbewegliche blaue, rote oder grüne Punkte erscheinen. Solche so genannten „Lichtpunkte“ können bei allen LCD-Displays auftreten. Das LCD-Display wird in einer Hochpräzisionstechnologie hergestellt, so dass über 99,99 % der Segmente korrekt funktionieren. Ein kleiner Prozentsatz der Segmente (in der Regel 0,01 %) leuchtet unter Umständen jedoch nicht ordnungsgemäß. Diese Ausfälle beeinträchtigen die Bildqualität allerdings nicht.

Wartung

Reinigen des Saugnapfs

Wenn die Oberfläche des Saugnapfs verschmutzt ist, so dass er nicht mehr sicher hält, waschen und reinigen Sie ihn.

Nehmen Sie den Saugnapf vorher unbedingt von der Anschlussstation ab. Gehen Sie beim Reinigen des Saugnapfs folgendermaßen vor.

- 1 Halten Sie den linken Knopf, lockern Sie den rechten Knopf und lösen Sie dann beide Knöpfe.**

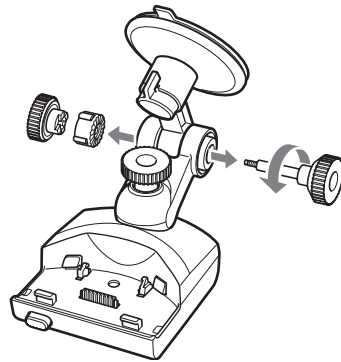

- 2 Nehmen Sie den Saugnapf ab.**

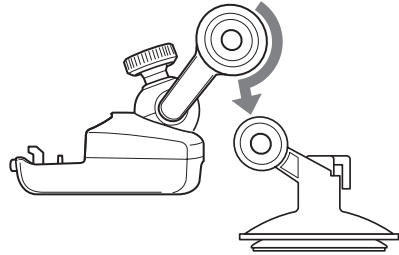

- 3 Waschen Sie die Oberfläche des Saugnapfs mit Wasser.**

Reinigen und trocknen Sie den Saugnapf und bringen Sie ihn dann wieder an der Anschlussstation an.

Setzen Sie dazu erst den Saugnapf, dann den linken und den rechten Knopf an und drehen Sie den rechten Knopf fest.

Achtung

- Waschen Sie den Saugnapf auf keinen Fall, ohne ihn vorher von der Anschlussstation zu lösen. Andernfalls kann die Anschlussstation beschädigt werden.
- Verwenden Sie keine Reinigungslösung, sondern ausschließlich klares Wasser.
- Achten Sie darauf, dass der Saugnapf vollständig trocken ist, bevor Sie ihn wieder anbringen.

Hinweise

- Der Saugnapf kann an der Windschutzscheibe Spuren hinterlassen, die Sie mit Wasser abwaschen können.
- Das Armaturenbrett kann auf der Oberfläche des Saugnapfs einen Abdruck hinterlassen, der die Haftfähigkeit des Saugnapfs jedoch nicht beeinträchtigt.

Austauschen der Sicherung

Wenn Sie die Sicherung im Autobatterieadapter austauschen, achten Sie darauf, eine Ersatzsicherung mit dem gleichen Ampere-Wert wie die Originalsicherung zu verwenden. Dieser ist auf der Originalsicherung angegeben. Wenn die Sicherung durchbrennt, überprüfen Sie den Stromanschluss und tauschen die Sicherung aus. Brennt die neue Sicherung ebenfalls durch, kann eine interne Fehlfunktion vorliegen. Wenden Sie sich in einem solchen Fall an Ihren Sony-Händler.

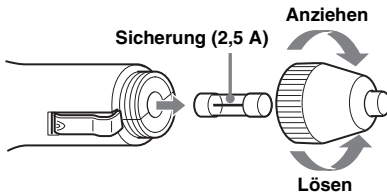

Achtung

Verwenden Sie unter keinen Umständen eine Sicherung mit einem höheren Ampere-Wert als dem der Sicherung, die ursprünglich mit dem Gerät geliefert wurde. Andernfalls kann es zu Schäden am Gerät kommen.

Hinweise zur Entsorgung des Geräts

Bauen Sie den eingebauten Lithium-Ionen-Akku aus, wenn Sie das Gerät entsorgen wollen, und geben Sie den Akku an einer entsprechenden Sammelstelle ab. Wie Sie den Akku ausbauen können, ist unten erläutert.

Hinweis

Zerlegen Sie das Gerät nur, wenn Sie es entsorgen wollen.

- 1 Stellen Sie den Schalter POWER in die Position OFF, um die Hauptstromversorgung auszuschalten.
- 2 Nehmen Sie die Buchsenabdeckung **9** ab (Seite 6).
- 3 Lösen Sie mit einem Schraubenzieher die 2 Schrauben an der Unterseite des Geräts.

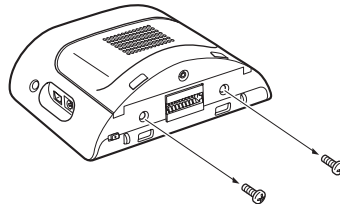

- 4 Verschieben Sie die hintere Abdeckung und klappen Sie sie dann auf.

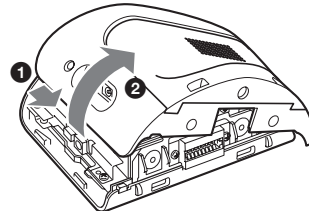

Fortsetzung auf der nächsten Seite → 17

5 Nehmen Sie den Akku heraus.

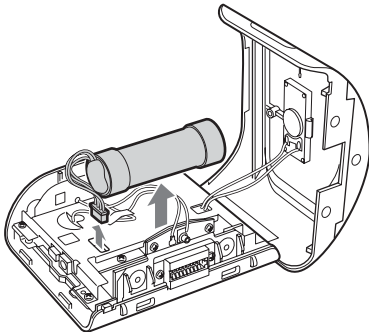

6 Wickeln Sie Klebeband um den Anschlusskontakt, um diesen elektrisch zu isolieren.

Hinweise zum Lithium-Ionen-Akku

- Bewahren Sie den Akku außerhalb der Reichweite von Kindern auf.
- Halten Sie den Akku nicht mit einer Metallpinzette. Dies könnte zu einem Kurzschluss führen.

VORSICHT

Die Batterie kann bei falscher Handhabung explodieren!

Auf keinen Fall darf sie aufgeladen, auseinandergenommen oder ins Feuer geworfen werden.

Entsorgungshinweis: Bitte werfen Sie nur entladene Batterien in die Sammelboxen beim Handel oder den Kommunen. Entladen sind Batterien in der Regel dann, wenn das Gerät abschaltet und „Batterie leer“ signalisiert oder nach längerer Gebrauchsdauer der Batterien nicht mehr einwandfrei funktioniert. Um sicherzugehen, kleben Sie die Batteriepole z. B. mit einem Klebestreifen ab oder geben Sie die Batterien einzeln in einen Plastikbeutel.

Technische Daten

Hauptgerät

Betriebstemperatur: 5 – 45 °C

Betriebsspannung: 5 V Gleichstrom
(über mitgeliefertes Netzteil)

Verbindungsanschlüsse:

Anschluss für Anschlussstation

Buchse DC IN 5V

USB-Buchse

Buchse für externe GPS-Antenne

Lautsprecher: 20 × 40 mm, oval

Stromaufnahme: ca. 0,5 A

Abmessungen: ca. 103,8 × 87,6 × 32,8 mm
(B × H × T, ohne vorstehende Teile und Bedienelemente)

Gewicht: ca. 280 g

Monitor

System: Transmissives LCD-Display

Anzeigesteuerung: a-Si-TFT-Aktivmatrixsystem

Abmessungen: 3,5 Zoll (4:3)

ca. 70,1 × 52,6, 87,6 mm (h × v, D)

Segment: 230.400 (960 × 240) Punkte

Anschlussstation

Betriebstemperatur: 5 – 45 °C

Betriebsspannung: 5,2 V Gleichstrom
(über mitgelieferten 12-V-Autobatterieadapter
(negative Erdung))

Verbindungsanschlüsse:

Anschluss für Gerät

Buchse DC IN 5.2V

TMC-Antennenbuchse (nur NV-U71T)

Empfangsfrequenzbereich: 87,5 – 108,0 MHz
(nur NV-U71T)

Ladedauer/Betriebsdauer des eingebauten Akkus

Ladedauer

Mit dem mitgelieferten Autobatterieadapter/

Netzteil: ca. 4,5 Stunden (bei eingeschaltetem

Gerät) bzw. 2,5 Stunden (im Bereitschaftsmodus)

Betriebsdauer

Bis zu 6,5 Stunden, je nach
Gebrauchsbedingungen

Sonderzubehör

Externe GPS-Antenne: VCA-41
TMC-Autoanschlussatz: NVA-CU4T
Autoeinbausatz: XA-49FM

Änderungen, die dem technischen Fortschritt dienen, bleiben vorbehalten.



- In bestimmten Leiterplatten werden keine halogenierten Flammschutzmittel verwendet.
- Verwendung von wiederaufladbaren Lithiumionen-Akkus.
- Einsatz von Wellpappe als Transportschutz.
- Die Druckfarbe basiert auf Pflanzenölen, frei von leicht flüchtigen organischen Substanzen.

Störungsbehebung

Anhand der folgenden Checkliste können Sie die meisten Probleme, die möglicherweise an Ihrem Gerät auftreten, selbst beheben.

Bevor Sie die folgende Checkliste durchgehen, überprüfen Sie bitte zunächst, ob Sie das Gerät richtig angeschlossen und bedient haben.

Die Funktionssymbole auf dem Display funktionieren nicht.

Wenn eine Karte angezeigt wird, dauert es eventuell eine Weile, bis Funktionen ausgeführt werden.

Das Gerät lässt sich nicht einschalten.

- Vergewissern Sie sich, dass sich der Schalter POWER rechts an der Unterseite des Geräts in der Position ON befindet.
- Laden Sie den eingebauten Akku.
- Vergewissern Sie sich, dass das Gerät fest auf der Anschlussstation sitzt. Erläuterungen zur Installation finden Sie im mitgelieferten Dokument „Read This First“ (Installationsanleitung).

Der eingebaute Akku lässt sich nicht laden.

- Vergewissern Sie sich, dass sich der Schalter POWER rechts an der Unterseite des Geräts in der Position ON befindet.
- Wenn das Netzteil verwendet wird, trennen Sie es von der Netzsteckdose und schließen Sie es dann wieder an.
- Der eingebaute Akku kann bei Temperaturen von 5 – 45 °C geladen werden kann. Wenn die Temperatur im Geräteinneren aufgrund von direktem Sonnenlicht usw. steigt, lässt sich der Akku möglicherweise nicht laden. Dies ist keine Fehlfunktion.

Es wird kein GPS-Signal empfangen.

Lesen Sie zunächst die Erläuterungen zum GPS-System (Seite 5) und überprüfen Sie dann den GPS-Status, indem Sie im Hauptmenü „Mehr...“ → „GPS-Status“ wählen.

- Aufgrund von Hindernissen kann das System keine GPS-Signale empfangen.
 - Stellen Sie das Fahrzeug an einer Stelle ab, an der die Signale deutlich empfangen werden.
- Der GPS-Empfang ist schlecht.
 - Bei beheizbaren bzw. Wärme abweisenden Windschutzscheiben wird möglicherweise die gesondert erhältliche externe GPS-Antenne VCA-41 benötigt.
- Vor der GPS-Antenne befindet sich ein Hindernis.
 - Installieren Sie das Gerät an einer Stelle, an der das Signal nicht durch die Karosserie usw. blockiert wird.
- Wenn sich auf der Windschutzscheibe eine Folie befindet, werden möglicherweise keine Signale empfangen.
 - Verwenden Sie die gesondert erhältliche externe GPS-Antenne VCA-41.

Die auf der Karte angezeigte Position des Autos entspricht nicht der tatsächlichen Position.

Dies ist auf die Fehlerspanne beim GPS-Satellitensignal zurückzuführen. Dadurch kann es zu Abweichungen von einigen hundert Metern von der tatsächlichen Position kommen.

Die Sprachführung ist nicht zu hören.

- Die Lautstärke ist zu niedrig.
 - Erhöhen Sie die Lautstärke (Seite 12).
Wenn das Gerät über den eingebauten Akku mit Strom versorgt wird, kann sich die Lautstärke etwas verringern.

Die Anzeige auf dem LCD-Display ist nicht normal.

- Bei hohen Temperaturen verdunkelt sich möglicherweise das LCD-Display und die Anzeige ist nicht mehr deutlich erkennbar. Bei niedrigen Temperaturen können auf dem LCD-Display Nachbilder erscheinen. Hierbei handelt es sich nicht um Fehlfunktionen. Die Phänomene verschwinden, sobald wieder die normale Betriebstemperatur erreicht ist.
- Die Anzeige auf dem LCD-Display ist zu dunkel.
 - Der automatische Dimmer wurde möglicherweise aktiviert, da der Sensor **7** (Seite 6) von einer Hand o. ä. abgedeckt wurde.

Die Anschlussstation löst sich von der Befestigungsstelle.

Die Haftfähigkeit des Saugnapfs verringert sich, wenn seine Oberfläche oder die Befestigungsstelle verschmutzt ist.

→ Waschen und reinigen Sie den Saugnapf und die Befestigungsstelle (Seite 16).

Der Demo-Modus beginnt automatisch, obwohl das Gerät nicht bedient wurde.

→ Zum Deaktivieren des automatischen Demo-Modus wählen Sie im Hauptmenü „Mehr...“ → „Einstellungen“ → „Grundeinstellungen“ → „Demo-Modus“. Stellen Sie sicher, dass „Demo-Modus“ deaktiviert ist.

Zurücksetzen des Geräts

Wenn die Navigationssoftware abstürzt, setzen Sie das Gerät zurück.

Schalten Sie dazu die Hauptstromversorgung aus, indem Sie den Schalter POWER in die Position OFF stellen. Schalten Sie das Gerät nach etwa 10 Sekunden wieder ein.

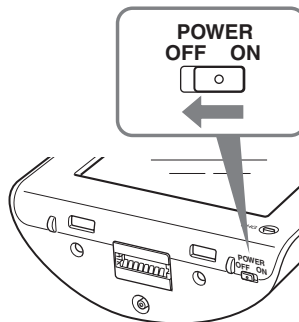

Hinweis

Wenn Sie die Hauptstromversorgung aus- und dann wieder einschalten, kann es einige Zeit dauern, bis wieder GPS-Signale empfangen werden.

A propos de ce mode d'emploi

• Ce guide de démarrage rapide contient des instructions relatives aux opérations de base de ce produit.

Pour plus d'informations, reportez-vous au mode d'emploi au format PDF disponible sur le disque de l'application fourni (CD-ROM). Pour plus d'informations sur l'installation et les raccordements, consultez le guide « Read This First » (manuel d'installation).

• Le contenu de ce manuel est rédigé pour des utilisateurs déjà habitués à utiliser le système d'exploitation Microsoft® Windows®. Pour plus d'informations concernant l'utilisation de l'ordinateur, reportez-vous au mode d'emploi de celui-ci.

• Il est possible que les illustrations contenues dans ce manuel diffèrent de votre appareil.

• Avant de mettre ce système en service, lisez attentivement ce manuel ainsi que le guide « Read This First ».

• Conservez ce mode d'emploi ainsi que le guide « Read This First » pour toute référence ultérieure.



Traitement des appareils électriques et électroniques en fin de vie (Applicable dans les pays de l'Union Européenne et aux autres pays européens disposant de systèmes de collecte sélective)

Ce symbole, apposé sur le produit ou sur son emballage, indique que ce produit ne doit pas être traité avec les déchets ménagers. Il doit être remis à un point de collecte approprié pour le recyclage des équipements électriques et électroniques. En s'assurant que ce produit est bien mis au rebut de manière appropriée, vous aiderez à prévenir les conséquences négatives potentielles pour l'environnement et la santé humaine. Le recyclage des matériaux aidera à préserver les ressources naturelles. Pour toute information supplémentaire au sujet du recyclage de ce produit, vous pouvez contacter votre municipalité, votre déchetterie ou votre magasin où vous avez acheté le produit.

Accessoires compatibles : Adaptateur pour batterie de voiture/Adaptateur secteur

La garantie ne couvre ni la perte, ni la détérioration des données

Sony n'offre aucune garantie contre la perte ou la détérioration des données.

Attention

EN AUCUN CAS SONY NE POURRA ETRE TENUE RESPONSABLE DE TOUT DOMMAGE, DIRECT OU INDIRECT DE QUELQUE NATURE QUE CE SOIT, OU DE TOUT PREJUDICE (SANS QUE LA LISTE CI-APRES PUISSE ETRE CONSIDEREE COMME LIMITATIVE), TEL QUE PERTE DE BENEFICE, PERTE DE REVENU, PERTE DE DONNEES, PERTE D'USAGE DE L'EQUIPEMENT OU DE N'IMPORTE QUEL EQUIPEMENT ASSOCIE, INDISPONIBILITE, PERTE DE TEMPS PAR L'ACHETEUR IMPUTABLE A L'USAGE OU PROVENANT DE L'USAGE DE CE PRODUIT, DE SON MATERIEL ET/OU DE SON LOGICIEL.

Félicitations !

Nous vous remercions d'avoir fait l'acquisition de ce système de navigation personnel de Sony. Avant de mettre ce système en service, lisez attentivement ce manuel et conservez-le pour toute référence ultérieure.

CARACTERISTIQUES :

- Fonctionnalité « Plug and Play »
- Pré-installation de la carte des pays d'Europe (NV-U71T)
- Pré-installation des cartes régionales (NV-U51)
- 18 langues peuvent être sélectionnées pour le guidage vocal et 17 langues peuvent être sélectionnées pour l'affichage à l'écran
- Ecran tactile de 3,5" de qualité supérieure
- Récepteur GPS à 12 canaux parallèles, issu de la dernière technologie GPS
- Haut-parleur de haute qualité
- Compatible RDS-TMC (Traffic Message Channel)*
- Fonctionnement sur pile
- Fonction de régulateur automatique de luminosité
- Fonction Gesture Command (commande gestuelle)

* Accessoire en option requis pour le NV-U51.

Table des matières

Avertissement	4
Emplacement des commandes.....	6
Mise en service de l'appareil.....	6
Configuration initiale.....	7
Réception des signaux GPS.....	7

Opérations de base **8**

Utilisation des menus	8
Fonction Gesture Command (commande gestuelle).....	9
Utilisation du clavier	9

Recherche d'un itinéraire **10**

Définition de la destination et démarrage du radioguidage	10
Définition de la destination par d'autres moyens	11
Ecrans de radioguidage	12

Réglages du système **14**

Utilisation du logiciel fourni **14**

Contenus	14
Raccordement à votre ordinateur.....	15

Informations complémentaires **15**

Précautions	15
Remarque sur le panneau LCD.....	15
Entretien	16
Nettoyage de la ventouse	16
Remplacement du fusible.....	16
Remarques sur la mise au rebut de l'appareil	17
Spécifications	18
Dépannage	18
Réinitialisation de l'appareil	19

Avertissement

VEUILLEZ LIRE CE MANUEL AINSI QUE LE GUIDE READ THIS FIRST (MANUEL D'INSTALLATION) FOURNI EN ENTIER AVANT D'INSTALLER OU D'UTILISER VOTRE SYSTEME DE NAVIGATION PERSONNEL. UNE INSTALLATION OU UN USAGE INCORRECT DE CET APPAREIL PEUT ENTRAINER UN ACCIDENT, DES BLESSURES OU LA MORT.

Sécurité

- Veillez à :
 - installer le système de navigation dans un endroit sûr où il ne gênera pas la vision du conducteur ;
 - ne pas installer l'appareil au-dessus d'un airbag ;
 - placer les câbles et le support à un endroit où ils ne gênent pas la conduite ;
 - fixer l'appareil correctement sur le support, pour éviter toute chute ;
 - nettoyer la surface de la ventouse et de l'endroit choisi pour la fixation avant de procéder à celle-ci. Si vous l'installez sur le tableau de bord, nettoyez la surface sur laquelle la feuille fournie sera apposée. Vérifiez également que la ventouse est bien fixée après son installation, sinon l'appareil ou le support risque de tomber.
- Si vous ne le faites pas, vous risquez de ne pas être en sécurité pour conduire.
- N'exercez pas une force excessive sur l'appareil ou le support car il risque de tomber.
- Vous devez vous conformer aux réglementations, aux lois et au code de la route en vigueur dans votre pays.
- Ne regardez pas l'appareil en permanence lorsque vous conduisez. Cela est dangereux et peut provoquer un accident.
- Si vous devez utiliser le système de navigation pendant que vous conduisez, arrêter tout d'abord votre véhicule dans un endroit qui ne présente aucun danger.
- Ne modifiez pas l'appareil.
- N'essayez pas de démonter l'appareil sauf pour le mettre au rebut.

Lors de l'utilisation de l'appareil à l'intérieur

- N'utilisez pas l'adaptateur secteur dans un endroit confiné, coincé entre un mur et des meubles par exemple.
- Utilisez ce produit à proximité d'une prise secteur. Ainsi, la fiche d'alimentation pourra être débranchée immédiatement de la prise secteur pour couper l'alimentation en cas d'anomalie en cours d'utilisation.
- Veillez à ce qu'aucun objet métallique ne touche les pièces métalliques du produit ni le câble de raccordement. Sinon un court-circuit pourrait se produire et endommager le produit.
- Gardez toujours les contacts métalliques bien propres.

Manipulation

- Aucun corps étranger ne doit pénétrer dans le connecteur du support (13) de l'appareil, car cela risquerait de provoquer un problème de fonctionnement.
- Mettez l'appareil hors tension en appuyant sur I/⏻ (4), retirez-le du support, puis débranchez l'adaptateur pour batterie de voiture, sinon la batterie de la voiture risque de se décharger. Vérifiez les éléments suivants :
 - Si l'allume-cigare de votre voiture n'est pas raccordé à la position ACC (Accessoires) de votre clé de contact, la batterie intégrée de l'appareil continue à être alimentée, même si vous avez coupé le contact ou si l'appareil n'est pas utilisé.
- Ne raccordez aucun accessoire (adaptateur pour batterie de voiture, adaptateur secteur, etc.) autres que ceux fournis ou en option.
- N'exposez pas l'appareil au feu ou à l'eau, ceci risquerait de provoquer un problème de fonctionnement.
- Pensez à retirer l'appareil lorsque vous quittez la voiture, pour éviter les risques de vol ou de détérioration causée par la chaleur à l'intérieur de la voiture.
- Notez que la batterie intégrée ne peut être chargée à des températures en dehors d'une plage comprise entre 5 et 45 °C.
- Ne laissez pas l'appareil exposé à des températures élevées car la capacité de la batterie intégrée risque de se détériorer ou vous risquez de ne plus pouvoir la recharger.

A propos du GPS

Les satellites GPS (Global Positioning System) émettent continuellement des signaux de positionnement en tout point de la terre. Grâce à une antenne GPS qui reçoit ces signaux, les utilisateurs peuvent être informés de leur position (latitude, longitude, altitude). Pour générer une position en deux dimensions (latitude et longitude), les informations doivent provenir de 3 satellites et pour un positionnement en trois dimensions (latitude, longitude et altitude), 4 satellites sont nécessaires. Etant donné que les satellites GPS sont contrôlés par le Ministère de la Défense des États-Unis, il existe une marge d'erreur délibérée de l'ordre de quelques mètres à 10 mètres. Par conséquent, le système de navigation GPS peut contenir une erreur comprise entre 10 mètres et 200 mètres environ, selon les circonstances.

Les informations GPS étant obtenues à l'aide des signaux émis par des satellites, il peut être difficile, voire impossible, d'obtenir des informations lorsque le système GPS est utilisé dans les endroits suivants :

- Tunnel ou souterrain



- Etage inférieur d'une autoroute à deux voies superposées



- Lieux entourés de bâtiments très élevés



- Routes bordées de grands arbres au feuillage dense



Après l'installation initiale, avant d'utiliser le système de navigation, gardez votre voiture dans un endroit sûr et dégagé (sans bâtiments élevés, etc.) pendant 20 minutes environ au maximum pour que les signaux GPS soient captés.

Remarque

La réception d'un signal GPS demande quelques instants lorsque vous mettez l'appareil sur ON après avoir réglé l'alimentation principale sur OFF, après avoir complètement déchargé la batterie intégrée ou après avoir réinitialisé l'appareil.

A propos du Logiciel

Veuillez lire attentivement le « END-USER LICENCE AGREEMENT » (accord de licence utilisateur final) avant utilisation.

Emplacement des commandes

Reportez-vous aux pages indiquées pour obtenir plus d'informations.

1 Touche VOICE/POSITION 8, 10

En cours de radioguidage :

Pour écouter le guidage vocal suivant.

Dans l'écran de menu :

Pour afficher la carte.

Lors de l'affichage de la carte :

Pour afficher la position actuelle du véhicule.

2 Fenêtre d'affichage/écran tactile

3 Antenne GPS intégrée

4 Touche I/⏻ (mise sous tension/veille)

6

Permet de mettre l'appareil sous/hors tension.

5 Témoin CHG (charge de la batterie)

S'allume en rouge en cours de chargement.

6 Prise USB 15

Permet de raccorder un ordinateur via un câble USB.

7 Capteur du régulateur automatique de luminosité

Permet de détecter la lumière ambiante et de régler automatiquement la luminosité de l'écran.

8 Prise DC IN 5V

Permet de raccorder l'adaptateur secteur.

9 Cache-prise

Remarque

Si vous enlevez accidentellement le cache-prise, utilisez un objet pointu pour le remettre en place.

10 Interrupteur POWER 6, 19

Permet de mettre l'appareil sous/hors tension et de le réinitialiser.

11 Haut-parleur

Emet le guidage vocal et les avertissements.

12 Prise d'antenne GPS externe*

Permet de raccorder l'antenne GPS externe au support.

13 Connecteur du support

* Accessoire en option

Mise en service de l'appareil

Lors de la première utilisation, mettez l'appareil principal sous tension en faisant glisser l'interrupteur POWER en position ON.

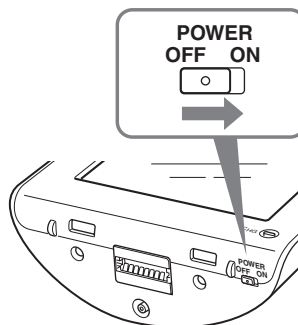

Vous pouvez ensuite mettre l'appareil sous ou hors tension en appuyant sur I/⏻ en haut à droite de l'appareil.

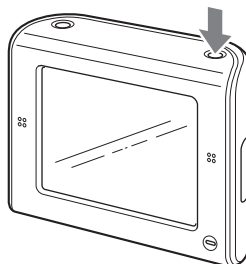

Pour mettre l'appareil hors tension

Appuyez sur I/⏻.

L'appareil passe en mode de veille permettant ainsi une consommation d'énergie minimale.

Remarques

- Ne mettez pas l'appareil principal hors tension à moins qu'il ne soit pas utilisé pendant plus de 3 mois.
- Si vous coupez l'alimentation principale, la réception des signaux GPS peut prendre quelques instants lorsque vous remettez l'appareil sous tension.
- Veillez à retirer l'appareil du support et à débrancher l'adaptateur pour batterie de voiture lorsque l'appareil n'est pas utilisé afin d'éviter que la batterie ne se décharge.

Configuration initiale

Les paramètres suivants peuvent être configurés dans le Startup Configuration Wizard.

- langue d'affichage à l'écran et du guidage vocal
- Unité de distance (miles/kilomètres)
- Luminosité de l'écran
- Indication de l'heure par cycle de 24/12 heures
- Adresse de votre domicile

Suivez les instructions à l'écran pour procéder à la configuration.

Les paramètres ci-dessus peuvent être configurés plus précisément dans le menu de réglage, à tout moment (page 14).

Réception des signaux GPS

Après l'installation initiale, avant d'utiliser le système de navigation, gardez votre voiture dans un endroit sûr et dégagé (sans bâtiments élevés, etc.) pendant 20 minutes environ au maximum pour que les signaux GPS soient captés. Ce système doit recevoir des signaux de 3 satellites GPS au minimum pour calculer correctement la position du véhicule.

Témoin d'état du GPS*



* L'icône indique l'état de la réception du signal GPS. Le témoin  s'allume en rouge lorsque le signal ne peut être reçu.

Opérations de base

Les principales procédures d'utilisation du système sont expliquées de manière détaillée. Les opérations générales peuvent être effectuées à partir de l'écran tactile. Touchez doucement les icônes affichées avec le doigt.

Remarque

N'exercez pas de pression excessive sur l'écran et n'utilisez pas d'objet pointu comme un crayon, etc. pour tapoter l'écran.

Utilisation des menus

Le menu principal apparaît lorsque vous mettez l'appareil sous tension en appuyant sur **I/C** (sauf si vous êtes en radioguidage. Dans ce cas, c'est la carte qui apparaît).



Pour afficher le menu principal à partir de l'affichage de la carte, touchez celle-ci. Pour revenir au menu principal à partir de n'importe quel écran de menu, appuyez sur **VOICE/POSITION**, puis touchez la carte.

Vous pouvez accéder aux rubriques du menu en suivant les procédures ci-dessous.

1 Affichage du menu principal.

2 Touchez « Plus... ».

3 Touchez « Configurations ».

La liste des catégories de réglage apparaît.



4 Touchez la catégorie de réglage et le paramètre de réglage de votre choix, puis procédez au réglage souhaité.

Touchez **▲/▼** pour faire défiler la liste.

Exemple de procédure : réglage de

l'affichage de la carte par défaut

Sélectionnez « Réglages de base » →

« Affichage de la navigation » → « 2D » ou

« 3D ».

En cours d'utilisation du menu :

Pour revenir à l'écran précédent, touchez **↶** ou **X**.





Pour annuler la sélection du menu, appuyez sur **VOICE/POSITION** (l'affichage de la position actuelle du véhicule apparaît).

Remarque

Les commandes du menu et la manière d'effectuer les paramètres varient selon le menu sélectionné.

Fonction Gesture Command (commande gestuelle)

Les opérations fréquentes peuvent être exécutées facilement sur les affichages de cartes (sauf en mode de défilement de la carte), en affectant un trait tracé avec le doigt à l'écran, comme une ligne, etc. Il s'agit de la fonction Gesture Command (commande gestuelle).

Pour	Dessinez
démarrer une navigation vers votre domicile	 un accent circonflexe.
démarrer une navigation vers le CI le plus proche, enregistré sous les raccourcis*	Raccourci 1  ligne horizontale (de gauche à droite). Raccourci 2  ligne verticale (vers le bas). Raccourci 3  ligne horizontale (de droite à gauche).

* Pour plus d'informations sur les raccourcis, reportez-vous aux page 11 et 14.

Utilisation du clavier

Le clavier est affiché lorsque vous devez saisir du texte.

Il vous suffit de saisir des caractères en majuscule car le système les convertit automatiquement en caractères appropriés. Vous pouvez saisir des caractères spéciaux si nécessaire.

Candidat/zone d'entrée

Nombre de candidats



Pour	Touchez
saisir un caractère alphabétique	la touche du caractère souhaité.
saisir un caractère spécial	« ÄÄÄ » pour basculer vers le clavier des caractères spéciaux, puis sur le caractère souhaité ; touchez ensuite « ABC » pour revenir au clavier alphabétique.
saisir un numéro	« 123 » pour basculer vers le clavier numérique, puis sur la touche numérique souhaitée ; touchez ensuite « ABC » pour revenir au clavier alphabétique.
saisir un espace	␣
supprimer un caractère	✕
sélectionner un candidat	✓ ou le candidat dans la liste.
afficher la liste des candidats*	« List »

* La liste des candidats s'affiche automatiquement lorsque les candidats se restreignent au fur et à mesure que vous poursuivez la saisie des caractères.

Recherche d'un itinéraire

Dès que la destination est définie, le système recherche automatiquement des itinéraires.

Avant de commencer, vérifiez que les signaux GPS sont suffisants pour permettre la navigation (page 7).

Définition de la destination et démarrage du radioguidage

La procédure à suivre pour rechercher l'itinéraire et démarrer le radioguidage est décrite ci-dessous.

Dans l'exemple utilisé ici, la destination est définie par l'adresse.

Pour plus d'informations sur la définition de la destination par d'autres moyens, reportez-vous à la section « Définition de la destination par d'autres moyens » à la page 11.

Pour votre sécurité, gardez votre véhicule dans un endroit sûr, puis saisissez la destination avant le départ.

1 Affichage du menu principal.

Touchez la carte lorsqu'elle s'affiche.

Dans l'écran de menu, appuyez sur VOICE/ POSITION, puis touchez la carte.

2 Sélectionnez « Navigation ».

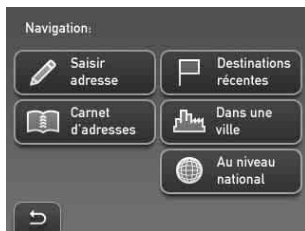

3 Sélectionnez « Saisir adresse », puis saisissez l'adresse.

Saisissez les options dans l'ordre ci-dessous, puis touchez ✓ ou le candidat dans la liste pour poursuivre.

Pour plus de détails sur la manière de saisir les caractères, reportez-vous à la section « Utilisation du clavier » à la page 9.

❶ « Pays »

❷ « Localité ou code postal »

S'il est possible d'identifier la destination à l'aide du code postal sélectionné*1, l'écran de confirmation de l'adresse apparaît. Sélectionnez « Calculer l'itinéraire ».

❸ « Route / Destination »

❹ « N° de rue » ou « Intersection »*2

L'écran de confirmation de l'adresse s'affiche.

*1 Disponible uniquement au Royaume-Uni et aux Pays-Bas.

*2 Peut uniquement être sélectionné si disponible dans la rue sélectionnée.

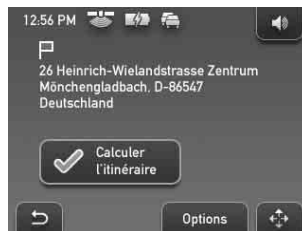



4 Sélectionnez « Calculer l'itinéraire ».

L'itinéraire est calculé, puis le radioguidage commence.

Pour affiner le point de destination

Vous pouvez passer directement de l'écran de confirmation de l'adresse au mode de défilement de la carte et affiner le point de destination.

- 1 Touchez  pour passer au mode de défilement de la carte.
- 2 Faites glisser l'écran pour régler le point de destination.
- 3 Touchez  pour afficher le menu du mode de défilement de la carte, puis sélectionnez « Naviguer vers ce point ».

Pour plus d'informations sur les opérations en mode de défilement de la carte, reportez-vous à la section « Mode de défilement de la carte » à la page 13.

Définition de la destination par d'autres moyens

Vous pouvez également définir la destination et rechercher des itinéraires en utilisant les méthodes suivantes.

Dans le menu principal, sélectionnez les options dans l'ordre suivant, puis sélectionnez « Calculer l'itinéraire » (si nécessaire).

Pour plus d'informations, reportez-vous au manuel au format PDF fourni.

A proximité

Permet de rechercher les itinéraires vers un CI (restaurant, hôtel, etc.) à proximité de la position actuelle du véhicule.

Sélectionnez « A proximité », puis l'une des options suivantes.

« Raccourci 1 - 3 »

Permet de rechercher les itinéraires vers le CI le plus proche de la catégorie, enregistré sous les raccourcis. Les catégories des raccourcis peuvent être personnalisées dans le menu de réglage (page 14).

« Recherche par nom »

Saisissez directement le nom du CI.

« Recherche par catégorie »

Sélectionnez la catégorie du CI souhaitée dans la liste.

Vers mon domicile

Permet de rechercher les itinéraires vers votre domicile, quand vous l'avez enregistré.

Navigation

Sélectionnez « Navigation », puis l'une des options suivantes.

« Au niveau national »

Permet de rechercher les itinéraires vers un CI, tel qu'un aéroport, etc., dans le pays spécifié.

« Dans une ville »

Permet de rechercher les itinéraires vers un CI, tel qu'un restaurant, un hôtel, etc., dans la ville spécifiée.

« Carnet d'adresses »

Permet de rechercher les itinéraires vers un point de destination enregistré.

« Destinations récentes »

Permet de rechercher les itinéraires vers les destinations recherchées récemment.

Ecrans de radioguidage

Lorsqu'un itinéraire a été calculé, le guidage visuel vous permet de naviguer vers la destination, avec le radioguidage.

Informations sur le menu outil de la carte

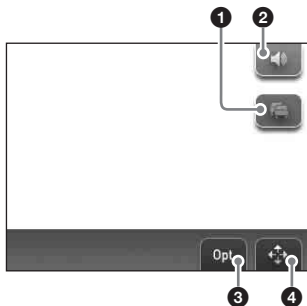

- 1 Pour visualiser des informations TMC détaillées.*1
- 2 Pour régler le volume.*2
- 3 Pour afficher une option de menu.
- 4 Pour basculer en mode de défilement de la carte.

*1 Lorsque le support TMC fourni (ou en option) est utilisé, elles n'apparaissent qu'en cas d'embouteillage sur l'itinéraire.

*2 Lorsque l'appareil est alimenté par la batterie intégrée, le volume risque de baisser légèrement.

Affichage de carte 2D

Tout droit (en cours de radioguidage)



Tout droit (dans les autres cas)

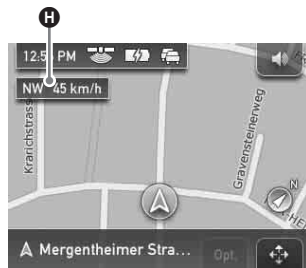

A l'approche d'une intersection



A l'approche d'une intersection (plus près)



- A** Heure actuelle/Etat de la batterie/Etat du TMC
Pour plus d'informations, reportez-vous au manuel au format PDF fourni.
- B** Distance/Heure d'arrivée estimée à la destination
- C** Position actuelle
- D** Distance jusqu'à la prochaine bifurcation
- E** Nom de la rue actuelle
- F** Nom de la rue suivante
- G** Indicateur du nord
- H** Direction actuelle/Vitesse actuelle
- I** Instructions relatives à la prochaine bifurcation
- J** Indicateur sous forme de barres de la distance jusqu'à la prochaine bifurcation
- K** Instructions après la prochaine bifurcation

Affichage de carte 3D

Vous pouvez régler l'écran de la carte 3D dans le menu de réglage (page 14).

Informations dynamiques sur l'itinéraire

Cet écran indique la distance par rapport à la destination, les informations CI, etc.
Pour le visualiser, à partir de l'affichage de carte, sélectionnez « Options » → « Infos dynamiques itinéraire ».

Pour plus d'informations, reportez-vous au manuel au format PDF fourni.



Ecran de l'itinéraire

Vous pouvez visualiser tout l'itinéraire jusqu'à la destination.

Pour le visualiser, à partir de l'écran de la carte, sélectionnez « Options » → « Afficher l'itinéraire ».

Mode de défilement de la carte

Vous pouvez passer en mode de défilement de la carte à partir de l'écran de la carte en appuyant sur pendant le radioguidage ou non.

En mode de défilement de la carte, le quadrillage est affiché sur la carte et vous pouvez faire glisser l'écran pour faire défiler la carte.

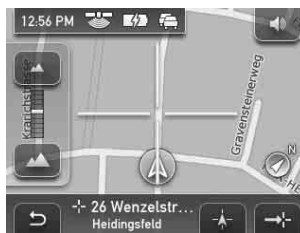

Touchez / pour régler l'échelle de la carte.

Placez l'intersection du quadrillage sur un point souhaité, puis appuyez sur pour afficher le menu du mode de défilement de la carte afin de définir le point comme destination, etc.

Touchez pour revenir à l'affichage de la position actuelle du véhicule.

Réglages du système

Vous pouvez configurer divers paramètres du système et de la mémoire.

Dans le menu principal, sélectionnez « Plus... » → « Configurations » → la catégorie souhaitée → l'option souhaitée (ci-dessous) pour effectuer chaque réglage.

Plusieurs options de réglage représentatives de chaque catégorie sont décrites ici comme exemples.

Pour plus d'informations, reportez-vous au manuel au format PDF fourni.

Réglages de base

Affichage de la navigation (pour sélectionner un affichage de la carte par défaut (2D ou 3D)), **Afficher l'heure d'arrivée estimée / la distance jusqu'à la destination** (pour afficher/masquer la distance et l'heure d'arrivée estimée à la destination), etc.

Carte actuelle

Carte actuelle (pour sélectionner une carte enregistrée dans l'appareil).

Adresses utiles

Afficher centres d'intérêt (pour afficher/masquer chaque CI), **Raccourci 1-3** (pour enregistrer 3 catégories de CI fréquemment utilisées, servant chacune éventuellement de raccourci lors du réglage de la destination).

Profil d'itinéraire

Type d'itinéraire (pour sélectionner une préférence de recherche d'itinéraire), **Autoroutes** (pour autoriser/éviter/interdire les autoroutes, les voies rapides), etc.

Remarque

Les avertissements donnés sur la base des informations concernant la carte risquent de ne pas être toujours corrects en raison de travaux de voirie, etc. Les informations concernant l'état de la circulation et la sécurité des routes sont prioritaires sur toutes les informations provenant du système de navigation.

Utilisation du logiciel fourni

Les principales fonctions du logiciel disponible sur le CD-ROM fourni sont décrites ci-après. Si vous insérez le CD-ROM dans votre ordinateur, l'écran s'affiche automatiquement. Suivez les instructions à l'écran.

Configuration du système

- Système d'exploitation : Windows 2000/XP
- Lecteur de CD-ROM/DVD-ROM
- Port USB
- UC de 150 MHz minimum

Contenus

Installation du logiciel de connexion pour PC

Un logiciel de raccordement à l'ordinateur (ActiveSync) peut être installé.

Assistant langues

Des données concernant la langue de l'affichage à l'écran et du guidage vocal peuvent être ajoutées à l'appareil et les données inutiles peuvent être supprimées.

Lire le manuel

Vous pouvez lire le manuel au format PDF, qui contient d'autres informations concernant les opérations disponibles.

Support

Permet un accès facile au site du support technique dédié aux systèmes de navigation Sony.

Consultez ce site pour en savoir plus sur le support technique comme les mises à jour logicielles, les FAQ, etc.

Raccordement à votre ordinateur

Avant de procéder au raccordement à l'ordinateur, installez le logiciel de communication avec le PC (ActiveSync) sur celui-ci.

- 1 Raccordez l'appareil à une prise à l'aide de l'adaptateur secteur et du câble d'alimentation secteur.**
- 2 Raccordez l'appareil à votre ordinateur à l'aide du câble USB.**

Branchez le petit connecteur du câble USB sur la prise USB de l'appareil, puis le connecteur large sur un port USB de votre ordinateur.

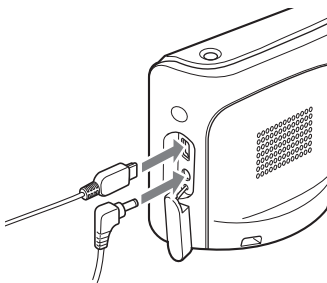

Remarques lors du transfert des données

Pendant le transfert :

- ne débranchez pas le câble USB ni l'adaptateur secteur ;
- ne mettez pas l'appareil hors tension, ne le mettez pas en mode de veille ou ne le réinitialisez pas ;
- n'arrêtez pas l'ordinateur, ne le mettez pas en mode de veille ou ne le redémarrez pas.

Si vous souhaitez interrompre le transfert, cliquez sur le bouton Annuler sur l'écran de l'ordinateur.

Informations complémentaires

Précautions

Si votre véhicule est resté stationné en plein soleil, laissez l'appareil refroidir avant de l'utiliser.

Condensation

Par temps de pluie ou dans des régions très humides, de l'humidité peut se condenser à l'intérieur de l'écran de l'appareil. Si cela se produit, l'appareil ne fonctionne pas correctement. Dans ce cas, faites glisser l'interrupteur POWER situé en bas à droite de l'appareil en position OFF, puis attendez environ une heure que l'humidité se soit évaporée.

Remarque sur le panneau LCD

Des points immobiles bleus, rouges ou verts peuvent apparaître sur le moniteur. Il s'agit de « points lumineux » et ils peuvent apparaître sur n'importe quel écran LCD. Le panneau LCD est le fruit d'une technologie de pointe et plus de 99,99 % segments sont fonctionnels. Toutefois, un petit pourcentage d'entre eux (généralement 0,01 %) peut ne pas s'allumer correctement. Ceci n'occasionne toutefois aucune gêne lors du visionnage.

Entretien

Nettoyage de la ventouse

Lavez et nettoyez la surface de la ventouse si elle est sale et que la fixation est moins fiable.

Avant de la nettoyer, veillez à retirer la partie ventouse du support selon la procédure ci-après.

- 1 Tout en maintenant le bouton gauche enfoncé, desserrez le bouton droit, puis retirez les deux boutons.**

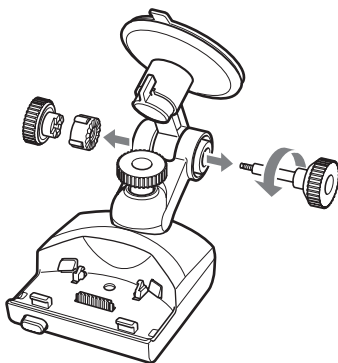

- 2 Retirez la partie ventouse.**

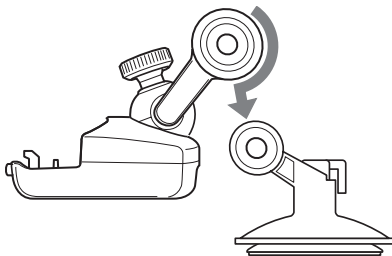

- 3 Lavez la surface de la ventouse avec de l'eau.**

Nettoyez et séchez la ventouse avant de la refixer.

Pour la refixer, installez la ventouse, puis les boutons gauche et droit et serrez le bouton droit.

Avertissement

- Ne lavez jamais la ventouse sans la retirer du support car ceci risque d'endommager le support.
- N'utilisez que de l'eau pour le nettoyage et pas de solution détergente.
- Séchez bien la ventouse avant de la refixer.

Remarques

- Si la ventouse laisse une trace sur le pare-brise, nettoyez-la à l'eau.
- Le tableau de bord peut laisser une impression sur la surface de la ventouse mais cela n'affecte en rien la fiabilité de la fixation.

Remplacement du fusible

Lorsque vous remplacez le fusible de l'adaptateur pour batterie de voiture, veillez à utiliser un fusible dont la capacité, en ampères, correspond à la valeur indiquée sur l'ancien fusible. Si le fusible fond, vérifiez le branchement de l'alimentation et remplacez le fusible. Si le nouveau fusible fond de nouveau, il est possible que l'appareil soit défectueux. Dans ce cas, consultez votre revendeur Sony le plus proche.

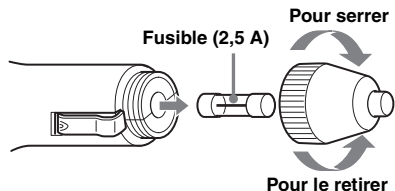

Avertissement

Ne jamais utiliser de fusible dont la capacité en ampères dépasse celle du fusible fourni avec l'appareil, car vous risqueriez d'endommager l'appareil.

Remarques sur la mise au rebut de l'appareil

Retirez la batterie au lithium-ion lorsque vous mettez l'appareil au rebut et portez la batterie dans un lieu de collecte et de recyclage. La procédure permettant de retirer la batterie est décrite ci-dessous.

Remarque

Ne démontez jamais l'appareil sauf pour le mettre au rebut.

- 1 Coupez l'alimentation principale en faisant glisser l'interrupteur POWER en position OFF.
- 2 Retirez le cache-prise 9 (page 6).
- 3 Retirez les 2 vis situées sous l'appareil à l'aide d'un tournevis.

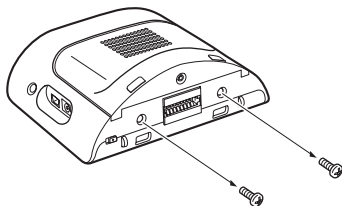

- 4 Faites glisser le capot arrière, puis soulevez-le pour l'ouvrir.

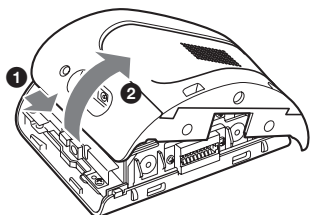

- 5 Retirez la batterie.

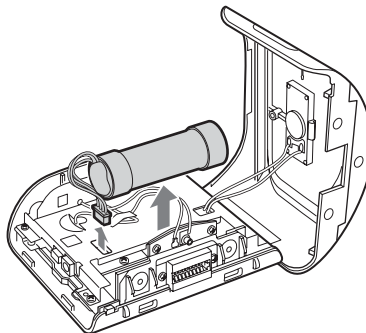

- 6 Isolez la borne du connecteur en l'enroulant dans un ruban adhésif.

Remarques sur la batterie au lithium-ion

- Maintenez la batterie hors de portée des enfants.
- Ne tenez pas la batterie avec des pinces métalliques car cela pourrait provoquer un court-circuit.

ATTENTION

Utilisée de façon incorrecte, la pile peut exploser. Ne pas la recharger, la démonter ni la jeter au feu.

Spécifications

Appareil principal

Température en fonctionnement : 5 – 45 °C

Alimentation requise : DC 5 V

(par l'adaptateur secteur fourni)

Bornes de raccordement :

Connecteur du support

Prise DC IN 5V

Prise USB

Prise d'antenne GPS externe

Haut-parleur : haut-parleur ovale 20 × 40 mm

Puissance consommée : environ 0,5 A

Dimensions : environ 103,8 × 87,6 × 32,8 mm
(l × h × p, parties saillantes non comprises)

Poids : environ 280 g

Moniteur

Système : écran à cristaux liquides transmissif

Système de lecteur : système à matrice active TFT a-Si

Dimensions : 3,5 po (4:3)

Environ 70,1 × 52,6, 87,6 mm (h × v, d)

Segmentation : 230 400 (960 × 240) points

Support

Température en fonctionnement : 5 – 45 °C

Alimentation requise : 5,2 V CC

(par l'adaptateur pour batterie de voiture 12 V
fourni (masse négative))

Bornes de raccordement :

Connecteur de l'appareil

Prise DC IN 5.2V

Prise d'antenne TMC (NV-U71T uniquement)

Fréquence de réception : 87,5 – 108,0 MHz
(NV-U71T uniquement)

Temps de charge/durée d'utilisation de la batterie intégrée

Temps de charge

Avec l'adaptateur pour batterie de voiture/
l'adaptateur secteur fourni :

environ 4,5 heures
(avec l'appareil sous tension), ou 2,5 heures (en
mode de veille)

Durée d'utilisation

Jusqu'à 6,5 heures (selon l'utilisation)

Accessoires en option

Antenne GPS externe : VCA-41

Kit de support avec fonction TMC pour la voiture :
NVA-CU4T

Kit d'installation pour voiture : XA-49FM

La conception et les spécifications sont sujettes à
modification sans préavis.



- Aucun retardateur de flamme halogéné n'est utilisé dans certaines cartes à circuits imprimés.
- Utilisation des batteries au lithium-ion rechargeables.
- La prévention contre les chocs est assurée par une protection en carton ondulé.
- Imprimée avec de l'encre à base d'huile végétale sans COV (composés organiques volatils).

Dépannage

La liste de contrôles suivante vous aidera à remédier aux problèmes que vous pourriez rencontrer avec cet appareil.

Avant de passer en revue la liste de contrôles ci-dessous, vérifiez les procédures de raccordement et d'utilisation.

Les icônes de fonctionnement de l'écran sont inopérantes.

Une opération peut prendre un certain temps lorsqu'une carte routière est affichée.

L'appareil ne démarre pas.

- Vérifiez que l'interrupteur POWER situé en bas à droite de l'appareil se trouve en position ON.
- Rechargez la batterie intégrée.
- Vérifiez que l'appareil est bien installé sur le support. Pour plus d'informations sur l'installation, reportez-vous au guide « Read This First » (manuel d'installation) fourni.

La batterie intégrée ne peut pas être rechargée.

- Vérifiez que l'interrupteur POWER situé en bas à droite de l'appareil se trouve en position ON.
- Si l'adaptateur secteur est utilisé, débranchez-le de la prise murale, puis rebranchez-le.
- La batterie au lithium-ion intégrée peut être chargée à des températures comprises entre 5 et 45 °C. La batterie ne peut pas être chargée si la température à l'intérieur de l'appareil augmente en raison d'une exposition directe au soleil, etc. Il ne s'agit pas d'un problème de fonctionnement.

Impossible de recevoir un signal GPS.

Lisez d'abord la présentation du GPS (page 5), puis vérifiez l'état du GPS en sélectionnant « Plus... » dans le menu principal → « État GPS ».

- Le système ne peut recevoir de signaux GPS à cause d'un obstacle.
 - Déplacez votre véhicule vers un endroit où les signaux peuvent être reçus plus clairement.
- La réception du signal GPS est faible.
 - Une antenne GPS externe VCA-41 en option peut être requise si le pare-brise est chauffant ou thermoréfléchissant.
- Il y a un obstacle devant l'antenne GPS.
 - Installez l'appareil à un endroit où le signal n'est pas interrompu par le véhicule, etc.
- Le signal peut ne pas être reçu si le pare-brise est recouvert d'un film.
 - Utilisez l'antenne GPS externe VCA-41 en option.

La position du véhicule sur la carte ne correspond pas à la route sur laquelle se trouve actuellement le véhicule.

La marge d'erreur du signal émis par les satellites GPS est trop grande. Une marge d'erreur de quelques centaines de mètres maximum peut se produire.

Le guidage vocal est inaudible.

Le réglage du volume est trop faible.

→ Montez le volume (page 12).

Lorsque l'appareil est alimenté par la batterie intégrée, le volume risque de baisser légèrement.

L'écran LCD ne s'affiche pas normalement.

- Avec des températures élevées, il est possible que l'écran LCD s'assombrisse et que les images ne soient pas nettes. Avec des températures basses, une image résistante peut se produire sur l'écran LCD. Il ne s'agit pas de problèmes de fonctionnement et l'écran LCD reviendra à son état normal lorsque la température sera revenue dans les limites de la plage de fonctionnement spécifiée.

- L'écran LCD est sombre.
 - La fonction de régulateur automatique de luminosité est peut-être activée parce que son capteur **7** (page 6) est couvert par une main, etc.

Le support se détache de la surface de fixation.

La fixation n'est plus fiable si la surface de la ventouse ou la surface de fixation est sale.

→ Lavez et nettoyez la ventouse et la surface de fixation (page 16).

Le mode de démonstration démarre automatiquement, même si aucune opération n'est effectuée.

- Désactivez le mode de démonstration automatique en sélectionnant « Plus... » dans le menu principal → « Configurations » → « Réglages de base » → « Mode de démonstration ». Vérifiez ensuite que « Mode de démonstration » est désactivé.
-

Réinitialisation de l'appareil

Si le logiciel de navigation est planté, essayez de réinitialiser l'appareil.

Coupez l'alimentation principale en faisant glisser l'interrupteur POWER en position OFF, puis remettez l'appareil sous tension après environ 10 secondes.

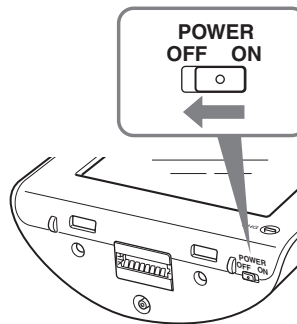

Remarque

Après avoir coupé l'alimentation principale, la réception des signaux GPS peut prendre quelques instants lorsque vous remettez l'appareil sous tension.

Informatie over deze handleiding

- Deze Beknopte handleiding bevat instructies voor algemene handelingen. Raadpleeg de PDF-handleiding op de bijgeleverde Cd met toepassing (CD-ROM) voor meer informatie. Raadpleeg de bijgeleverde "Read This First" (Installatiehandleiding) voor meer informatie over installatie en aansluitingen.
- De inhoud van deze handleiding is bedoeld voor gebruikers met kennis van het besturingssysteem Microsoft® Windows®. Raadpleeg de handleiding bij de computer voor meer informatie over de werking van de computer.
- Illustraties in deze handleiding kunnen afwijken van het apparaat.
- Voordat u dit systeem gebruikt, moet u deze handleiding en "Read This First" aandachtig doorlezen.
- Bewaar deze handleiding en "Read This First", zodat u deze later weer kunt raadplegen.



Verwijdering van oude elektrische en elektronische apparaten (Toepasbaar in de Europese Unie en andere Europese landen met gescheiden ophaalsystemen)

Het symbool op het product of op de verpakking wijst erop dat dit product niet als huishoudelijk afval mag worden behandeld. Het moet echter naar een plaats worden gebracht waar elektrische en elektronische apparatuur wordt gerecycled. Als u ervoor zorgt dat dit product op de correcte manier wordt verwijderd, voorkomt u voor mens en milieu negatieve gevolgen die zich zouden kunnen voordoen in geval van verkeerde afvalbehandeling. De recycling van materialen draagt bij tot het vrijwaren van natuurlijke bronnen. Voor meer details in verband met het recyclen van dit product, neemt u contact op met de gemeentelijke instanties, het bedrijf of de dienst belast met de verwijdering van huishoudafval of de winkel waar u het product hebt gekocht.

Accessoires waarop dit van toepassing is: Accuadapter/
Netspanningsadapter

Geen garantie voor verloren of beschadigde gegevens

Sony biedt geen garantie voor verloren of beschadigde gegevens.

Let op

IN GEEN GEVAL IS SONY AANSPRAKELIJK VOOR ENIGE INCIDENTELE OF INDIRECTE SCHADE OF GEVOLGSCHADE OF ANDERE SCHADE, INCLUSIEF, MAAR NIET BEPERKT TOT, WINSTDERVING, OMZETVERLIES, GEGEVENSVERLIES, HET NIET KUNNEN GEBUIKEN VAN HET PRODUCT OF ENIGE BIJBEHORENDE APPARATEN, DOWNTIME EN TIJD VAN DE KOPER IN RELATIE TOT OF ALS GEVOLG VAN HET GEBRUIK VAN DIT PRODUCT, DE HARDWARE EN/OF DE SOFTWARE.

Welkom!

Dank u voor de aankoop van dit Sony Personal Navigation System. Voordat u met dit systeem aan de slag gaat, moet u deze handleiding aandachtig doorlezen. Bewaar deze handleiding, zodat u deze ook later kunt raadplegen.

KENMERKEN:

- Plug & Play-mogelijkheid
- Kaart van Europa (NV-U71T) (vooraf geïnstalleerd)
- Regionale kaart (NV-U51) (vooraf geïnstalleerd)
- 18 talen beschikbaar voor stembegeleiding en 17 talen beschikbaar voor het schermdisplay
- 3,5-inch display van hoge kwaliteit met aanraakscherm
- Geavanceerde GPS-ontvanger met 12 parallelle kanalen
- Luidspreker van hoge kwaliteit
- RDS-TMC-compatibel (Traffic Message Channel)*
- Gebruik met een batterij
- Automatische dimmerfunctie
- Gesture Command-bediening (bediening door middel van gebaren)

* *Optioneel accessoire vereist voor NV-U51.*

Inhoudsopgave

Waarschuwing	4
Bedieningselementen	6
Het apparaat inschakelen	6
Eerste installatie uitvoeren	7
GPS-signalen ontvangen	7

Algemene handelingen **8**

Menubewerkingen	8
Gesture Command-bediening (bediening door middel van gebaren)	8
Bewerkingen met het toetsenbord	9

Routes zoeken **10**

De bestemming instellen en de begeleiding starten	10
De bestemming op andere manieren instellen	11
Begeleidingsschermen	12

Systeeminstellingen **14**

De bijgeleverde software gebruiken **14**

Inhoud	14
Aansluiten op de computer	15

Aanvullende informatie **15**

Voorzorgsmaatregelen	15
Opmerking over het LCD-scherm	15
Onderhoud	16
De zuignap reinigen	16
Zekeringen vervangen	16
Opmerkingen over het weggooien van het apparaat	17
Technische gegevens	18
Problemen oplossen	18
Het apparaat opnieuw instellen	19

Waarschuwing

LEES DEZE HANDLEIDING EN DE BIJGELEVERDE READ THIS FIRST (INSTALLATIEHANDLEIDING) VOLLEDIG DOOR VOORDAT U HET PERSOONLIJKE NAVIGATIESYSTEEM INSTALLEERT OF GEBRUIKT. ONJUISTE INSTALLATIE OF ONJUIST GEBRUIK VAN DIT APPARAAT KAN ONGELUKKEN, LETSEL OF DE DOOD TOT GEVOLG HEBBEN.

Veiligheid

- Neem de volgende maatregelen in acht:
 - Installeer het navigatiesysteem op een veilige plaats waar het zicht van de bestuurder niet wordt belemmerd.
 - Installeer het apparaat niet boven een airbag.
 - Plaats de kabels en houder zo dat ze het rijden niet belemmeren.
 - Bevestig het apparaat stevig op de houder, anders kan het apparaat vallen.
 - Reinig het oppervlak van de zuignap en het bevestigingsoppervlak voordat u het apparaat bevestigt. Wanneer u het apparaat op het dashboard installeert, reinigt u het oppervlak waarop het bijgeleverde vel moet worden bevestigd. Controleer tevens na de installatie of de zuignap stevig is bevestigd. Als u dit niet doet, kan het apparaat of de houder vallen. Als u geen rekening houdt met de bovenstaande punten, kan dit onveilige situaties tot gevolg hebben.
- Oefen niet te veel druk uit op het apparaat of de houder, omdat het apparaat of de houder dan kan vallen.
- Houd u aan de plaatselijke verkeersregels en wetgeving.
- Kijk niet voortdurend op het apparaat tijdens het rijden. Dit is gevaarlijk en kan verkeersongelukken veroorzaken.
- Als u het navigatiesysteem tijdens het rijden wilt bedienen, moet u de auto eerst op een veilige plaats stoppen.
- Pas het apparaat niet aan.
- Demonteer het apparaat niet, behalve als u het apparaat weggooit.

Wanneer u het apparaat binnenshuis gebruikt

- Gebruik de netspanningsadapter niet als er weinig ruimte rond het stopcontact is, bijvoorbeeld tussen een muur en meubilair.
- Gebruik dit product in de buurt van een stopcontact. Zo kunt u in geval van een storing tijdens het gebruik de stekker onmiddellijk uit het stopcontact halen en het product uitschakelen.
- Zorg ervoor dat er geen metalen voorwerpen in contact komen met de metalen onderdelen van het product of de verbindingkabel. Dit kan kortsluiting veroorzaken en schade aan het product toebrengen.
- Houd de metalen contactpunten altijd goed schoon.

Gebruik

- Plaats geen vreemde voorwerpen in de houderaansluiting (13) van het apparaat. Dit kan storingen veroorzaken.
- Druk op I/O (4) om het apparaat uit te schakelen, haal het apparaat uit de houder en koppel de accuadapter los. Als u dit niet doet, kan de accu van de auto leeglopen. Houd rekening met het volgende.
 - Als de aanstekeraansluiting van de auto niet is aangesloten op de ACC-positie van het contactslot, wordt er nog steeds stroom geleverd aan de ingebouwde stroomvoorziening van het apparaat, zelfs als het contact is uitgeschakeld of het apparaat niet wordt gebruikt.
- Sluit geen andere accessoires (accuadapter, netspanningsadapter, enzovoort) dan de bijgeleverde of optionele accessoires aan.
- Stel het apparaat niet bloot aan vuur of water. Dit kan storing veroorzaken.
- Haal het apparaat uit de auto als u uit de auto stapt om te voorkomen dat het apparaat wordt gestolen of dat het apparaat wordt beschadigd door hoge temperaturen in de auto.
- De ingebouwde batterij kan niet worden opgeladen bij temperaturen buiten het bereik van 5 – 45 °C.
- Laat het apparaat niet achter bij hoge omgevingstemperaturen. De capaciteit van de ingebouwde batterij kan hierdoor verslechteren of de ingebouwde batterij kan niet meer worden opgeladen.

GPS

GPS-satellieten (Global Positioning System) zenden continu signalen uit ten behoeve van positiebepaling op aarde. Als deze signalen door een GPS-antenne worden ontvangen, kunnen gebruikers worden geïnformeerd over hun positie (breedtegraad, lengtegraad en hoogte). Voor een tweedimensionale positiebepaling (breedtegraad en lengtegraad) is informatie nodig van 3 satellieten. Voor een driedimensionale positiebepaling (breedtegraad, lengtegraad en hoogte) zijn 4 satellieten nodig. Aangezien GPS-satellieten worden beheerd door het Amerikaanse ministerie van defensie, moet er rekening worden gehouden met een bewust aangebrachte foutmarge van een aantal meter tot 10 meter. Hierdoor kan het GPS-navigatiesysteem, afhankelijk van de omstandigheden, een fout maken van tussen de 10 meter en rond de 200 meter. Aangezien de GPS-informatie afkomstig is van satellietsignalen, kan het onder de volgende omstandigheden moeilijk of onmogelijk zijn om de informatie te verkrijgen:

- In tunnels of parkeergarages

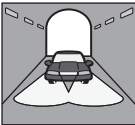

- Onder een viaduct



- Tussen hoge gebouwen



- Tussen hoge bomen met een dicht bladerdak



Na de installatie parkeert u de auto maximaal 20 minuten op een veilige, open plek (zonder hoge gebouwen, enzovoort) zodat de GPS-signalen kunnen worden ontvangen voordat u het navigatiesysteem gebruikt.

Opmerking

Het duurt even voordat een GPS-signaal wordt ontvangen als u het apparaat op ON zet nadat u de stroomvoorziening op OFF hebt gezet, nadat de ingebouwde batterij volledig is ontladen of nadat u het apparaat opnieuw hebt ingesteld.

Software

Lees de "END-USER LICENSE AGREEMENT" (Licentieovereenkomst voor eindgebruikers) aandachtig door voordat u het apparaat gebruikt.

Bedieningselementen

Zie de aangegeven pagina's voor meer informatie.

- 1 VOICE/POSITION-toets** 8, 10
Tijdens de routebegeleiding:
De volgende instructies van de stembegeleiding beluisteren.
In het menuscherm:
De kaart weergeven.
In het kaartscherm:
De huidige positie van de auto weergeven.
- 2 Display/aanraakscherm**
- 3 Ingebouwde GPS-antenne**
- 4 I/⏻ (aan/wachtstand) toets** 6
Het apparaat in-/uitschakelen.
- 5 CHG-aanduiding (batterij opladen)**
Brandt rood tijdens het opladen.
- 6 USB-aansluiting** 15
Hierop kan een computer worden aangesloten met de USB-kabel.
- 7 Sensor voor automatische dimmer**
Hiermee wordt het omgevingslicht gedetecteerd en wordt de helderheid van het scherm automatisch aangepast.
- 8 DC IN 5V-aansluiting**
Hierop kan de netspanningsadapter worden aangesloten.
- 9 Aansluitingsklep**
Opmerking
Als u de aansluitingsklep per ongeluk los trekt, gebruikt u een puntig voorwerp om de klep weer in het apparaat te drukken.
- 10 POWER-schakelaar** 6, 19
De stroomvoorziening in-/uitschakelen; het apparaat opnieuw instellen.
- 11 Luidspreker**
Hiermee worden stembegeleiding en waarschuwingen uitgevoerd.

12 Aansluiting voor externe GPS-antenne*

Hiermee kan de externe GPS-antenne op de houder worden aangesloten.

13 Houderaansluiting

* *Optioneel accessoire*

Het apparaat inschakelen

Wanneer u het apparaat voor het eerst gebruikt, moet u de stroomvoorziening inschakelen door de POWER-schakelaar op ON te zetten.

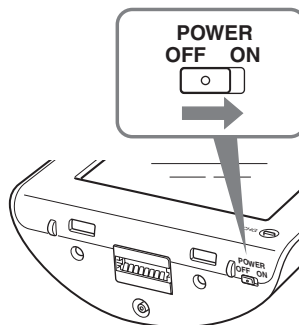

Hierna kunt u op I/⏻ rechtsboven op het apparaat drukken om het apparaat in of uit te schakelen.

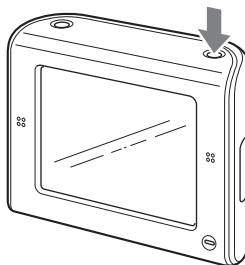

Het apparaat uitschakelen

Druk op I/⏻.

Het apparaat schakelt over naar de wachtstand om het stroomverbruik te beperken.

Opmerkingen

- *Schakel de stroomvoorziening alleen uit als u het apparaat langer dan 3 maanden niet gaat gebruiken.*
- *Als u de stroomvoorziening uitschakelt, kan het even duren voordat u GPS-signalen ontvangt wanneer u de stroomvoorziening weer inschakelt.*
- *Verwijder het apparaat uit de houder en koppel de accuadapter los wanneer u het apparaat niet gebruikt. Hiermee voorkomt u dat de accu van de auto leegloopt.*

Eerste installatie uitvoeren

De volgende items kunnen worden geconfigureerd met de opstartconfiguratiewizard.

- Taal voor het scherm en de stembegeleiding
- Afstandsnotatie (mijlen/kilometers)
- Helderheid van het scherm
- 24-/12-uurs notatie
- Uw thuisadres

Volg de instructies op het scherm om de installatie uit te voeren.

De bovenstaande items kunnen op elk gewenst moment worden gewijzigd in het instelmenu (pagina 14).

GPS-signalen ontvangen

Na de installatie parkeert u de auto maximaal 20 minuten op een veilige, open plek (zonder hoge gebouwen, enzovoort) zodat de GPS-signalen kunnen worden ontvangen voordat u het navigatiesysteem gebruikt. Het systeem heeft signalen van ten minste 3 GPS-satellieten nodig om de huidige positie van de auto correct te kunnen berekenen.

Aanduiding voor GPS-status*



* Het pictogram geeft de ontvangststatus voor GPS-signalen aan. De aanduiding  gaat rood branden als het signaal niet kan worden ontvangen.

Algemene handelingen

Algemene procedures voor het bedienen van het systeem worden uitgelegd.

Algemene handelingen kunt u uitvoeren op het aanraakscherm. Raak voorzichtig met uw vinger de weergegeven pictogrammen aan.

Opmerking

Druk niet te hard op het display en raak het display niet aan met een scherp voorwerp, zoals een pen, enzovoort.

Menubewerkingen

Het hoofdmenu wordt weergegeven wanneer u het apparaat inschakelt door op I/⏻ te drukken (behalve tijdens de routebegeleiding; dan wordt de kaart weergegeven).



Als u het hoofdmenu wilt weergeven vanuit het kaartscherm, raakt u de kaart aan.

Als u wilt terugkeren naar het hoofdmenu vanuit een willekeurig menuscherm, drukt u op VOICE/POSITION en raakt u vervolgens de kaart aan.

U kunt items in het menu als volgt instellen.

- 1 Geef het hoofdmenu weer.
- 2 Raak "Meer..." aan.

3 Raak "Instellingen" aan.

De lijst met instelcategoriën wordt weergegeven.



4 Raak de gewenste instelcategorie en het instelitem aan en geef de gewenste instelling op.

Als u door de lijst wilt bladeren, raakt u ▲▼ aan.

Procedurevoorbeeld: de

standaardkaartweergave instellen

Selecteer "Basisinstellingen" →

"Navigatieweergave" → "2D" of "3D".

Tijdens menubewerkingen:

Als u wilt terugkeren naar het vorige scherm, raakt u ↶ of ✕ aan.





Als u de menuselectie wilt annuleren, drukt u op VOICE/POSITION (de huidige positie van de auto wordt weergegeven).

Opmerking

De items in het menu en de instelmethode kunnen per geselecteerd menu-item verschillen.

Gesture Command-bediening (bediening door middel van gebaren)

In kaartschermen (behalve in de stand voor bladeren in de kaart) kunt u veelgebruikte bewerkingen eenvoudig uitvoeren door met uw vinger over het scherm te bewegen. Dit wordt Gesture Command-bediening (bediening door middel van gebaren) genoemd.

Actie	Gebaar
Navigatie naar uw thuisadres starten	 Een dakje.
Navigatie starten naar de dichtstbijzijnde POI die is opgeslagen in de Snelkoppelingen*	Snelkoppeling 1  Horizontale lijn (van links naar rechts). Snelkoppeling 2
	 Verticale lijn (naar beneden). Snelkoppeling 3
	 Horizontale lijn (van rechts naar links).

* Zie pagina 11 en 14 voor meer informatie over Snelkoppelingen.

Bewerkingen met het toetsenbord

Het toetsenbord wordt weergegeven wanneer u tekst moet invoeren. U hoeft tekens alleen in hoofdletters in te voeren, de tekens worden automatisch omgezet naar de juiste tekens. U kunt, indien nodig, speciale tekens invoeren.

Mogelijkheid/invoerveld



Actie	Handeling
Een letter invoeren	De toets met het gewenste teken.
Een speciaal teken invoeren	"ÃÃÃ" om over te schakelen naar het toetsenbord voor speciale tekens en vervolgens het gewenste teken; daarna "ABC" om weer terug te schakelen.
Een cijfer invoeren	"123" om over te schakelen naar het toetsenbord voor cijfers en vervolgens de gewenste cijfertoets; daarna "ABC" om weer terug te schakelen.
Een spatie invoeren	␣
Een teken verwijderen	✕
Een mogelijkheid selecteren	✓ of de mogelijkheid in de lijst.
De lijst met mogelijkheden weergeven*	"List"

* De lijst met mogelijkheden wordt automatisch weergegeven naarmate het aantal mogelijkheden afneemt terwijl u tekens invoert.

Routes zoeken

Het systeem zoekt automatisch naar routes nadat u de bestemming hebt ingesteld.

Controleer voordat u begint of er voldoende GPS-signalen worden ontvangen voor de navigatie (pagina 7).

De bestemming instellen en de begeleiding starten

Hier wordt de procedure voor het zoeken naar de route en het starten van de routebegeleiding uitgelegd.

Ter illustratie wordt het instellen van de bestemming op adres uitgelegd.

Zie "De bestemming op andere manieren instellen" op pagina 11 voor meer informatie over andere manieren waarop de bestemming kan worden ingesteld.

Voor uw veiligheid parkeert u de auto op een veilige plek en moet u de bestemmingsinformatie invoeren voordat u gaat rijden.

1 Geef het hoofdmenu weer.

Raak de kaart in het kaartscherm aan. Druk op VOICE/POSITION in het menuscherm en raak de kaart aan.

2 Selecteer "Navigeren".



3 Selecteer "Adres invoeren" en voer de adresgegevens in.

Voer de items in de onderstaande volgorde in en raak ✓ of de mogelijkheid in de lijst aan om door te gaan.

Zie "Bewerkingen met het toetsenbord" op pagina 9 voor meer informatie over het invoeren van tekens.

1 "Land"

2 "Plaats of postcode"

Als het mogelijk is de bestemming te bepalen aan de hand van de geselecteerde postcode*1, wordt het bevestigingsbericht voor het adres weergegeven. Selecteer "Route berekenen".

3 "Straat / bestemming"

4 "Huisnummer" of "Dwarsstraat"*2

Het bevestigingsbericht voor het adres wordt weergegeven.

*1 *Alleen beschikbaar in het Verenigd Koninkrijk en Nederland.*

*2 *Alleen beschikbaar als deze in de geselecteerde straat voorkomt.*

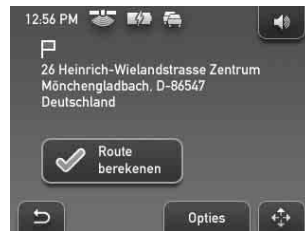



4 Selecteer "Route berekenen".

De route wordt berekend en de routebegeleiding wordt gestart.

De bestemming aanpassen

U kunt van het bevestigingsbericht voor het adres overschakelen naar de stand voor bladeren in de kaart om de bestemming aan te passen.

- 1 Raak  aan om over te schakelen naar de stand voor bladeren in de kaart.
- 2 Sleep het scherm om de bestemming aan te passen.
- 3 Raak  aan om het menu voor bladeren in de kaart weer te geven en selecteer "Daarheen navigeren".

Zie "Stand voor bladeren in de kaart" op pagina 13 voor meer informatie over bewerkingen in de stand voor bladeren in de kaart.

De bestemming op andere manieren instellen

Op de volgende manieren kunt u ook de bestemming instellen en routes zoeken. Selecteer in het hoofdmenu de items in de onderstaande volgorde en selecteer vervolgens (indien nodig) "Route berekenen". Raadpleeg de bijgeleverde PDF-handleiding voor meer informatie.

in de omgeving

Routes naar POI's, zoals restaurants en hotels, zoeken in de buurt van de auto.

Selecteer "in de omgeving" en vervolgens een van de volgende opties.

"Snelkoppeling 1 - 3"

Routes zoeken naar de dichtstbijzijnde POI van de categorie die is opgeslagen in Snelkoppelingen. Categorieën in Snelkoppelingen kunnen worden aangepast in het instelmenu (pagina 14).

"Zoeken op naam"

Voer de naam van de POI rechtstreeks in.

"Zoeken op categorie"

Selecteer de gewenste POI-categorie in de lijst.

Naar huis

Routes zoeken naar uw thuisadres als u dit hebt geregistreerd.

Navigeren

Selecteer "Navigeren" en vervolgens een van de volgende opties.

"in het hele land"

Routes zoeken naar een POI, zoals een vliegveld, enzovoort, in het opgegeven land.

"in een plaats"

Routes zoeken naar een POI, zoals een restaurant, hotel, enzovoort, in de opgegeven plaats.

"Adresboek"

Routes zoeken naar een opgeslagen bestemming.

"Laatste bestemmingen"

Routes zoeken naar bestemmingen die onlangs zijn gezocht.

Begeleidingsschermen

Is de route eenmaal berekend, dan wordt u aan de hand van beeld en geluid naar de bestemming begeleid.

Informatie over het menu van de kaart

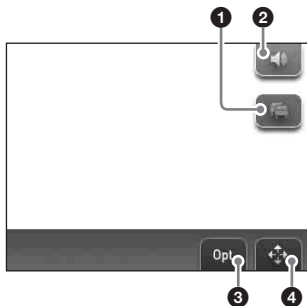

- 1 Gedetailleerde TMC-informatie weergeven.*1
- 2 Het volume aanpassen.*2
- 3 Het optiemenu weergeven.
- 4 Schakelen naar de stand voor bladeren in de kaart.

*1 Wanneer de bijgeleverde (of optionele) TMC-houder gebruikt, wordt dit alleen weergegeven wanneer er opstoppingen plaatsvinden op de gevonden route.

*2 Als het apparaat wordt gevoed door de ingebouwde batterij, kan het volume enigszins afnemen.

2D-kaart

Rechtdoor rijden (tijdens routebegeleiding)



Rechtdoor rijden (in andere gevallen)

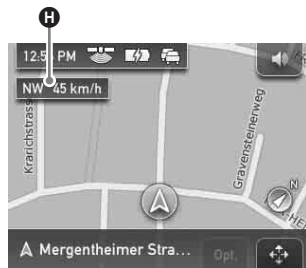

In de buurt van een kruispunt



In de buurt van een kruispunt (dichterbij)



- A** Huidige tijd/GPS-status/batterijstatus/TMC-status
Raadpleeg de bijgeleverde PDF-handleiding voor meer informatie.
- B** Afstand/geschatte aankomsttijd tot bestemming
- C** Huidige positie
- D** Afstand tot volgende afslag
- E** Huidige straatnaam
- F** Volgende straatnaam
- G** Aanduiding voor het noorden
- H** Huidige richting/huidige snelheid
- I** Instructies voor volgende afslag
- J** Balkaanduiding van afstand tot volgende afslag
- K** Instructies na volgende afslag

3D-kaart

U kunt de 3D-kaart instellen in het instelmenu (pagina 14).

Dynamische route-informatie

In dit scherm worden de afstand tot de bestemming, POI-informatie, enzovoort weergegeven.

Als u dit scherm wilt weergeven, selecteert u "Opties" → "Dynamische route-informatie" in het kaartscherm.

Raadpleeg de bijgeleverde PDF-handleiding voor meer informatie.



Routescherm

U kunt de volledige route naar de bestemming weergeven.



Als u dit scherm wilt weergeven, selecteert u "Opties" → "Route weergeven" in het kaartscherm.

Stand voor bladeren in de kaart

U kunt vanuit het kaartscherm overschakelen naar de stand voor bladeren in de kaart door  aan te raken, ongeacht of de routebegeleiding is ingeschakeld.

In de stand voor bladeren in de kaart wordt een dradenkruis op de kaart weergegeven en kunt u het scherm slepen om te bladeren in te kaart.



Raak  /  aan om de schaal van de kaart aan te passen.

Plaats het midden van het dradenkruis op het gewenste punt en raak vervolgens  aan om het menu voor bladeren in de kaart weer te geven, waarin u het punt als bestemming kunt instellen, enzovoort.

Raak  aan om terug te keren naar het scherm met de huidige positie van de auto.

Systeeminstellingen

Verschillende instellingen met betrekking tot het systeem en het geheugen kunnen worden gewijzigd.

Selecteer in het hoofdmenu "Meer..." → "Instellingen" → de gewenste categorie → het gewenste item hieronder om de instelling op te geven.

Ter illustratie worden hieronder verschillende representatieve instellingen uit elke categorie beschreven.

Raadpleeg de bijgeleverde PDF-handleiding voor meer informatie.

Basisinstellingen

Navigatieweergave (de standaardkaartweergave (2D of 3D) selecteren), **Afstand/aankomsttijd tot bestemming weergeven** (afstand tot de bestemming en aankomsttijd weergeven/verbergen), enzovoort.

Actuele kaart

Huidige kaart (een kaart selecteren die op het apparaat is opgeslagen).

POI's

POI's weergeven (POI's weergeven/verbergen), **Snelkoppeling 1-3** (3 veelgebruikte POI-categorieën opslaan, die kunnen worden gebruikt als snelkoppeling wanneer u de bestemming instelt).

Routeprofiel

Type route (de zoekvoorkeur voor de route selecteren), **Snelwegen** (snelwegen toestaan/vermijden/niet toestaan), enzovoort.

Opmerking

Waarschuwingen met betrekking tot de kaartinformatie zijn niet altijd correct vanwege wegwerkzaamheden, enzovoort. Verkeerssituaties en verkeersregels hebben per definitie voorrang op de informatie die door het navigatiesysteem wordt verstrekt.

De bijgeleverde software gebruiken

De belangrijkste functies van de software op de bijgeleverde CD-ROM worden hieronder beschreven.

Als u de CD-ROM in de computer plaatst, wordt het scherm automatisch weergegeven. Volg de instructies op het scherm.

Systeemvereisten

- Besturingssysteem: Windows 2000/XP
- CD-ROM-/DVD-ROM-station
- USB-poort
- Processor met minimale snelheid van 150 MHz

Inhoud

PC-verbindingssoftware installeren

Verbindingssoftware voor de computer (ActiveSync) kan worden geïnstalleerd.

Talenwizard

Taalgegevens voor het scherm en de stembegeleiding kunnen aan het apparaat worden toegevoegd en onnodige taalgegevens kunnen van het apparaat worden verwijderd.

Handboek lezen

U kunt de PDF-handleiding lezen, waarin u meer informatie over de beschikbare bewerkingen kunt vinden.

Support

Eenvoudige toegang tot de Sony-ondersteuningssite voor navigatie is beschikbaar. Ga naar deze site voor technische ondersteuning, zoals software-updates, veelgestelde vragen, enzovoort.

Aansluiten op de computer

Voordat u het apparaat aansluit op uw computer, installeert u de PC-verbindingsoftware (ActiveSync) op de computer.

1 Sluit het apparaat met de netspanningsadapter en de netspanningskabel aan op een stopcontact.

2 Sluit het apparaat met de USB-kabel aan op de computer.

Sluit de kleine stekker van de USB-kabel aan op de USB-aansluiting van het apparaat en sluit de grote stekker aan op een USB-poort van de computer.

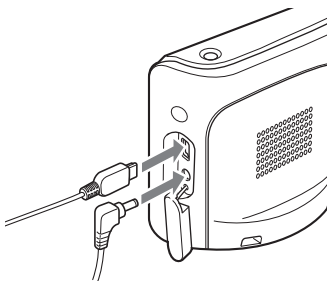

Opmerkingen over gegevensoverdracht

Voer tijdens de overdracht de volgende handelingen niet uit:

- De USB-kabel of de netspanningsadapter loskoppelen.
- De stroomvoorziening van het apparaat uitschakelen, de wachtstand van het apparaat activeren of het apparaat opnieuw instellen.
- De computer uitschakelen, de wachtstand van de computer activeren of de computer opnieuw opstarten.

Als u de overdracht halverwege wilt annuleren, klikt u op knop voor annuleren op het scherm van de computer.

Aanvullende informatie

Voorzorgsmaatregelen

Wanneer uw auto in de volle zon heeft gestaan, moet u eerst het apparaat laten afkoelen voordat u het gaat gebruiken.

Condensvorming

Op een regenachtige dag of in een zeer vochtige omgeving kan vocht condenseren in het apparaat. In dat geval kan de werking van het apparaat worden verstoord. Schuif in dergelijke gevallen de POWER-schakelaar rechts onder op het apparaat in de stand OFF en wacht ongeveer een uur tot het vocht is verdampt.

Opmerking over het LCD-scherm

Er worden wellicht een aantal stilstaande blauwe, rode of groene stippen op de monitor weergegeven. Deze "heldere stippen" kunnen voorkomen op LCD-schermen. Het LCD-scherm is vervaardigd met precisietechnologie en 99,99 % van de pixels werken. Het is echter mogelijk dat een klein percentage (over het algemeen 0,01 %) van de pixels niet goed wordt verlicht. De weergave wordt hierdoor echter niet gehinderd.

De zuignap reinigen

Was het oppervlak van de zuignap schoon als dit vuil wordt en de zuigkracht afneemt.

Voor het schoonwassen moet u het gedeelte met de zuignap verwijderen van de houder aan de hand van de volgende procedure.

1 Houd de linkerknop vast, draai de rechterknop los en verwijder beide knoppen.

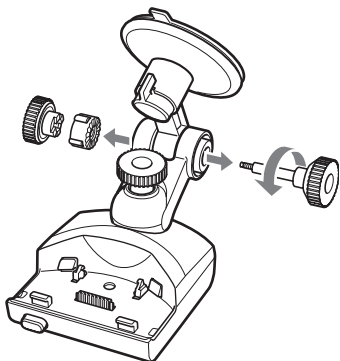

2 Haal het gedeelte met de zuignap los.

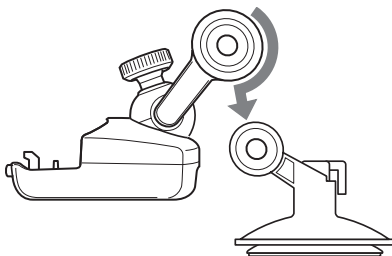

3 Was het oppervlak van de zuignap schoon met water.

Reinig en droog de zuignap voordat u deze weer bevestigt.

Als u de zuignap weer wilt bevestigen, plaatst u de zuignap in de houder en plaatst u de linker- en rechterknop terug, waarna u de rechterknop vastdraait.

Waarschuwing

- Was de zuignap nooit schoon terwijl deze nog op de houder is bevestigd. De houder kan hierdoor worden beschadigd.
- Gebruik geen schoonmaakmiddelen en was de zuignap alleen schoon met water.
- Zorg ervoor dat u de zuignap droogt voordat u deze weer bevestigt.

Opmerkingen

- *Als de zuignap een afdruk op de ruit achterlaat, kunt u dit schoonmaken met water.*
- *Het dashboard kan een afdruk achterlaten op het oppervlak van de zuignap. Dit is echter niet van invloed op de zuigkracht.*

Zekeringen vervangen

Vervang een zekering in de accuadapter altijd door een identiek exemplaar. Als de zekering doorbrandt, moet u de voedingsaansluiting controleren en de zekering vervangen. Brandt de zekering vervolgens nogmaals door, dan kan er sprake zijn van een defect in het apparaat. Raadpleeg in dat geval de dichtstbijzijnde Sony-handelaar.

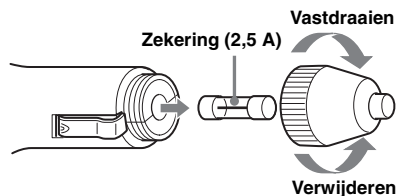

Waarschuwing

Gebruik nooit een zekering die zwaarder is dan de bijgeleverde zekering, omdat het apparaat anders kan worden beschadigd.

Opmerkingen over het weggooien van het apparaat

Verwijder de ingebouwde lithium-ionbatterij wanneer u het apparaat weggooit en breng de batterij naar een kringlooppunt. De procedure voor het verwijderen van de batterij wordt hieronder uitgelegd.

Opmerking

Demonteer het apparaat niet, behalve als u het apparaat weggooit.

- 1 Schakel de stroomvoorziening uit door de POWER-schakelaar op OFF te zetten.
- 2 Verwijder de aansluitingsklep 9 (pagina 6).
- 3 Verwijder de 2 schroeven aan de onderkant van het apparaat met een schroevendraaier.

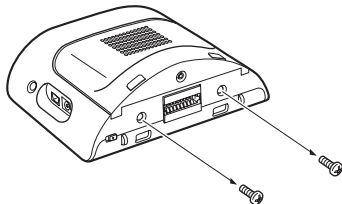

- 4 Schuif het achterpaneel en til dit op om het te openen.

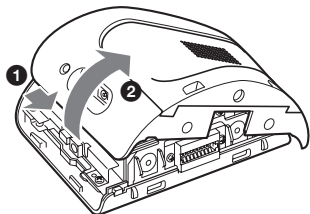

5 Verwijder de batterij.

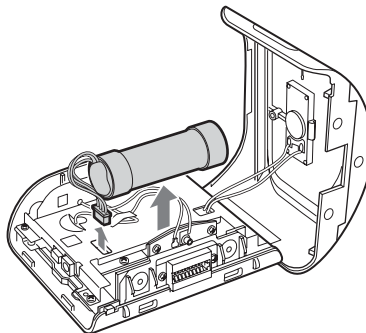

6 isoleer de aansluiting met tape.

Opmerkingen over de lithium-ionbatterij

- Houd de lithiumbatterij buiten het bereik van kinderen.
- Houd de batterij niet vast met een metalen tang. Dit kan kortsluiting veroorzaken.

WAARSCHUWING

Bij oneigenlijk gebruik kan de batterij ontploffen. Probeer niet de batterij op te laden of te openen; werp ook een lege batterij nooit in het vuur.

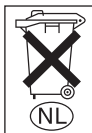

Voor de Klanten in Nederland

Gooi de batterij niet weg maar lever deze in als klein chemisch afval (KCA).

- 1) Dit apparaat bevat een vast ingebouwde batterij die niet vervangen hoeft te worden tijdens de levensduur van het apparaat.
- 2) Raadpleeg uw leverancier indien de batterij toch vervangen moet worden. De batterij mag alleen vervangen worden door vakbekwaam servicepersoneel.
- 3) Gooi de batterij niet weg maar lever deze in als klein chemisch afval (KCA).
- 4) Lever het apparaat aan het einde van de levensduur in voor recycling, de batterij zal dan op correcte wijze verwerkt worden.

Technische gegevens

Hoofdeenheid

Bedrijfstemperatuur: 5 – 45 °C

Voedingsvereisten: 5 V gelijkstroom

(van meegeleverde netspanningsadapter)

Aansluitblok:

Houderaansluiting

DC IN 5V-aansluiting

USB-aansluiting

Aansluiting voor externe GPS-antenne

Luidspreker: Ovale luidspreker van 20 × 40 mm

Stroomverbruik: Ongeveer 0,5 A

Afmetingen: Ongeveer 103,8 × 87,6 × 32,8 mm

(b × h × d, exclusief uitstekende delen)

Gewicht: Ongeveer 280 g

Monitor

Systeem: Transmissief LCD (liquid crystal display)

Besturingssysteem: a-Si TFT Active Matrix System

Afmetingen: 3,5 inch (4:3)

Ongeveer 70,1 × 52,6, 87,6 mm (h × v, d)

Segment: 230.400 (960 × 240) punten

Houder

Bedrijfstemperatuur: 5 – 45 °C

Voedingsvereisten: 5,2 V gelijkstroom

(van bijgeleverde 12 V-accuadapter (negatieve aarde))

Aansluitblok:

Aansluiting van het apparaat

DC IN 5.2V-aansluiting

TMC-antenneaansluiting (alleen NV-U71T)

Ontvangsfrequentie: 87,5 – 108,0 MHz

(alleen NV-U71T)

Oplaadduur/gebruiksduur ingebouwde batterij

Oplaadduur

Met de bijgeleverde accuadapter/

netspanningsadapter: Ongeveer 4,5 uur (met het apparaat ingeschakeld), of 2,5 uur (in de wachtstand)

Gebruiksduur

Maximaal 6,5 uur (afhankelijk van het gebruik)

Optionele accessoires

Externe GPS-antenne: VCA-41

TMC-houder voor in de auto: NVA-CU4T

Installatiepakket voor in de auto: XA-49FM

Wijzigingen in ontwerp en technische gegevens voorbehouden zonder voorafgaande kennisgeving.



- Er werden geen halogene brandvertragende producten gebruikt in de betreffende printplaat/printplaten.
- Gebruik van herlaadbare lithium ion batterijen.
- Het golfkarton biedt het product een optimale bescherming tegen schokken.
- Het karton werd bedrukt met inkt op basis van plantaardige olie vrij van vluchtige organische stoffen.

Problemen oplossen

De onderstaande controlelijst kan u helpen bij het oplossen van problemen die zich met het apparaat kunnen voordoen.

Voordat u de onderstaande controlelijst doorneemt, moet u eerst de aanwijzingen voor aansluiting en gebruik controleren.

De bedieningspictogrammen op het scherm werken niet.

De bediening kan langer duren wanneer een kaart wordt weergegeven.

Het apparaat wordt niet ingeschakeld.

→ Controleer vooraf of de POWER-schakelaar rechtsonder op het apparaat op ON is gezet.

→ Laad de ingebouwde batterij op.

→ Controleer of het apparaat stevig is bevestigd op de houder. Raadpleeg de bijgeleverde "Read This First" (Installatiehandleiding) voor meer informatie over installatie.

De ingebouwde batterij kan niet worden opgeladen.

→ Controleer vooraf of de POWER-schakelaar rechtsonder op het apparaat op ON is gezet.

→ Als de netspanningsadapter wordt gebruikt, moet u deze uit het stopcontact halen en weer opnieuw aansluiten.

→ De ingebouwde lithium-ionbatterij kan worden opgeladen bij temperaturen tussen 5 – 45 °C. De batterij mag niet worden opgeladen als de temperatuur in het apparaat oploopt vanwege direct zonlicht, enzovoort. Dit is geen storing.

Het GPS-signaal kan niet worden ontvangen.

Lees eerst het GPS-overzicht (pagina 5) en selecteer vervolgens "Meer..." in het hoofdmenu → "GPS-status" om de GPS-status te controleren.

- Het systeem kan geen GPS-signalen ontvangen omdat deze worden geblokkeerd.
 - Verplaatst uw auto naar een locatie waar de signalen goed kunnen worden ontvangen.
- De ontvangst van het GPS-signaal is zwak.
 - De optionele externe GPS-antenne VCA-41 is wellicht vereist voor een verwarmde ruit of een ruit die warmte reflecteert.
- Er bevindt zich een obstakel vóór de GPS-antenne.
 - Installeer het apparaat op een plaats waar het signaal niet wordt onderbroken door de carrosserie van de auto, enzovoort.
- Het signaal wordt wellicht niet ontvangen als er een coating op de ruit is aangebracht.
 - Gebruik de optionele externe GPS-antenne VCA-41.

De positie van de auto op de kaart komt niet overeen met de huidige weg.

De foutmarge van het signaal van de GPS-satellieten is te groot. In het slechtste geval kan er sprake zijn van een maximale foutmarge van enkele honderden meters.

De stembegeleiding kan niet worden gehoord.

Het volume is te laag.

- Verhoog het volume (pagina 12).
 - Als het apparaat wordt gevoed door de ingebouwde batterij, kan het volume enigszins afnemen.

Het LCD-scherm wordt niet normaal weergegeven.

- Bij hoge temperaturen wordt het LCD-scherm donker en minder helder. Bij lage temperaturen kan nabefeldvorming optreden bij het LCD-scherm. Dit zijn geen storingen en het LCD-scherm werkt weer normaal wanneer de temperatuur weer binnen het opgegeven bereik komt.
- Het LCD-scherm is donker.
 - De functie voor de automatische dimmer is wellicht geactiveerd omdat de bijbehorende sensor **7** (pagina 6) is bedekt door een hand, enzovoort.

De houder raakt los van het bevestigingsoppervlak.

- De zuigkracht neemt af als het oppervlak van de zuignap of het bevestigingsoppervlak vuil wordt.
- Was de zuignap en het bevestigingsoppervlak schoon (pagina 16).

De demonstratie wordt automatisch gestart, zelfs als er geen bewerking wordt uitgevoerd.

- Als u de automatische demonstratie wilt uitschakelen, selecteert u "Meer..." in het hoofdmenu → "Instellingen" → "Basisinstellingen" → "Demonstratie". Zorg ervoor dat "Demonstratie" is uitgeschakeld.

Het apparaat opnieuw instellen

Als de navigatiesoftware vastloopt, start u het apparaat opnieuw op.

Schakel de stroomvoorziening uit door de POWER-schakelaar op OFF te zetten en schakel het apparaat na ongeveer 10 seconden weer in.

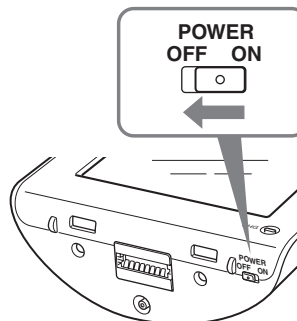

Opmerking

Als u de stroomvoorziening uitschakelt, kan het even duren voordat u GPS-signalen ontvangt wanneer u de stroomvoorziening weer inschakelt.

Informazioni sul presente manuale

- Nella presente guida rapida all'uso sono contenute le istruzioni per le operazioni di base.
Per ulteriori informazioni, consultare il manuale PDF nel disco delle applicazioni in dotazione (CD-ROM). Per ulteriori informazioni sull'installazione e i collegamenti, consultare il documento "Read This First" (Manuale di installazione) in dotazione.
- Le informazioni contenute nel presente manuale sono destinate a utenti dotati di una certa familiarità d'uso del sistema operativo Microsoft® Windows®. Per ulteriori informazioni sul funzionamento del computer, consultare il relativo manuale.
- Le illustrazioni presenti in questo manuale potrebbero non corrispondere all'unità in questione.
- Prima di utilizzare il sistema, leggere attentamente il presente manuale e il documento "Read This First".
- Conservare il presente manuale e il documento "Read This First" per eventuali riferimenti futuri.



Trattamento del dispositivo elettrico od elettronico a fine vita (applicabile in tutti i paesi dell'Unione Europea e in altri paesi europei con sistema di raccolta differenziata)

Questo simbolo sul prodotto o sulla confezione indica che il prodotto non deve essere considerato come un normale rifiuto domestico, ma deve invece essere consegnato ad un punto di raccolta appropriato per il riciclo di apparecchi elettrici ed elettronici. Assicurandovi che questo prodotto sia smaltito correttamente, voi contribuirete a prevenire potenziali conseguenze negative per l'ambiente e per la salute che potrebbero altrimenti essere causate dal suo smaltimento inadeguato. Il riciclaggio dei materiali aiuta a conservare le risorse naturali. Per informazioni più dettagliate circa il riciclaggio di questo prodotto, potete contattare l'ufficio comunale, il servizio locale di smaltimento rifiuti oppure il negozio dove l'avete acquistato.

Accessori utilizzabili: Adattatore della batteria dell'auto/
Alimentatore CA

Nessuna garanzia per eventuali perdite o danneggiamenti dei dati

Sony non fornisce alcuna garanzia per eventuali perdite o danneggiamenti dei dati.

Attenzione

IN NESSUN CASO SONY POTRÀ ESSERE RITENUTA RESPONSABILE DI DANNI ACCIDENTALI, INDIRETTI, CONSEGUENZIALI O DI ALTRI DANNI INCLUSI, SENZA ALCUNA LIMITAZIONE, PERDITE DI PROFITTI, PERDITE DI GUADAGNO, PERDITE DI DATI, PERDITE DELL'UTILIZZO DEL PRODOTTO O DI QUALSIASI APPARECCHIO ASSOCIATO E TEMPI DI FERMO DOVUTI ALL'USO DEL PRESENTE PRODOTTO O DEI RELATIVI COMPONENTI HARDWARE E/O SOFTWARE.

Congratulazioni!

Complimenti per l'acquisto del sistema di navigazione personalizzata Sony. Prima di utilizzare il sistema, leggere l'intero manuale e conservarlo per un eventuale riferimento futuro.

CARATTERISTICHE:

- Funzionalità Plug & Play
- Mappa dell'Europa preinstallata (NV-U71T)
- Mappa regionale preinstallata (NV-U51)
- Possibilità di selezione di 18 lingue per la guida vocale e 17 lingue per la visualizzazione su schermo
- Display con schermo a sfioramento di qualità elevata da 3,5 pollici
- Ricevitore GPS parallelo da 12 canali all'avanguardia
- Diffusore di alta qualità
- Compatibilità con RDS-TMC (Traffic Message Channel, canale per messaggi di viabilità)*
- Funzionamento a batteria
- Funzione di riduzione automatica della luminosità
- Gesture Command (comando mediante tratto)

* Accessorio opzionale necessario per il modello NV-U51.

Avvertenza	4
Posizione dei comandi	6
Accensione dell'unità	6
Impostazione iniziale	7
Ricezione dei segnali GPS	7

Operazioni di base **8**

Operazioni di menu	8
Gesture Command (comando mediante tratto)	9
Operazioni mediante la tastiera	9

Ricerca del percorso **10**

Impostazione della destinazione e avvio della guida	10
Altri metodi per impostare la destinazione	11
Schermate di guida	12

Impostazioni del sistema **14**

Uso del software in dotazione **15**

Contenuto	15
Collegamento al computer	15

Informazioni aggiuntive **16**

Precauzioni	16
Nota sullo schermo LCD	16
Manutenzione	16
Pulizia della ventosa	16
Sostituzione del fusibile	17
Note sullo smaltimento dell'unità	17
Caratteristiche tecniche	18
Guida alla soluzione dei problemi	19
Azzeramento dell'unità	20

Avvertenza

PRIMA DI PROCEDERE ALL'INSTALLAZIONE O ALL'USO DEL SISTEMA DI NAVIGAZIONE PERSONALIZZATA, LEGGERE ATTENTAMENTE QUESTO MANUALE E IL DOCUMENTO READ THIS FIRST (MANUALE DI INSTALLAZIONE) IN DOTAZIONE. L'INSTALLAZIONE O L'USO ERRATI DEL PRESENTE APPARECCHIO PUÒ CAUSARE INCIDENTI, FERITE O MORTE.

Sicurezza

- Accertarsi di effettuare quanto segue:
 - installare il sistema di navigazione in un punto sicuro in cui non ostacoli la visuale del conducente.
 - non installare l'unità sopra un airbag.
 - posizionare i cavi e il supporto in un punto in cui non ostacolino la guida.
 - applicare l'unità al supporto in modo corretto, onde evitare che cada.
 - prima di procedere all'applicazione, pulire la superficie della ventosa e della superficie di applicazione. Per l'installazione sul cruscotto, assicurarsi di pulire la superficie su cui verrà applicato il nastro in dotazione. Inoltre, verificare che la ventosa sia fissata in modo saldo dopo l'installazione. Diversamente, l'unità o il supporto potrebbero cadere.
- La mancata osservanza di queste indicazioni può causare condizioni di guida non sicure.
- Non applicare forza eccessiva all'unità o al supporto, onde evitare che cadano.
- Accertarsi di rispettare le regole, le leggi e le norme in materia di circolazione locali.
- Non guardare l'unità in modo ininterrotto durante la guida. Questo comportamento è pericoloso e può provocare incidenti.
- Se occorre utilizzare il sistema di navigazione durante la guida, arrestare il veicolo in un luogo sicuro prima di procedere all'uso.
- Non modificare l'unità.
- Non disassemblare l'unità se non al momento del relativo smaltimento.

Uso dell'unità in interni

- Non utilizzare l'alimentatore CA in spazi ridotti, ad esempio tra un muro e un mobile.
- Utilizzare il presente prodotto in prossimità di una presa di rete in modo da poter scollegare immediatamente la spina di alimentazione dalla presa di rete per disattivare l'alimentazione in caso di funzionamento anomalo durante l'uso del prodotto.
- Accertarsi che nessun oggetto metallico entri in contatto con le parti metalliche del prodotto o con il cavo di collegamento. Diversamente, è possibile che si verifichi un cortocircuito o che il prodotto risulti danneggiato.
- Tenere sempre puliti i contatti in metallo.

Manutenzione

- Non lasciare che oggetti estranei penetrino all'interno del connettore del supporto (18) dell'unità, onde evitare problemi di funzionamento.
- Spegnerne l'unità premendo $I(\cup)$ (4), estrarla dal supporto, quindi scollegare l'adattatore della batteria dell'auto onde evitare che quest'ultima si consumi. Si noti quanto riportato di seguito. Se la presa dell'accendisigari dell'auto non è collegata alla posizione ACC della chiave di accensione, la batteria incorporata dell'unità continua ad essere alimentata anche se la chiave di accensione si trova sulla posizione di disattivazione o l'unità non è in uso.
- Non collegare accessori (adattatore della batteria dell'auto, alimentatore CA e così via) diversi da quelli in dotazione o opzionali.
- Non esporre l'unità a fuoco o acqua, onde evitare problemi di funzionamento.
- Prima di lasciare il veicolo, accertarsi di portare con sé l'unità, onde evitare eventuali furti o danni dovuti all'aumento della temperatura nell'abitacolo del veicolo.
- Si noti che la batteria incorporata non viene ricaricata a temperature non comprese tra 5 – 45 °C.
- Non lasciare l'unità in ambienti con temperature elevate, in quanto la capacità della batteria incorporata diminuisce oppure la batteria stessa non può essere ricaricata.

Informazioni su GPS

I satelliti GPS (Global Positioning System) emettono di continuo segnali di posizionamento verso la terra. Quando un'antenna GPS riceve tali segnali, gli utenti possono essere informati sulla loro posizione (latitudine, longitudine e altitudine). Per ottenere rilevazioni bidimensionali (latitudine e longitudine), le informazioni devono essere ricevute da 3 satelliti, mentre per la posizione tridimensionale (latitudine, longitudine e altitudine) sono necessari 4 satelliti. Poiché i satelliti GPS sono controllati dal Dipartimento della Difesa degli Stati Uniti, è presente un margine di errore deliberato compreso tra alcuni metri e 10 metri. Di conseguenza, il sistema di navigazione GPS può includere un errore compreso tra 10 metri e circa 200 metri, a seconda delle circostanze. Dal momento che le informazioni GPS vengono ottenute mediante segnali inviati dai satelliti, può risultare impossibile o difficile ottenere le informazioni nelle seguenti posizioni:

- Gallerie o sottopassaggi

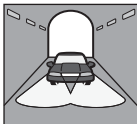

- Al di sotto di cavalcavia



- Tra edifici alti



- Tra alberi alti con fogliame denso



Prima di utilizzare il sistema di navigazione dopo l'installazione iniziale, parcheggiare il veicolo in un luogo sicuro e aperto (in assenza di edifici alti e così via) per un massimo di circa 20 minuti per consentire la ricezione dei segnali GPS.

Nota

Quando l'unità viene impostata su ON dopo avere impostato su OFF l'alimentazione principale in seguito allo scaricamento completo della batteria incorporata o all'azzeramento dell'unità stessa, la ricezione dei segnali GPS richiede tempo.

Informazioni sul software

Prima dell'uso, leggere attentamente il documento "END-USER LICENSE AGREEMENT" (Accordo di licenza con l'utente finale).

Posizione dei comandi

Per ulteriori informazioni, consultare le pagine indicate.

- 1 Tasto VOICE/POSITION** 8, 10
Durante la guida sul percorso impostato:
Per ascoltare la successiva guida vocale.
Nella schermata del menu:
Per visualizzare la mappa.
Nella schermata della mappa:
Per visualizzare la posizione corrente del veicolo.
- 2 Finestra del display/Schermo a sfioramento**
- 3 Antenna GPS incorporata**
- 4 Tasto I/⏻ (accensione/attesa)** 6
Consente di accendere/spengere l'unità.
- 5 Indicatore CHG (carica della batteria)**
Si illumina in rosso durante la carica.
- 6 Presa USB** 15
Per il collegamento a un computer mediante il cavo USB.
- 7 Sensore di riduzione automatica della luminosità**
Consente di rilevare le condizioni di illuminazione ambientali e di regolare automaticamente la luminosità del display.
- 8 Presa DC IN 5V**
Per il collegamento all'alimentatore CA.
- 9 Copripresa**
Nota
Se il copripresa viene rimosso accidentalmente, utilizzare un oggetto appuntito per riapplicarlo.
- 10 Interruttore POWER** 6, 20
Consente di attivare/disattivare l'alimentazione principale e di azzerare l'unità.
- 11 Diffusore**
Attraverso il diffusore, vengono riprodotti la guida vocale e i messaggi di avviso.

- 12 Presa dell'antenna GPS esterna***
Consente di collegare l'antenna GPS esterna al supporto.
- 13 Connettore del supporto**

* Accessorio opzionale

Accensione dell'unità

Se l'unità viene utilizzata per la prima volta, attivare l'alimentazione principale impostando l'interruttore POWER sulla posizione ON.

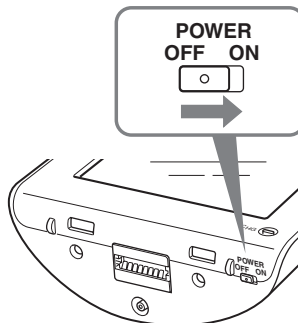

Una volta effettuata questa operazione, sarà possibile accendere/spengere l'unità premendo I/⏻ nella parte superiore destra dell'unità.

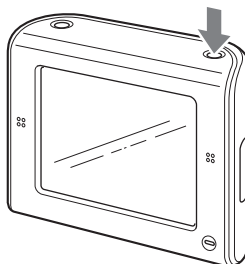

Per spegnere l'unità

Premere I/⏻.
L'unità entra nel modo di attesa per ridurre il consumo energetico.

Note

- Non disattivare l'alimentazione principale a meno che non si preveda di non utilizzare l'unità per oltre 3 mesi.
- Disattivando l'alimentazione principale, alla successiva riattivazione la ricezione dei segnali GPS potrebbe richiedere tempo.
- Quando l'unità non viene utilizzata, accertarsi di rimuoverla dal supporto e di scollegare l'adattatore della batteria dell'auto onde evitare che quest'ultima si scarichi.

Impostazione iniziale

È possibile effettuare le seguenti impostazioni tramite la procedura guidata di configurazione iniziale.

- Lingua per le schermate e la guida vocale
- Formato della distanza (miglia/chilometri)
- Luminosità del display
- Formato delle 24/12 ore
- Proprio indirizzo

Per effettuare le impostazioni, attenersi alle istruzioni a schermo.

Tali impostazioni possono essere ulteriormente configurate nell'apposito menu in qualsiasi momento (pagina 14).

Ricezione dei segnali GPS

Prima di utilizzare il sistema di navigazione dopo l'installazione iniziale, parcheggiare il veicolo in un luogo sicuro e aperto (in assenza di edifici alti e così via) per un massimo di circa 20 minuti per consentire la ricezione dei segnali GPS. Per il calcolo accurato della posizione attuale del veicolo, il sistema dovrà ricevere segnali provenienti da un minimo di 3 satelliti GPS.

Indicatore di stato del segnale GPS*

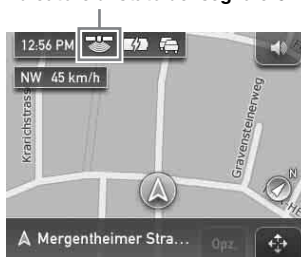

* L'icona indica le condizioni di ricezione del segnale GPS. L'indicatore  si illumina in rosso se non è possibile ricevere il segnale.

Operazioni di base

Di seguito, vengono descritte le procedure comuni per l'uso del sistema.

Le operazioni generali possono essere eseguite mediante lo schermo a sfioramento. Toccare lievemente le icone visualizzate con il dito.

Nota

Non esercitare eccessiva forza sul display, né utilizzare oggetti appuntiti, quali una penna e simili, per toccare il display.

Operazioni di menu

All'accensione dell'unità premendo I/⏻, viene visualizzato il menu principale (se è attivato il modo di guida sul percorso, viene visualizzata la mappa).



Per visualizzare il menu principale dalla schermata della mappa, toccare la mappa.
Per tornare al menu principale da qualsiasi schermata di menu, premere VOICE/POSITION, quindi la mappa.

Per impostare le voci di menu, attenersi alle procedure descritte di seguito.

1 Visualizzare il menu principale.

2 Toccare “Altro...”.

3 Toccare “Impostazioni”.

Viene visualizzato l'elenco delle categorie di impostazioni.



4 Toccare la categoria di impostazioni e la voce di impostazione desiderate, quindi effettuare l'impostazione.

Per scorrere l'elenco, toccare ▲/▼.

Esempio di procedura: impostazione della vista della mappa

Selezionare “Impostazioni base” → “Vista navigazione” → “2D” o “3D”.

Durante l'uso del menu:

Per tornare alla schermata precedente, toccare







Per annullare la selezione, premere VOICE/POSITION (viene visualizzata la posizione corrente del veicolo).

Nota

A seconda della voce di menu selezionata, le voci presenti nel menu e il funzionamento delle impostazioni possono variare.

Gesture Command (comando mediante tratto)

Nelle schermate delle mappe (ad eccezione del modo di scorrimento della mappa), tracciando un tratto sullo schermo con il dito, ad esempio una linea o simili, è possibile eseguire in modo semplice le operazioni più utilizzate. Questa funzione è denominata Gesture Command (comando mediante tratto).

Per	Tracciare
avviare la navigazione verso la propria abitazione	 linea piegata ad angolo.
avviare la navigazione verso il PDI più vicino memorizzato tra i collegamenti rapidi*	 linea orizzontale (da sinistra verso destra). Collegamento rapido 2
	 linea verticale (rivolta verso il basso). Collegamento rapido 3
	 linea orizzontale (da destra verso sinistra).

* Per ulteriori informazioni sui collegamenti rapidi, vedere pagina 11 e 14.

Operazioni mediante la tastiera

La schermata della tastiera viene visualizzata nel caso in cui sia necessario immettere una porzione di testo.

I caratteri vengono immessi soltanto in lettere maiuscole, in quanto il sistema li converte automaticamente nei caratteri giusti. Se necessario, è possibile immettere caratteri speciali.

Candidato/campo di immissione



Per	Toccare
immettere un carattere alfabetico	il tasto corrispondente al carattere desiderato.
immettere un carattere speciale	“ÄÄÄ” per accedere alla tastiera dei caratteri speciali, quindi il tasto del carattere desiderato; toccare “ABC” per tornare indietro.
immettere un numero	“123” per accedere alla tastiera numerica, quindi il tasto numerico desiderato; toccare “ABC” per tornare indietro.
immettere uno spazio	␣
cancellare un carattere	✕
selezionare un candidato	✓ o il candidato incluso nell’elenco.
visualizzare l’elenco dei candidati*	“List”

* L’elenco dei candidati viene visualizzato automaticamente durante l’immissione dei caratteri relativi al candidato.

Ricerca del percorso

Il sistema è in grado di ricercare automaticamente i percorsi una volta impostata la destinazione.

Prima di iniziare la ricerca, verificare che i segnali GPS siano sufficientemente forti per la navigazione (pagina 7).

Impostazione della destinazione e avvio della guida

In questa sezione, viene illustrata la procedura per ricercare il percorso e avviare la guida sul percorso.

Come esempio, viene utilizzata l'impostazione della destinazione tramite indirizzo.

Per ulteriori informazioni su altri metodi di impostazione della destinazione, consultare "Altri metodi per impostare la destinazione" a pagina 11.

Per motivi di sicurezza, parcheggiare il veicolo in un luogo sicuro, quindi immettere le informazioni sulla destinazione prima di partire.

1 Visualizzare il menu principale.

Nella schermata della mappa, toccare la mappa.

Nella schermata del menu, premere VOICE/ POSITION, quindi toccare la mappa.

2 Selezionare "Navigazione".



3 Selezionare "Inserire indirizzo", quindi immettere i dettagli relativi all'indirizzo.

Immettere le voci nell'ordine indicato di seguito, quindi toccare ✓ o il candidato nell'elenco per procedere.

Per ulteriori informazioni sulle modalità di immissione dei caratteri, consultare "Operazioni mediante la tastiera" a pagina 9.

1 "Paese"

2 "Città oppure C.A.P."

Se è possibile utilizzare come punto di riferimento della destinazione il codice postale selezionato*1, viene visualizzata la schermata di conferma dell'indirizzo. Selezionare "Calcola percorso".

3 "Via / Destinazione"

4 "Numero civico" o "Laterale"*2

Viene visualizzata la schermata di conferma dell'indirizzo.

*1 *Disponibile solo nel Regno Unito e in Olanda.*

*2 *Selezionabile solo se esistente nella strada selezionata.*

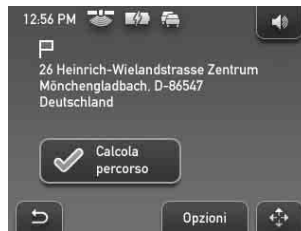



4 Selezionare “Calcola percorso”.

Viene calcolato il percorso, quindi viene avviata la guida sul percorso.

Per regolare con precisione il punto della destinazione

È possibile passare dalla schermata di conferma dell'indirizzo al modo di scorrimento della mappa, quindi regolare con precisione il punto della destinazione.

- 1 Toccare  per passare al modo di scorrimento della mappa.
- 2 Trascinare la schermata per regolare il punto della destinazione.
- 3 Toccare  per visualizzare il menu del modo di scorrimento della mappa, quindi selezionare “Raggiungi”.

Per ulteriori informazioni sulle operazioni possibili nel modo di scorrimento della mappa, consultare “Modo di scorrimento della mappa” a pagina 13.

Altri metodi per impostare la destinazione

La destinazione e la ricerca dei percorsi possono anche essere impostati con i metodi riportati di seguito.

Dal menu principale, selezionare le voci nel seguente ordine, quindi “Calcola percorso” (se necessario).

Per ulteriori informazioni, consultare il manuale in formato PDF in dotazione.

nei dintorni

Consente di ricercare i percorsi verso un PDI, ad esempio un ristorante, un hotel e così via, in prossimità della posizione corrente del veicolo. Selezionare “nei dintorni”, quindi una delle seguenti opzioni.

“Collegamento rapido 1 - 3”

Consente di ricercare i percorsi verso il più vicino PDI della categoria memorizzata nei collegamenti rapidi. Le categorie nei collegamenti rapidi possono essere personalizzate nel menu di impostazione (pagina 14).

“Cerca per nome”

Immettere direttamente il nome del PDI.

“Cerca per categoria”

Selezionare la categoria di PDI desiderata nell'elenco.

Verso casa

Consente di ricercare i percorsi verso la propria abitazione, quando quest'ultima è registrata.

Navigazione

Selezionare “Navigazione”, quindi una delle seguenti opzioni.

“in tutto il paese”

Consente di ricercare i percorsi verso un PDI, ad esempio un aeroporto e così via, nel paese specificato.

“nella città”

Consente di ricercare i percorsi verso un PDI, ad esempio un ristorante, un hotel e così via, nella città specificata.

“Rubrica”

Consente di ricercare i percorsi verso un punto di destinazione memorizzato.

“Destinazioni recenti”

Consente di ricercare i percorsi verso le destinazioni ricercate di recente.

Schermate di guida

Una volta calcolato un percorso, la guida visiva e la guida vocale consentono di giungere alla destinazione.

Informazioni sul menu degli strumenti della mappa

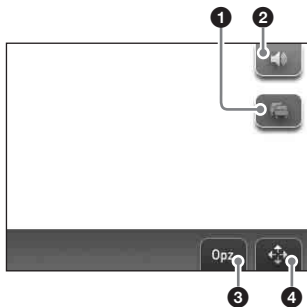

- 1 Per visualizzare le informazioni TMC dettagliate.*1
- 2 Per regolare il volume.*2
- 3 Per visualizzare il menu delle opzioni.
- 4 Per accedere al modo di scorrimento della mappa.

*1 Se è in uso il supporto TMC in dotazione (o opzionale), questa icona viene visualizzata soltanto qualora sul percorso rilevato sia presente un ingorgo stradale.

*2 Quando l'unità è alimentata mediante la batteria incorporata, è possibile che il volume diminuisca leggermente.

Schermata della mappa 2D

Percorso senza incroci (durante la guida sul percorso)



Percorso senza incroci (negli altri casi)

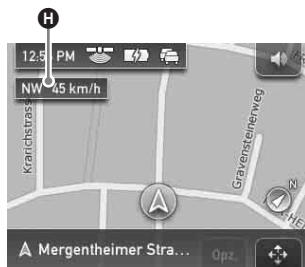

In prossimità di un incrocio



In prossimità di un incrocio (più vicino)



- A** Ora corrente/Stato del segnale GPS/
Condizioni della batteria/Stato del servizio
TMC
Per ulteriori informazioni, consultare il
manuale in formato PDF in dotazione.
- B** Distanza dalla destinazione/ETA (Estimated
Time of Arrival, tempo stimato per l'arrivo)
alla destinazione
- C** Posizione corrente
- D** Distanza della svolta successiva
- E** Nome della strada corrente
- F** Nome della strada successiva
- G** Indicatore del Nord
- H** Direzione corrente/Velocità corrente
- I** Istruzione sulla svolta successiva
- J** Indicatore a barre della distanza della svolta
successiva
- K** Istruzione dopo successiva

Schermata della mappa 3D

È possibile impostare la schermata della mappa
3D nel menu di impostazione (pagina 14).

Informazioni sul percorso dinamico

In questa schermata viene visualizzata la
distanza dalla destinazione, le informazioni sui
PDI e così via.

Per visualizzarla, nella schermata della mappa
selezionare “Opzioni” → “Info sul percorso
dinamico”.

Per ulteriori informazioni, consultare il manuale
in formato PDF in dotazione.



Schermata del percorso

È possibile visualizzare l'intero percorso fino
alla destinazione.

Per visualizzare l'intero percorso fino alla
destinazione, nella schermata della mappa
selezionare “Opzioni” → “Mostra percorso”.

Modo di scorrimento della mappa

È possibile attivare il modo di scorrimento della
mappa dalla schermata della mappa toccando con
la guida sul percorso attivata o meno.

Nel modo di scorrimento della mappa, il mirino
viene visualizzato sulla mappa ed è possibile
trascinare la schermata per scorrere la mappa.



Toccare / per regolare la scala della
mappa.

Impostare l'intersezione del mirino sul punto
desiderato, quindi toccare per visualizzare
il menu del modo di scorrimento della mappa, in
cui è possibile impostare un punto come
destinazione e così via.

Toccare per tornare alla schermata della
posizione corrente del veicolo.

Impostazioni del sistema

È possibile configurare varie impostazioni relative al sistema e alla memoria.

Nel menu principale, selezionare “Altro...” → “Impostazioni” → la categoria desiderata → la voce desiderata tra quelle riportate di seguito per effettuare ciascuna impostazione.

Di seguito è riportata a titolo esemplificativo una serie di voci di impostazione rappresentative di ogni categoria.

Per ulteriori informazioni, consultare il manuale in formato PDF in dotazione.

Impostazioni base

Vista navigazione (per selezionare la vista predefinita della mappa (2D o 3D)), **Mostra distanza/ETA** (per mostrare/nascondere la distanza dalla destinazione finale e l'ETA (Estimated Time of Arrival, tempo stimato per l'arrivo) alla destinazione finale) e così via.

Mappa attuale

Mappa corrente (per selezionare una mappa memorizzata nell'unità).

Destinazioni speciali

Visual.Destinazioni speciali (per mostrare/nascondere ogni PDI), **Collegamento rapido 1-3** (per memorizzare 3 categorie di PDI consultate di frequente, che è possibile utilizzare come collegamenti durante l'impostazione della destinazione).

Profilo di tragitto

Tipo di percorso (per selezionare le preferenze di ricerca del percorso), **Autostrade** (per consentire/evitare/ignorare autostrade/superstrade) e così via.

Nota

Gli avvisi forniti in base alle informazioni sulla mappa potrebbero non essere sempre corretti a causa di lavori in corso sulle strade e così via. Le condizioni del traffico e le norme sulla circolazione stradale hanno assoluta priorità rispetto alle informazioni fornite dal sistema di navigazione.

Uso del software in dotazione

In questa sezione vengono descritte le principali funzioni del software contenuto nel CD-ROM in dotazione.

Quando si inserisce il CD-ROM nel computer, viene visualizzata automaticamente una schermata. Seguire le istruzioni a schermo.

Requisiti di sistema

- SO: Windows 2000/XP
- Unità CD-ROM/DVD-ROM
- Porta USB
- Velocità CPU minima 150 MHz

Contenuto

Installa software di collegamento PC

È possibile installare il software di connessione al PC (ActiveSync).

Gestione lingue

I dati delle lingue per le schermate e la guida vocale possono essere aggiunti all'unità; i dati delle lingue non necessari possono essere eliminati dall'unità.

Leggi il manuale

È possibile consultare il manuale in formato PDF contenente ulteriori informazioni sulle operazioni disponibili.

Collegamento supporto

È possibile accedere in modo semplice al sito di assistenza per la navigazione di Sony. Visitare questo sito per ottenere assistenza tecnica, ad esempio per scaricare aggiornamenti software, consultare le domande frequenti e così via.

Collegamento al computer

Prima di effettuare il collegamento al computer, installare sullo stesso il software per il collegamento al PC (ActiveSync).

- 1 Collegare l'unità ad una presa di rete utilizzando l'alimentatore CA e il cavo di alimentazione CA.**
- 2 Collegare l'unità e il computer tramite il cavo USB.**

Collegare il connettore piccolo del cavo USB alla presa USB dell'unità, quindi il connettore grande ad una porta USB del computer.

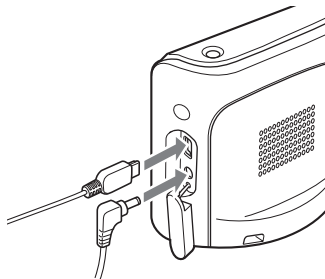

Note relative al trasferimento di dati

Durante il trasferimento, assicurarsi di

- non scollegare il cavo USB o l'alimentatore CA.
- non spegnere o azzerare l'unità né impostarla sulla modalità di attesa.
- non spegnere o riavviare il computer né impostarlo sulla modalità di attesa.

Se si desidera annullare un trasferimento in corso, fare clic sull'apposito pulsante nella schermata del computer.

Informazioni aggiuntive

Precauzioni

Se l'auto è stata parcheggiata sotto la luce diretta del sole, attendere che l'unità si raffreddi prima di utilizzarla.

Formazione di condensa

Nei giorni di pioggia o in zone estremamente umide, è possibile che all'interno del display dell'unità si formi della condensa. Di conseguenza, l'unità potrebbe non funzionare correttamente. In tal caso, impostare l'interruttore POWER nella parte inferiore destra dell'unità su OFF, quindi attendere circa un'ora affinché la condensa evapori.

Nota sullo schermo LCD

È possibile che sullo schermo vengano visualizzati costantemente punti blu, rossi o verdi. Tali "punti luminosi" possono verificarsi con qualsiasi schermo LCD. Lo schermo LCD è stato prodotto con una tecnologia ad alta precisione, mediante cui oltre il 99,99 % dei segmenti è operativo. Tuttavia, è possibile che una minima percentuale (solitamente lo 0,01 %) di questi segmenti non si illumini correttamente. Ciò non interferisce tuttavia con la visualizzazione delle immagini.

Manutenzione

Pulizia della ventosa

Se la superficie della ventosa è sporca o non aderisce adeguatamente, procedere alla relativa pulizia.

Prima della pulizia, accertarsi di rimuovere la sezione della ventosa dal supporto, attenendosi alla seguente procedura.

- 1 Afferrando la manopola sinistra, allentare la manopola destra, quindi rimuovere entrambe le manopole.**

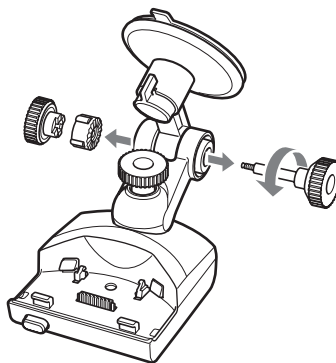

- 2 Rimuovere la sezione della ventosa.**

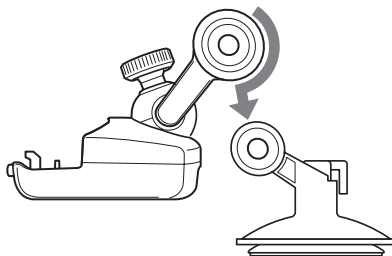

- 3 Lavare la superficie della ventosa con acqua.**

Pulire e asciugare la ventosa prima di applicarla di nuovo.

Per applicarla nuovamente, installare la ventosa, quindi le manopole sinistra e destra, infine stringere la manopola destra.

Avvertenza

- Non lavare in alcun caso la ventosa senza prima rimuoverla dal supporto, onde evitare di danneggiare il supporto.
- Per la pulizia non utilizzare alcuna soluzione detergente. Lavare solo con acqua.
- Prima di riapplicare la ventosa, accertarsi che sia completamente asciutta.

Note

- Se la ventosa lascia un segno sul parabrezza, pulirlo con acqua.
- È possibile che il cruscotto lasci dei segni sulla superficie della ventosa, che tuttavia non alterano la forza di adesione.

Sostituzione del fusibile

Per la sostituzione del fusibile dell'adattatore della batteria dell'auto, assicurarsi di utilizzare un fusibile dello stesso amperaggio di quello indicato sull'originale. Se il fusibile si brucia, controllare i collegamenti dell'alimentazione e sostituire il fusibile. Se dopo la sostituzione il fusibile si brucia di nuovo, è possibile che si tratti di un problema interno. In tal caso, rivolgersi al più vicino rivenditore Sony.

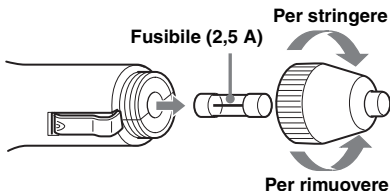

Avvertenza

Non utilizzare in alcun caso fusibili con un amperaggio superiore a quello del fusibile in dotazione con l'unità, onde evitare di danneggiare l'unità stessa.

Note sullo smaltimento dell'unità

Prima di procedere allo smaltimento dell'unità, rimuovere la batteria incorporata agli ioni di litio e consegnarla ad un punto di raccolta differenziata.

Di seguito viene illustrata la procedura di rimozione della batteria.

Nota

Non disassemblare in nessun caso l'unità, se non al momento del relativo smaltimento.

- 1** Disattivare l'alimentazione principale impostando l'interruttore POWER sulla posizione OFF.
- 2** Rimuovere il copripresa **9** (pagina 6).
- 3** Rimuovere le 2 viti nella parte inferiore dell'unità utilizzando un cacciavite.

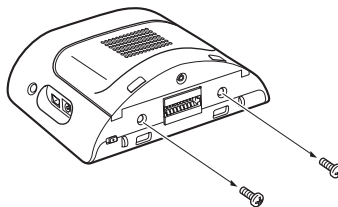

- 4** Fare scorrere il coperchio posteriore, quindi sollevarlo per aprire l'unità.

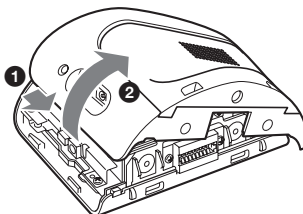

continua alla pagina successiva →

5 Rimuovere la batteria.

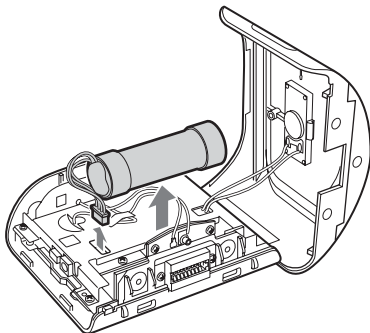

6 Isolare il terminale del connettore utilizzando del nastro.

Note sulla batteria al litio

- Tenere la batteria fuori dalla portata dei bambini.
- Non afferrare la batteria con pinzette metalliche, onde evitare di causare un cortocircuito.

AVVERTENZA

La batteria può esplodere se usata scorrettamente. Pertanto, non deve essere ricaricata, smontata o gettata nel fuoco.

Caratteristiche tecniche

Unità principale

Temperatura di utilizzo: 5 – 45 °C

Requisiti di alimentazione: 5 V CC

(da alimentatore CA in dotazione)

Terminali di collegamento:

Connettore del supporto

Pres a DC IN 5V

Pres a USB

Pres a dell' antenna GPS esterna

Diffusore: diffusore ovale da 20 × 40 mm

Consumo di corrente: circa 0,5 A

Dimensioni: circa 103,8 × 87,6 × 32,8 mm

(1 × a × p, escluse le parti sporgenti)

Peso: circa 280 g

Monitor

Sistema: display a cristalli liquidi di tipo trasmissivo

Sistema guida: sistema a matrice attiva TFT a-Si

Dimensioni: 3,5 pollici (4:3)

Circa 70,1 × 52,6, 87,6 mm (1 × a, p)

Segmento: 230.400 (960 × 240) punti

Supporto

Temperatura di utilizzo: 5 – 45 °C

Requisiti di alimentazione: 5,2 V CC

(da adattatore della batteria dell'auto da 12 V in dotazione (massa negativa))

Terminali di collegamento:

Connettore dell'unità

Pres a DC IN 5.2V

Pres a dell' antenna TMC (solo NV-U71T)

Frequenza di ricezione: 87,5 – 108,0 MHz

(solo NV-U71T)

Tempo di carica/tempo di utilizzo della batteria incorporata

Tempo di carica

Utilizzando l'adattatore della batteria dell'auto/
l'alimentatore CA in dotazione: circa 4,5 ore
(con l'unità accesa) o 2,5 ore (nel modo di attesa)

Tempo di utilizzo

Fino a 6,5 ore (in base all'uso)

Accessori opzionali

Antenna GPS esterna: VCA-41

Kit per supporto per auto TMC: NVA-CU4T

Kit di installazione per auto: XA-49FM

Il design e le caratteristiche tecniche sono soggetti a modifiche senza preavviso.



- Determinati circuiti stampati non contengono ritardanti alla fiamma alogenati.
- Utilizzo di batterie ricaricabili agli ioni di litio.
- Come materiale di riempimento per l'imballaggio viene impiegato cartone ondulato.
- La stampa del cartone è realizzata con inchiostro a base di olio vegetale e privo di Composti organici volatili (VOC).

Guida alla soluzione dei problemi

Fare riferimento alla seguente lista di controllo per risolvere la maggior parte dei problemi che si potrebbero verificare durante l'uso di questa unità. Prima di esaminare l'elenco che segue, verificare le procedure di collegamento e d'uso dell'unità.

Le icone di funzionamento del display non funzionano.

Durante la visualizzazione di una mappa, le operazioni potrebbero richiedere qualche istante.

L'unità non si accende.

- Verificare che l'interruttore POWER nella parte inferiore destra dell'unità sia impostato su ON.
- Caricare la batteria incorporata.
- Verificare che l'unità sia installata saldamente sul supporto. Per ulteriori informazioni sull'installazione, consultare il documento "Read This First" (Manuale di installazione) in dotazione.

Non è possibile caricare la batteria incorporata.

- Verificare che l'interruttore POWER nella parte inferiore destra dell'unità sia impostato su ON.
- Se è in uso l'alimentatore CA, scollegarlo dalla presa, quindi collegarlo di nuovo.
- La batteria incorporata agli ioni di litio può essere ricaricata a temperature comprese tra 5 – 45 °C. È possibile che la batteria non venga caricata se la temperatura all'interno dell'unità aumenta a causa di luce solare diretta e così via. Non si tratta di un problema di funzionamento.

continua alla pagina successiva →

Non è possibile ricevere il segnale GPS.

Leggere innanzitutto la sezione introduttiva del sistema GPS (pagina 5), quindi controllare lo stato del segnale GPS selezionando “Altro...” nel menu principale → “Stato GPS”.

- Il sistema non è in grado di ricevere segnali GPS a causa di un ostacolo.
 - Spostare il veicolo in un luogo dove i segnali possano essere ricevuti chiaramente.
- La qualità di ricezione del segnale GPS è scarsa.
 - Potrebbe essere necessaria un'antenna GPS esterna VCA-41 (opzionale) per parabrezza riscaldato o termoriflettente.
- Di fronte all'antenna GPS è presente un ostacolo.
 - Installare l'unità in modo tale che il segnale non venga interrotto dal telaio dell'auto e così via.
- Se è installata una pellicola per i vetri dell'auto, è possibile che il segnale non venga ricevuto.
 - Utilizzare l'antenna GPS esterna VCA-41.

La posizione del veicolo sulla mappa non corrisponde a quella reale.

Il margine di errore del segnale proveniente dai satelliti GPS è troppo ampio. Può esistere un margine di errore massimo pari a poche centinaia di metri.

La guida vocale non viene riprodotta.

Il volume è troppo basso.

→ Aumentare il volume (pagina 12).

Quando l'unità è alimentata mediante la batteria incorporata, è possibile che il volume diminuisca leggermente.

Lo schermo LCD non viene visualizzato normalmente.

- A temperature elevate, lo schermo LCD potrebbe risultare scuro e non visibile chiaramente. A temperature basse, sullo schermo LCD potrebbero venire visualizzate delle immagini residue. Non si tratta di problemi di funzionamento; lo schermo LCD tornerà alle condizioni normali una volta che la temperatura sarà rientrata entro la gamma di funzionamento specificata.
- Lo schermo LCD è scuro.
 - È possibile che la funzione di riduzione automatica della luminosità si attivata, in quanto il relativo sensore **7** (pagina 6) è coperto da una mano e così via.

Il supporto si stacca dalla superficie di applicazione.

La forza di adesione si riduce qualora la superficie della ventosa o la superficie di applicazione siano sporche.

→ Pulire la ventosa e la superficie di applicazione (pagina 16).

Il modo di dimostrazione viene avviato automaticamente anche se non viene eseguita alcuna operazione.

→ Disattivare il modo di dimostrazione selezionando “Altro...” nel menu principale → “Impostazioni” → “Impostazioni base” → “Modo demo”. Quindi, accertarsi che la voce “Modo demo” sia disattivata.

Azzeramento dell'unità

Se il software di navigazione si blocca, tentare di risolvere il problema azzerando l'unità.

Se il problema persiste, disattivare l'alimentazione principale impostando l'interruttore POWER su OFF, quindi riattivarla dopo circa 10 secondi.

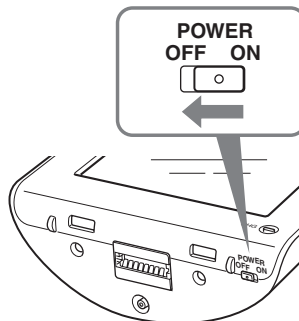

Nota

Dopo avere disattivato l'alimentazione principale, alla successiva riattivazione la ricezione dei segnali GPS potrebbe richiedere tempo.

Acerca de este manual

- Esta guía de inicio rápido contiene instrucciones para las operaciones básicas. Si desea obtener más información, consulte el manual PDF suministrado con el disco de la aplicación (CD-ROM). Para obtener más información acerca de la instalación y las conexiones, consulte el documento "Read This First" (Manual de instalación) suministrado.
- El contenido de este manual está destinado a usuarios con conocimientos del sistema operativo Microsoft® Windows®. Para obtener más información acerca del funcionamiento del equipo, consulte el manual del equipo.
- Las ilustraciones de este manual pueden no coincidir con el dispositivo en sí.
- Antes de utilizar el sistema, lea detenidamente este manual y el documento "Read This First".
- Conserve este manual y el documento "Read This First" en un lugar donde pueda consultarlo en el futuro.



Tratamiento de los equipos eléctricos y electrónicos al final de su vida útil (aplicable en la Unión Europea y en países europeos con sistemas de recogida selectiva de residuos)

Este símbolo en el equipo o el embalaje indica que el presente producto no puede ser tratado como residuos domésticos normales, sino que debe entregarse en el correspondiente punto de recogida de equipos eléctricos y electrónicos. Al asegurarse de que este producto se desecha correctamente, Ud. ayuda a prevenir las consecuencias negativas para el medio ambiente y la salud humana que podrían derivarse de la incorrecta manipulación en el momento de deshacerse de este producto. El reciclaje de materiales ayuda a conservar los recursos naturales. Para recibir información detallada sobre el reciclaje de este producto, póngase en contacto con el ayuntamiento, el punto de recogida más cercano o el establecimiento donde ha adquirido el producto.

Accesorios aplicables: Adaptador para batería de automóvil/Adaptador de alimentación de ca

No se ofrece ninguna garantía por la pérdida de datos o los daños que se puedan producir en éstos

Sony no ofrece ninguna garantía por los datos perdidos o dañados.

Atención

EN NINGÚN CASO SONY SERÁ RESPONSABLE DE LOS DAÑOS INDIRECTOS, IMPREVISTOS, DERIVADOS NI DE NINGÚN OTRO TIPO, INCLUIDOS, SIN LIMITACIÓN, LOS DAÑOS POR PÉRDIDA DE BENEFICIOS O INGRESOS, LA PÉRDIDA DE DATOS, LA PÉRDIDA DE USO DEL PRODUCTO O DE EQUIPAMIENTO ASOCIADO, TIEMPO DE INACTIVIDAD Y PÉRDIDA DE TIEMPO DEL COMPRADOR RELACIONADOS O DERIVADOS DEL USO DE ESTE PRODUCTO O DEL HARDWARE Y SOFTWARE DEL MISMO.

Bienvenido

Le agradecemos que haya adquirido este Sistema de Navegación Personal de Sony. Antes de utilizarlo, lea detenidamente este manual y consérvelo para realizar consultas en un futuro.

CARACTERÍSTICAS:

- Funcionalidad Plug & Play
- Mapa de Europa preinstalado (NV-U71T)
- Mapa regional preinstalado (NV-U51)
- 18 idiomas seleccionables para las instrucciones de voz y 17 para el texto en pantalla
- Pantalla táctil de alta calidad de 3,5 pulgadas
- Receptor GPS paralelo avanzado de 12 canales
- Altavoz de alta calidad
- Compatible con RDS-TMC (Traffic Message Channel, canal de mensajes de tráfico)*
- Funcionamiento con batería
- Función de atenuador automático
- Función Gesture Command (Operaciones gestuales)

* *Accesorio opcional requerido para el modelo NV-U51.*

Tabla de contenido

Advertencia 4
Ubicación de los controles. 6
Encendido de la unidad 6
Configuración inicial 7
Recepción de señales GPS. 7

Operaciones básicas 8

Funcionamiento del menú 8
Función Gesture Command
(Operaciones gestuales) 9
Operaciones con el teclado 9

Búsqueda de rutas 10

Indicación del destino e inicio de las
instrucciones 10
Otras formas de indicar el destino 11
Pantallas de instrucciones 12

Configuración del sistema 14

Utilización del software suministrado 14

Contenido 14
Conexión al ordenador 15

Información adicional 15

Precauciones 15
Nota sobre el panel LCD 15
Mantenimiento 16
Limpieza de la ventosa. 16
Sustitución del fusible 16
Notas sobre cómo deshacerse de la
unidad 17
Especificaciones 18
Solución de problemas 18
Restauración de la unidad 19

Advertencia

LEA COMPLETAMENTE ESTE MANUAL Y EL DOCUMENTO READ THIS FIRST (MANUAL DE INSTALACIÓN) SUMINISTRADO ANTES DE REALIZAR LA INSTALACIÓN O PONER EN FUNCIONAMIENTO EL SISTEMA DE NAVEGACIÓN PERSONAL. UNA INSTALACIÓN O USO INCORRECTOS DE ESTE DISPOSITIVO PUEDE PROVOCAR ACCIDENTES, LESIONES O LA MUERTE.

Seguridad

- Asegúrese de:
 - instalar el sistema de navegación en un lugar seguro donde no obstaculice la visión del conductor.
 - no instalar la unidad sobre un airbag.
 - colocar los cables y la base donde no obstaculicen la conducción.
 - colocar la unidad en la base correctamente, ya que de lo contrario podría caerse.
 - limpiar la superficie de la ventosa y la superficie de adhesión antes de su colocación. Cuando la instale en el salpicadero, limpie la superficie en la que colocará la lámina suministrada. Asimismo, compruebe que la ventosa está fijada firmemente después de la instalación. De lo contrario, la unidad o la base podrían caerse.
- El incumplimiento de estas instrucciones puede dar lugar a situaciones de conducción inseguras.
- No aplique excesiva fuerza sobre la unidad o la base, ya que podrían caerse.
- Cumpla con la normativa, la legislación y el reglamento de tráfico local.
- No mire continuamente la unidad mientras conduce, ya que es peligroso y podría causar un accidente de tráfico.
- Si necesita manipular el sistema de navegación mientras conduce, detenga previamente el automóvil en un lugar seguro.
- No modifique la unidad.
- No desmonte la unidad excepto en el momento de desecharla.

Al utilizar la unidad en interiores

- No utilice el adaptador de alimentación de ca en lugares estrechos, como entre una pared y un mueble.
- Utilice este producto cerca de una toma de corriente. De este modo, garantizará que el enchufe de la fuente de alimentación se pueda desconectar rápidamente de la toma de pared para apagar la unidad si ocurriera alguna anomalía durante su uso.
- Procure que ningún objeto metálico entre en contacto con las partes metálicas del producto ni con el cable de conexión. Si esto ocurre, podría producirse un cortocircuito y ocasionar daños en el producto.
- Mantenga siempre limpios los contactos metálicos.

Manipulación

- No permita que ningún objeto extraño se introduzca en el conector de la base (13) de la unidad, ya que podría producirse un fallo de funcionamiento.
- Pulse I/O (4) para apagar la unidad, retírela de la base y, a continuación, desconecte el adaptador para batería de automóvil. De lo contrario, es posible que la batería del automóvil se agote. Tenga en cuenta lo siguiente.
Si la toma del encendedor del automóvil no está conectada a la posición ACC del interruptor de encendido, se continúa suministrando energía a la fuente de alimentación incorporada aunque la llave de encendido se encuentre en la posición de apagado o la unidad no esté en uso.
- No conecte ningún accesorio (adaptador para batería de automóvil, adaptador de alimentación de ca, etc.) distinto de los suministrados u opcionales.
- No exponga la unidad al fuego ni al agua, ya que podría producirse un fallo de funcionamiento.
- Asegúrese de no dejar la unidad en el automóvil para evitar robos o daños provocados por las altas temperaturas en el interior del vehículo.
- Tenga en cuenta que la batería incorporada no puede cargarse con temperaturas situadas fuera del rango de 5 a 45 °C.
- No deje la unidad en lugares con temperatura ambiente elevada, ya que la capacidad de la batería incorporada se deteriorará o ésta no podrá cargarse.

GPS

Los satélites GPS (Global Positioning System, Sistema de posicionamiento global) emiten señales constantemente para determinar una ubicación determinada en la tierra. Cuando una antena GPS recibe estas señales, los usuarios reciben información acerca de su ubicación (latitud, longitud y altitud). La información debe llegar de 3 satélites para obtener una posición bidimensional (latitud y longitud) y de 4 satélites para obtener una posición tridimensional (latitud, longitud y altitud). Puesto que los satélites GPS están controlados por el Departamento de Defensa de los EE. UU., existe un margen de error expreso comprendido entre unos pocos metros y 10 metros. Como resultado, el sistema de navegación GPS puede presentar un error comprendido entre los 10 metros y aproximadamente 200 metros, en función de las circunstancias.

Puesto que la información del GPS se recibe de las señales de los satélites, podría resultar imposible o difícil obtener la información en los lugares siguientes:

- Túneles o pasos subterráneos

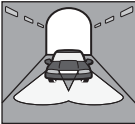

- Bajo autopistas



- Entre edificios altos



- Entre árboles altos con follaje denso



Antes de utilizar el sistema de navegación por primera vez después de la instalación, estacione el automóvil en un lugar seguro y abierto (sin edificios altos, etc.) hasta aproximadamente 20 minutos para que se puedan recibir las señales GPS.

Nota

La unidad tarda un tiempo en recibir señales GPS al ajustarla en ON después de haber ajustado la alimentación principal en OFF, cuando la batería incorporada se haya descargado por completo o tras reiniciar la unidad.

Software

Lea el documento “END-USER LICENSE AGREEMENT” (Contrato de licencia del usuario final) detenidamente antes de utilizar la unidad.

Ubicación de los controles

Consulte las páginas indicadas para obtener información detallada.

- 1 Botón VOICE/POSITION** 8, 10
Durante las instrucciones de ruta: para escuchar la siguiente instrucción de voz.
En la pantalla de menú: para mostrar el mapa.
En la pantalla de mapa: para que se muestre la posición actual del automóvil.
- 2 Ventana de visualización/pantalla táctil**
- 3 Antena GPS incorporada**
- 4 Botón I/⏻ (encendido/en espera)** 6
Permite encender/apagar la unidad.
- 5 Indicador CHG (carga de la batería)**
Se ilumina en rojo durante la carga.
- 6 Toma USB** 15
Permite conectar la unidad a un ordenador mediante el cable USB.
- 7 Sensor del atenuador automático**
Detecta la luz ambiental y ajusta automáticamente el brillo de la pantalla.
- 8 Toma DC IN 5V**
Permite conectar la unidad al adaptador de alimentación de ca.
- 9 Cubierta de la toma**
Nota
Si extrae la cubierta de la toma por accidente, utilice un objeto puntiagudo para volver a colocarla.
- 10 Interruptor POWER** 6, 19
Permite encender/apagar la alimentación principal y reiniciar la unidad.
- 11 Altavoz**
Emite instrucciones y avisos.
- 12 Toma de la antena GPS externa***
Permite conectar la antena GPS externa a la base.

13 Conector de la base

* Accesorio opcional

Encendido de la unidad

Cuando utilice la unidad por primera vez, deslice el interruptor POWER hasta la posición ON para activar la alimentación principal.

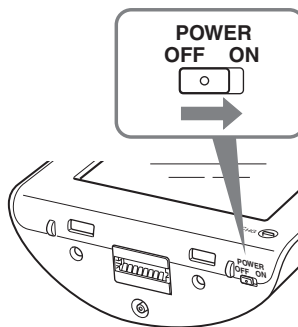

Posteriormente, puede pulsar el botón I/⏻ situado en la parte superior derecha de la unidad para encenderla o apagarla.

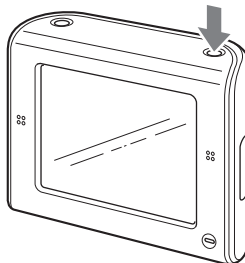

Para apagar la unidad

Pulse I/⏻.

La unidad entra en el modo de espera para reducir el consumo de energía.

Notas

- No desactive la alimentación principal excepto en caso que no vaya a utilizar la unidad durante más de 3 meses.
- Si desactiva la alimentación principal, es posible que la unidad tarde en recibir señales GPS al volver a activarla.
- Asegúrese de extraer la unidad de la base y desconectar el adaptador para batería de automóvil cuando la unidad no esté en uso para evitar que se agote la batería del automóvil.

Configuración inicial

Es posible configurar los elementos siguientes mediante el asistente de configuración de inicio.

- Idioma de las instrucciones de voz y de la pantalla
- Formato de distancia (millas/kilómetros)
- Brillo de la pantalla
- Formato de 24 o 12 horas
- Domicilio

Siga las instrucciones en pantalla para realizar la configuración.

Puede realizar ajustes adicionales en los elementos mencionados anteriormente desde el menú de ajuste en cualquier momento (página 14).

Recepción de señales GPS

Antes de utilizar el sistema de navegación por primera vez después de la instalación, estacione el automóvil en un lugar seguro y abierto (sin edificios altos, etc.) durante aproximadamente 20 minutos para que se puedan recibir las señales GPS. El sistema necesita señales de al menos 3 satélites GPS para calcular la posición actual del automóvil correctamente.

Indicador del estado del GPS*



* El icono muestra el estado de recepción de la señal GPS. El indicador  se ilumina en rojo cuando la señal no se recibe.

Operaciones básicas

En este apartado se explican los procedimientos habituales de funcionamiento del sistema.

Las operaciones generales pueden efectuarse en la pantalla táctil. Toque los iconos que aparecen suavemente con el dedo.

Nota

No presione la pantalla con demasiada fuerza ni utilice objetos puntiagudos como un bolígrafo, etc., para tocar la pantalla.

Funcionamiento del menú

El menú principal aparece cuando se enciende la unidad al pulsar **V** (excepto durante las instrucciones de ruta, en cuyo caso aparece el mapa).



Para mostrar el menú principal desde la pantalla de mapa, toque el mapa.

Para volver al menú principal desde cualquier pantalla de menú, pulse **VOICE/POSITION** y, a continuación, toque el mapa.

El procedimiento siguiente permite definir elementos en el menú.

1 Vaya al menú principal.

2 Toque “Más...”.

3 Toque “Configuración”.

Aparecerá la lista de categorías de ajustes.



4 Toque la categoría de ajustes deseada, el elemento de ajuste y, a continuación, lleve a cabo los cambios deseados.

Para desplazarse por la lista, toque **▲/▼**.

Ejemplo de procedimiento: ajuste de la vista de mapa predeterminada

Seleccione “Configuración básica” → “Vista de navegación” → “2D” o “3D”.

Desde dentro del menú:

Para volver a la pantalla anterior, toque **↶** o **X**.





Para cancelar la selección de menú, pulse **VOICE/POSITION** (aparecerá la pantalla de posición actual del automóvil).

Nota

Los elementos del menú y las operaciones de ajuste varían en función del elemento de menú seleccionado.

Función Gesture Command (Operaciones gestuales)

En la pantalla de mapa (excepto en el modo de desplazamiento de mapa), puede ejecutar fácilmente las operaciones que realiza con más frecuencia mediante la asignación de un trazo con el dedo en la pantalla como, por ejemplo, una línea, etc. Esta operación se denomina Gesture Command (Operaciones gestuales).

Para	Dibuje
iniciar la navegación hacia su domicilio	 una línea circunfleja.
iniciar la navegación al PDI (punto de interés) más cercano almacenado en enlaces rápidos*	 línea horizontal (de izquierda a derecha). Enlace rápido 2
	 línea vertical (hacia abajo). Enlace rápido 3
	 línea horizontal (de derecha a izquierda).

* Para obtener más información acerca de los enlaces rápidos, consulte la página 11 y la 14.

Operaciones con el teclado

La pantalla de teclado aparece cuando hay que introducir texto.

Sólo debe introducir los caracteres en mayúsculas, ya que el sistema los convierte automáticamente en los caracteres adecuados. Es posible introducir caracteres especiales siempre que sea necesario.

Candidatos/campo de entrada

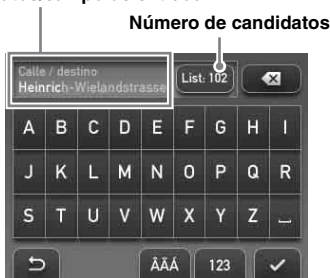

Para	Toque
introducir un carácter alfabético	la tecla correspondiente al carácter deseado.
introducir un carácter especial	“ÂÄÅ” para cambiar al teclado de caracteres especiales y, a continuación, toque el carácter deseado y “ABC” para regresar al teclado alfabético.
introducir un número	“123” para cambiar al teclado numérico y, a continuación, la tecla numérica deseada y “ABC” para regresar al teclado alfabético.
introducir un espacio	␣
borrar un carácter	✕
seleccionar un candidato	✓ o el candidato en la lista.
mostrar la lista de candidatos*	“List”

* La lista de candidatos aparece automáticamente a medida que sigue introduciendo caracteres para restringir el número de candidatos.

Búsqueda de rutas

El sistema busca las rutas automáticamente después de indicar el destino.

Antes de empezar, compruebe que se reciben señales GPS suficientes para la navegación (página 7).

Indicación del destino e inicio de las instrucciones

A continuación, se explica el procedimiento de búsqueda de la ruta e inicio de las instrucciones de ruta.

A título de ejemplo, a continuación se lleva a cabo la indicación del destino por la dirección.

Para obtener información sobre cómo indicar el destino de otras formas, consulte “Otras formas de indicar el destino” en la página 11.

Para su seguridad, estacione el automóvil en un lugar seguro e introduzca la información de destino antes de iniciar un viaje.

1 Vaya al menú principal.

Toque el mapa en la pantalla de mapa. En la pantalla de menú, pulse VOICE/ POSITION y, a continuación, toque el mapa.

2 Seleccione “Navegar”.



3 Seleccione “Introducir dirección” y, a continuación, introduzca los datos de la dirección.

Introduzca los elementos en el siguiente orden y, a continuación, toque ✓ o el candidato de la lista para continuar. Para obtener más información sobre cómo introducir caracteres, consulte “Operaciones con el teclado” en la página 9.

1 “País”

2 “Población o CP”

Si es posible precisar el destino con el código postal seleccionado*1, aparecerá la pantalla de confirmación de dirección. Seleccione “Calcular ruta”.

3 “Calle/destino”

4 “Número de la calle” o “Calle transversal”*2

Aparece la pantalla de confirmación de dirección.

*1 *Disponible sólo en el Reino Unido y en los Países Bajos.*

*2 *Sólo podrá seleccionar este elemento si existe realmente en la calle seleccionada.*

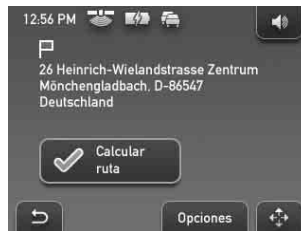



4 Seleccione “Calcular ruta”.

Se calcula la ruta y comienzan las instrucciones de ruta.

Para ajustar con precisión el punto de destino

Es posible pasar de la pantalla de confirmación de dirección al modo de desplazamiento de mapa y ajustar con precisión el punto de destino.

- 1 Toque  para cambiar al modo de desplazamiento de mapa.
- 2 Arrastre la pantalla para desplazar el punto de destino.
- 3 Toque  para mostrar el menú del modo de desplazamiento de mapa y, a continuación, seleccione “Navegar hacia allí”.

Para obtener más información acerca del funcionamiento del modo de desplazamiento de mapa, consulte “Modo de desplazamiento de mapa” en la página 13.

Otras formas de indicar el destino

Los métodos siguientes también permiten indicar el destino y buscar rutas.

Seleccione los elementos en el siguiente orden desde el menú principal y, a continuación, seleccione “Calcular ruta” (si es necesario).

Para obtener más información, consulte el manual PDF suministrado.

en las proximidades

Permite buscar rutas a un PDI, como un restaurante, hotel, etc., cercanas a la posición actual del automóvil.

Seleccione “en las proximidades” y, a continuación, alguna de las siguientes opciones.

“Enlace rápido 1 - 3”

Permite buscar las rutas al PDI más cercano de la categoría almacenada en enlaces rápidos. Las categorías de enlaces rápidos se pueden personalizar en el menú de ajuste (página 14).

“Buscar por nombre”

Introduzca el nombre del PDI directamente.

“Buscar por categoría”

Seleccione la categoría de PDI que desee de la lista.

A casa

Permite buscar rutas a su casa, si está registrada.

Navegar

Seleccione “Navegar” y, a continuación, alguna de las siguientes opciones.

“en todo el país”

Permite buscar rutas a un PDI, como un aeropuerto, etc, dentro del país especificado.

“en una población”

Permite buscar rutas a un PDI, como un restaurante, hotel, etc., en la población especificada.

“Libreta de direcciones”

Permite buscar rutas a un punto de destino guardado.

“Últimos destinos”

Permite buscar rutas a destinos buscados recientemente.

Pantallas de instrucciones

Una vez calculada la ruta, las instrucciones visuales y de audio le guían hasta el destino.

Información del menú de herramientas del mapa

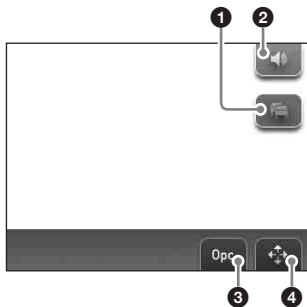

- 1 Permite visualizar información detallada de TMC.*1
- 2 Permite ajustar el volumen.*2
- 3 Permite mostrar el menú de opciones.
- 4 Permite cambiar al modo de desplazamiento de mapa.

*1 Al utilizar la base TMC suministrada (u opcional), este elemento aparece únicamente si la ruta que se ha encontrado está colapsada.

*2 Cuando la unidad se alimenta mediante la batería incorporada, es posible que el volumen disminuya ligeramente.

Mapa 2D

Conducción recta (durante las instrucciones de ruta)



Conducción recta (en otros casos)

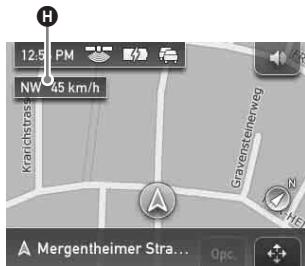

Proximidad de una intersección



Proximidad de una intersección (más cerca)



- A** Hora actual/estado del GPS/estado de la batería/estado TMC
Para obtener más información, consulte el manual PDF suministrado.
- B** Distancia hasta el destino/ETA (Estimated Time of Arrival, hora estimada de llegada)
- C** Posición actual
- D** Distancia hasta el siguiente giro
- E** Nombre de la calle actual
- F** Nombre de la siguiente calle
- G** Indicador del norte
- H** Dirección actual/velocidad actual
- I** Instrucción del siguiente giro
- J** Indicador de barra de distancia hasta el siguiente giro
- K** Instrucción posterior a la siguiente

Mapa 3D

Es posible ajustar el mapa 3D en el menú de ajuste (página 14).

Información de ruta dinámica

La pantalla muestra la distancia al destino, la información de PDI, etc.

Para visualizar esta información desde la pantalla de mapa, seleccione “Opciones” → “Información de ruta dinámica”.

Para obtener más información, consulte el manual PDF suministrado.



Visualización de la ruta

Es posible visualizar la ruta completa hasta el destino.



Para visualizarla desde la pantalla de mapa, seleccione “Opciones” → “Mostrar ruta”.

Modo de desplazamiento de mapa

Para cambiar al modo de desplazamiento de mapa desde la pantalla de mapa, toque , tanto si está recibiendo instrucciones de ruta como si no.

En el modo de desplazamiento de mapa, se muestra el retículo en el mapa y es posible arrastrar la pantalla para desplazarlo.



Toque  /  para ajustar la escala del mapa. Coloque la intersección del retículo en el punto que desee y toque  para que se muestre el menú del modo de desplazamiento de mapa, en el que podrá establecer un punto como destino, etc.

Toque  para volver a la pantalla de la posición actual del automóvil.

Configuración del sistema

Pueden configurarse varios ajustes relacionados con el sistema y la memoria.

En el menú principal, seleccione “Más...” → “Configuración” → la categoría deseada → el elemento deseado para realizar cada ajuste.

A continuación, se presentan ejemplos de elementos de ajuste representativos de cada categoría.

Para obtener más información, consulte el manual PDF suministrado.

Configuración básica

Vista de navegación (para seleccionar la vista de mapa predeterminada (2D o 3D)), **Mostrar distancia hasta el destino/hora estimada de llegada (ETA)** (para mostrar u ocultar la distancia hasta el destino y la hora estimada de llegada (ETA)), etc.

Mapa actual

Mapa actual (para seleccionar un mapa almacenado en la unidad).

Destinos especiales

Mostrar PDI (para mostrar/ocultar cada PDI), **Enlace rápido 1-3** (para almacenar 3 categorías de PDI que utilice con frecuencia, cualquiera de las cuales se pueden utilizar como acceso directo para indicar el destino).

Perfil de ruta

Tipo de ruta (para seleccionar la preferencia de búsqueda de ruta), **Autopistas** (para permitir/evitar/prohibir autopistas/autovías), etc.

Nota

Es posible que las advertencias facilitadas de acuerdo con la información del mapa no sean siempre correctas debido a obras en la calzada, etc. La situación y la normativa del tráfico tienen absoluta prioridad sobre la información facilitada por el sistema de navegación.

Utilización del software suministrado

Las funciones principales del software del CD-ROM suministrado se presentan a continuación. Si introduce el CD-ROM en el ordenador, la pantalla aparece automáticamente. Siga las instrucciones de la pantalla.

Requisitos del sistema

- Sistema operativo: Windows 2000/XP
- Unidad de CD-ROM/DVD-ROM
- Puerto USB
- Velocidad de la CPU de 150 MHz o superior

Contenido

Instalar software de conexión para PC

Es posible instalar el software de conexión al ordenador (ActiveSync).

Asistente de idiomas

Es posible añadir los datos del idioma de las indicaciones en pantalla y de las instrucciones de voz a la unidad, así como eliminar los datos de idioma innecesarios de la misma.

Leer el manual

Puede leer el manual PDF que contiene más información acerca de las funciones disponibles.

Servicio de atención

Puede acceder fácilmente al sitio Web de soporte de navegación de Sony.

Visite este sitio Web para obtener soporte técnico, como actualizaciones de software, respuesta a las preguntas más frecuentes, etc.

Conexión al ordenador

Antes de conectar el sistema al ordenador, instale el software de conexión al ordenador (ActiveSync) en el ordenador.

1 Conecte la unidad a una toma de corriente mediante el adaptador de alimentación de ca y el cable de alimentación de ca.

2 Conecte la unidad al ordenador mediante el cable USB.

Introduzca el conector pequeño del cable USB a la toma USB de la unidad y el conector grande a un puerto USB del ordenador.

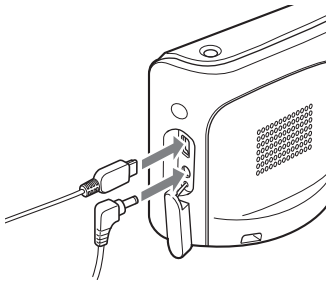

Notas sobre la transferencia de datos

Durante la transferencia, no

- desconecte el cable USB ni el adaptador de alimentación de ca.*
- apague la alimentación principal de la unidad, ni ajuste la unidad en el modo de espera o la reinicie.*
- apague el ordenador, lo ajuste en el modo de espera ni lo reinicie.*

Si desea cancelar la transferencia una vez iniciada, haga clic en el botón de cancelación en la pantalla del ordenador.

Información adicional

Precauciones

Si estaciona el automóvil bajo la luz directa del sol, deje que la unidad se enfríe antes de usarla.

Condensación de humedad

En días lluviosos o en zonas muy húmedas, es posible que se condense humedad en el interior la pantalla de la unidad. Si esto ocurre, la unidad no funcionará correctamente. En tal caso, deslice el interruptor POWER situado en la parte inferior derecha de la unidad hasta la posición OFF y espere aproximadamente una hora hasta que la humedad se evapore.

Nota sobre el panel LCD

Es posible que aparezcan algunos puntos fijos azules, rojos o verdes en la pantalla. Se conocen como “puntos brillantes” y pueden aparecer en cualquier pantalla LCD. Las pantallas LCD se fabrican con tecnología de precisión, y más de un 99,99 % de sus segmentos son funcionales. No obstante, es posible que un pequeño porcentaje (normalmente el 0,01 %) de los segmentos no se encienda correctamente. Sin embargo, esto no interferirá en la visualización.

Mantenimiento

Limpieza de la ventosa

Limpie la superficie de la ventosa si se ensucia o si la fuerza de adherencia se debilita.

Antes de limpiarla, asegúrese de separar la ventosa de la base mediante los siguientes pasos.

1 Mientras sujeta la rueda izquierda, afloje la rueda derecha y, a continuación, extrálgalas.

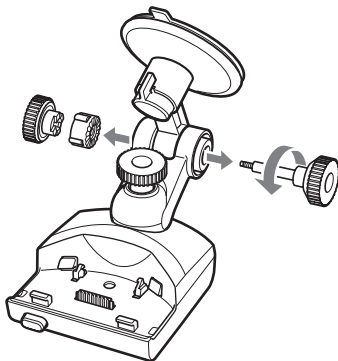

2 Extraiga la ventosa.

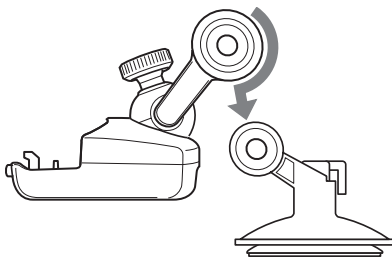

3 Limpie la superficie de la ventosa con agua.

Limpie y seque la ventosa antes de volver a colocarla.

Para volver a colocarla, instálela y, a continuación, coloque las ruedas izquierda y derecha, y apriete la rueda derecha.

Advertencia

- Nunca limpie la ventosa sin extraerla de la base, ya que de lo contrario podría dañar la base.
- No utilice productos de limpieza. Lávela únicamente con agua.
- Asegúrese de secar la ventosa antes de volver a colocarla.

Notas

- Si la ventosa deja una marca en el parabrisas, frótelas con un paño humedecido con agua.
- Es posible que el salpicadero deje una marca en la superficie de la ventosa. No obstante, esto no afectará a la fuerza de fijación.

Sustitución del fusible

Al sustituir el fusible del adaptador para batería de automóvil, asegúrese de utilizar uno con el mismo amperaje que el indicado en el fusible original. Si el fusible se funde, verifique la conexión de la alimentación y sustitúyalo. Si el fusible vuelve a fundirse después de sustituirlo, es posible que exista algún fallo de funcionamiento interno. En tal caso, consulte con el distribuidor Sony más cercano.

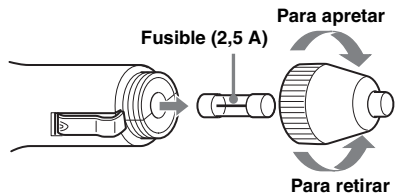

Advertencia

Nunca use un fusible cuyo amperaje supere el del suministrado con la unidad, ya que ésta podría dañarse.

Notas sobre cómo deshacerse de la unidad

Extraiga la batería de iones de litio incorporada cuando vaya a deshacerse de la unidad y entréguela en un punto de reciclaje. A continuación, se explica el procedimiento de extracción de la batería.

Nota

No desmonte la unidad excepto en el momento de desecharla.

- 1 Deslice el interruptor POWER hasta la posición OFF para desactivar la alimentación principal.
- 2 Extraiga la cubierta de la toma 9 (página 6).
- 3 Extraiga los 2 tornillos situados en la parte inferior de la unidad mediante un destornillador.

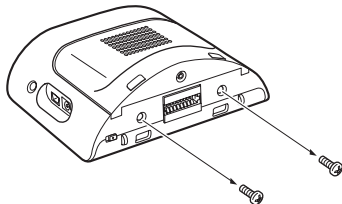

- 4 Deslice la cubierta posterior y levántela para abrirla.

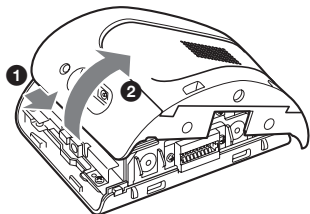

- 5 Extraiga la batería.

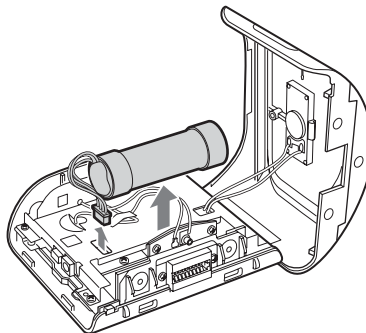

- 6 Envuelva con cinta el terminal del conector para aislarlo.

Notas sobre la batería de iones de litio

- Mantenga la batería fuera del alcance de los niños.
- No sujete la batería con pinzas metálicas, ya que podría producirse un cortocircuito.

PRECAUCIÓN

La pila puede explotar si la trata mal.
No la recargue, desarme, ni la tire al fuego.

Especificaciones

Unidad principal

Temperatura de funcionamiento: de 5 a 45 °C

Requisitos de alimentación: cc de 5 V
(desde el adaptador de alimentación de ca suministrado)

Terminales de conexión:

- Conector de la base
- Toma DC IN 5V
- Toma USB
- Toma de la antena GPS externa

Altavoz: altavoz ovalado de 20 × 40 mm

Corriente de consumo: aprox. 0,5 A

Dimensiones: aprox. 103,8 × 87,6 × 32,8 mm
(an × al × prf, sin incluir las partes salientes)

Peso: aprox. 280 g

Monitor

Sistema: pantalla de cristal líquido transmisiva

Sistema de unidad: sistema de matriz activa TFT a-Si

Dimensiones: 3,5 pulgadas (4:3)
aprox. 70,1 × 52,6, 87,6 mm (an × al, prf)

Segmento: 230.400 (960 × 240) puntos

Base

Temperatura de funcionamiento: de 5 a 45 °C

Requisitos de alimentación: cc de 5,2 V
(suministrada por el adaptador para batería de automóvil de 12 V suministrado (toma a tierra negativa))

Terminales de conexión:

- Conector de la unidad
- Toma DC IN 5.2V
- Toma de antena TMC (sólo en el modelo NV-U71T)

Frecuencia de recepción: de 87,5 a 108,0 MHz
(sólo en el modelo NV-U71T)

Tiempo de carga/tiempo de uso de la batería incorporada

Tiempo de carga

**Con el adaptador para batería de automóvil/
adaptador de alimentación de ca suministrado:**
aprox. 4,5 horas (con la unidad encendida) o 2,5 horas (en modo de espera)

Tiempo de uso

Hasta 6,5 horas (dependiendo del uso)

Accesorios opcionales

Antena GPS externa: VCA-41

Kit de base para automóvil TMC: NVA-CU4T

Kit de instalación en el automóvil: XA-49FM

El diseño y las especificaciones están sujetos a cambios sin previo aviso.



- Ciertas placas del circuito impreso no contienen retardantes de llama halogenados.
- Se utilizan pilas de ion de litio recargables.
- Se ha utilizado cartón ondulado como material de relleno y de protección para este producto.
- Impreso con tinta de aceites vegetales, libre de COV (Compuestos Orgánicos Volátiles).

Solución de problemas

La siguiente lista de comprobación le ayudará a solucionar los problemas que puedan producirse con la unidad.

Antes de consultarla, revise los procedimientos de conexión y de funcionamiento.

Los iconos de operación de la pantalla no funcionan.

Las operaciones pueden tardar un poco cuando se visualizan mapas.

La unidad no se enciende.

- Compruebe si el interruptor POWER situado en la parte inferior derecha de la unidad está ajustado en la posición ON.
- Cargue la batería incorporada.
- Compruebe que la unidad está firmemente colocada en la base. Para obtener más información acerca de la instalación, consulte el documento "Read This First" (Manual de instalación) suministrado.

No se puede cargar la batería incorporada.

- Compruebe si el interruptor POWER situado en la parte inferior derecha de la unidad está ajustado en la posición ON.
- Si se está utilizando el adaptador de alimentación de ca, desconéctelo de la toma de corriente y, a continuación, vuélvalo a conectar.
- La batería de iones de litio incorporada puede cargarse a una temperatura de entre 5 y 45 °C. Es posible que la batería no se cargue si la temperatura en el interior de la unidad aumenta debido a la exposición a la luz solar directa, etc. No se trata de un fallo de funcionamiento.

No se recibe ninguna señal GPS.

Primero, lea la información general de GPS (página 5) y, a continuación, compruebe el estado del GPS mediante la opción “Más...” del menú principal → “Estado GPS”.

- El sistema no puede recibir señales GPS debido a una obstrucción.
 - Desplace el automóvil hasta una ubicación en la que puedan recibirse las señales con claridad.
- La recepción de la señal GPS es débil.
 - Es posible que deba utilizar una antena GPS externa opcional VCA-41 en caso de que el parabrisas esté caliente o refleje calor.
- Existe un obstáculo frente a la antena GPS.
 - Instale la unidad donde la señal no se vea interrumpida por la carrocería del coche, etc.
- Es posible que la señal no se reciba si los cristales tienen algún recubrimiento.
 - Utilice la antena GPS externa opcional VCA-41.

La posición del vehículo en el mapa no coincide con la carretera por la que se circula.

El margen de error de la señal procedente de los satélites GPS es demasiado grande. Puede producirse un margen de error máximo de unos centenares de metros.

No se escuchan las instrucciones de voz.

El volumen está demasiado bajo.

→ Suba el volumen (página 12).

Si la unidad recibe alimentación de la batería incorporada, es posible que el volumen disminuya ligeramente.

La pantalla LCD no se visualiza con normalidad.

- A altas temperaturas, es posible que la pantalla LCD se oscurezca y no se visualice correctamente. A bajas temperaturas, es posible que se produzca una imagen residual en dicha pantalla. No se trata de fallos de funcionamiento, por lo que la pantalla LCD volverá a funcionar con normalidad cuando la temperatura vuelva a situarse dentro del rango de funcionamiento especificado.
- La pantalla LCD está oscura.
 - Es posible que la función del atenuador automático esté activada debido a que está cubriendo el sensor **7** (página 6) con la mano, etc.

La base se despegue de la superficie de fijación.

La fuerza de fijación se debilita si la superficie de fijación o la ventosa se ensucian.

→ Limpie la ventosa y la superficie de adherencia (página 16).

El modo de demostración se inicia automáticamente aunque no se realice ninguna operación.

→ Desactive el modo de demostración automática mediante la opción “Más...” del menú principal → “Configuración” → “Configuración básica” → “Modo demo”. A continuación, confirme que “Modo demo” se ha desactivado.

Restauración de la unidad

Si el software de navegación se bloquea, pruebe a reiniciar la unidad.

Deslice el interruptor POWER hasta la posición OFF para apagar la alimentación principal y, a continuación, vuelva a conectarla después de aproximadamente 10 segundos.

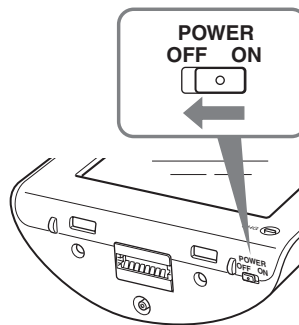

Nota

Después de desactivar la alimentación principal, es posible que se tarde en recibir señales GPS al volver a activarla.

Om den här manualen

- Den här snabbstartguiden innehåller information om grundläggande hantering. Mer information finns i PDF-manualen på den medföljande programvaruskivan (CD-ROM-skivan). Mer information om installation och anslutningar finns i ”Read This First” (Installationsmanual).
- Innehållet i den här manualen är skriven för användare med kunskap om operativsystemet Microsoft® Windows®. Mer information om hur du använder datorn finns i manualen till den.
- Det är inte säkert att illustrationerna i den här manualen exakt stämmer överens med enheten som den ser ut i verkligheten.
- Innan du använder det här systemet bör du läsa igenom den här manualen och ”Read This First”.
- Förvara den här manualen och ”Read This First” på en plats där den finns till hands; du kan behöva den som referens i framtiden.



Omhändertagande av gamla elektriska och elektroniska produkter (Användbar i den Europeiska Unionen och andra Europeiska länder med separata insamlingsystem)

Symbolen på produkten eller emballaget anger att produkten inte får hanteras som hushållsavfall. Den skall istället lämnas in på uppsamlingsplats för återvinning av el- och elektronikkomponenter. Genom att säkerställa att produkten hanteras på rätt sätt bidrar du till att förebygga eventuella negativa miljö- och hälsoeffekter som kan uppstå om produkten kasseras som vanligt avfall. Återvinning av material hjälper till att bibehålla naturens resurser. För ytterligare upplysningar om återvinning bör du kontakta lokala myndigheter eller sophämtningstjänst eller affären där du köpte varan.

Användbara tillbehör: Bilbatteriadapter/Nätadapter

Garantin täcker inte förlorad eller skadad information

Sony ger ingen garanti för förlorad eller skadad information.

Varning!

SONY KAN INTE UNDER NÅGRA FÖRHÅLLANDEN GÖRAS ANSVARIG FÖR DIREKTA ELLER INDIREKTA SKADOR, FÖLJDSKADOR ELLER ANDRA SKADOR, INRÄKNAT OCH UTAN BEGRÄNSNING, EKONOMISKA FÖRLUSTER, FÖRLORAD INKOMST, DATAFÖRLUST ELLER FÖRLUSTER SOM UPPKOMMIT AV ATT ENHETEN ELLER TILLHÖRANDE UTRUSTNING INTE HAR KUNNAT ANVÄNDAS PÅ GRUND AV STÄLLTID, ELLER FÖRLUST AV KÖPARENS TID, SOM VARIT BEROENDE AV ANVÄNDANDET AV DEN HÄR PRODUKTEN OCH DESS MASKIN- OCH/ELLER PROGRAMVARA.

Välkommen!

Tack för att du visade oss förtroende genom att välja Sony Personal Navigation System. Innan du använder det här systemet bör du läsa igenom den här manualen. Spara den – du kan behöva den igen.

FUNKTIONER:

- Plug & Play-kompatibel
- Förinstallerad karta över Europa (NV-U71T)
- Förinstallerad regional karta (NV-U51)
- Du kan välja mellan 18 språk för röstavisningar, och mellan 17 språk för skärmmeddelanden
- 3,5-tums högkvalitativt teckenfönster med pekskärm
- Avancerad 12-kanalig parallell GPS-mottagare
- Högkvalitativ högtalare
- RDS-TMC-kompatibel (Traffic Message Channel)*
- Kan drivas med batterier
- Funktion för automatisk avbländning
- Gesture Command-kontroll (pekstyrning)

* Tillbehör som krävs för NV-U51.

Innehållsförteckning

Varning!	4
Kontrollernas placering	6
Slå på enheten	6
Utföra initierande inställning	7
Ta emot GPS-signaler	7

Grundläggande hantering **8**

Menyhantering	8
Gesture Command-kontroll (pekstyrning)	9
Åtgärder från tangentbordet	9

Ruttsökning **10**

Ställa in resmål och startanvisningar	10
Andra sätt att ange resmålet	11
Anvisningsskärmar	11

Systeminställningar **13**

Använda den medföljande programvaran **14**

Innehåll	14
Ansluta till en dator	14

Ytterligare information **15**

Försiktighetsåtgärder	15
Angående LCD-skärmen	15
Underhåll	15
Rengöra sugkoppen	15
Byta säkring	16
Om kassering av enheten	16
Tekniska data	17
Felsökning	18
Återställa enheten	19

Varning!

LÄS IGENOM DEN HÄR BRUKSANVISNINGEN OCH DEN MEDFÖLJANDE READ THIS FIRST (INSTALLATIONS MANUAL) ORDENTLIGT INNAN DU INSTALLERAR ELLER ANVÄNDER NAVIGATIONSSYSTEMET. FELAKTIG INSTALLATION OCH FELAKTIG ANVÄNDNING AV DEN HÄR ENHETEN KAN ORSAKA OLYCKOR SOM KAN LEDA TILL PERSONSKADOR, ELLER I VÄRSTA FALL DÖDSFALL.

Om säkerhet

- Var noga med att:
 - installera navigationssystemet på en säker plats där den inte skymmer sikten för föraren.
 - inte installera enheten ovanför en krockkudde.
 - placera kablar och fäste så att de inte stör föraren.
 - se till att enheten sitter ordentligt i fästet, annars finns det risk för att enheten lossnar.
 - rengöra ytan på sugkoppen och platsen där du tänker fästa den. Om du installerar enheten på instrumentbrädan måste du rengöra ytan på vilket det medföljande arket ska fästas. Kontrollera också att sugkoppen sitter ordentligt när installationen är klar. Annars finns det risk att enheten eller fästet lossnar. Detta kan i sin tur göra körningen osäker.
- Utsätt inte enheten eller fästet för övervåld eftersom det kan göra att de lossnar.
- Följ de lokala trafikreglerna och bestämmelserna.
- Titta inte någon längre stund på enheten medan du kör. Det är farligt och kan orsaka olyckor.
- Om du behöver utföra några åtgärder på navigationssystemet medan du kör, bör du alltid stanna fordonet på en säker plats innan du utför åtgärderna.
- Modifiera inte enheten.
- Plocka inte isär enheten utom när det är dags att kassera den.

När du använder enheten inomhus

- Använd inte nätadaptern placerad i ett trångt utrymme, t.ex. mellan en vägg och en möbel.
- Använd den här produkten i närheten av ett väggtagg. Då kan du snabbt stänga av strömmen genom att koppla bort nätkabeln från väggtaggat om det skulle bli något fel när du använder produkten.
- Se till att inget av metall kommer i kontakt med metalldelarna på produkten eller anslutningskabeln. Det kan leda till kortslutning och skada produkten.
- Håll alltid metallkontakterna rena.

Om hantering

- Se till att inga främmande föremål kommer in i anslutningskontakten (18) mellan enheten och fästet eftersom det kan leda till funktionsstörningar.
- Stäng av enheten genom att trycka på I/⏻ (4), ta bort den från fästet och koppla sedan bort bilbatteriadaptern. Annars finns det risk för att bilbatteri töms på ström. Tänk på följande. Om fordonets cigarettändaruttag inte är kopplat till tändlåsets tillbehörsålage (ACC), fortsätter strömmatningen till enhetens inbyggda strömförsörjning, även om du slår av tändningen eller inte använder enheten.
- Anslut inga andra tillbehör (bilbatteriadapter, nätadapter eller liknande) än de som medföljer eller har godkänts som tillval.
- Utsätt inte enheten för eld eller vatten, eftersom det kan orsaka funktionsstörningar.
- Du bör ta med dig enheten när du lämnar bilen. På så sätt skyddar du den inte bara mot stöld utan också mot de höga temperaturer som kan uppstå i en bil och orsaka skador.
- Tänk på att det inbyggda batteriet inte kan laddas upp i miljöer där temperaturen ligger utanför intervall 5 – 45 °C.
- Lämna inte enheten där det är mycket varmt eftersom det kan göra att det inbyggda batteriets kapacitet minskar. I värsta fall kan batteriet bli omöjligt att ladda.

Om GPS

Satelliter som är avsedda för GPS (Global Positioning System) sänder utan avbrott signaler för lägesbestämning över hela jorden. När de här signalerna tas emot via en GPS-antenn kan den som har utrustningen bestämma sin position (latitud, longitud och höjd över havet). För en tvådimensionell positionsbestämning (latitud och longitud) krävs en sammanvägning av signalerna från 3 satelliter; för att den ska vara tredimensionell (latitud, longitud och höjd över havet) krävs en sammanvägning av signalerna från 4 satelliter. GPS-satelliterna kontrolleras av USAs försvarsdepartement (U.S. Department of Defense) som också har bestämt hur stor noggrannhet de kan avläsas med – felmarginalen rör sig mellan några få meter upp till 10 meter. Det får som konsekvens att GPS-systemet kan visa positionen med en felmarginal på mellan 10 meter och 200 meter, beroende på omständigheterna.

Eftersom GPS-signalerna sänds från satelliter kan det vara svårt eller omöjligt att ta emot information från dem på följande platser:

- i tunnlar och under jordytan



- under motorvägar



- mellan höga byggnader



- mellan höga träd med tät vegetation



När du har installerat enheten parkerar du bilen på en säker och öppen plats (utan höga byggnader och liknande) under ungefär 20 minuter så att GPS-signalerna kan tas emot innan du börjar använda navigationssystemet.

Obs!

När du har slagit på enheten (ON) efter det att huvudströmmen varit avslagen (OFF), eller efter det att det inbyggda batteriet laddats ur helt, eller efter det att du har återställt enheten, dröjer det en stund innan GPS-signalerna tas emot.

Om programvaran

Läs ”END-USER LICENSE AGREEMENT” (Licensavtal för slutanvändare) noggrant innan du använder enheten.

Kontrollernas placering

Mer information finns på de sidor som anges i förteckningen.

1 VOICE/POSITION-knapp 8, 10

Under ruttanvisningarna:

För att höra nästa ruttanvisning.

I menyläget:

För att visa kartan.

I kartläget:

För att visa fordonets aktuella position.

2 Teckenfönster/pekskärm

3 Inbyggd GPS-antenn

4 I/⏻ (på/standby)-knapp 6

Med den här knappen slår du på och stänger av enheten.

5 CHG-indikator (batteriladdning)

Tänds under pågående uppladdning.

6 USB-kontakt 14

Via den här kontakten och en USB-kabel ansluter du enheten till en dator.

7 Sensor för automatisk avbländning

Registrerar omgivningens ljusstyrka och justerar automatiskt teckenfönstrets ljusstyrka.

8 DC IN 5V-kontakt

Här ansluter du nätadaptern.

9 Kontaktskydd

Obs!

Om du av misstag tar bort kontaktskyddet kan du trycka tillbaka det med hjälp av ett spetsigt förmål.

10 POWER-omkopplare 6, 19

För att slå på/av huvudströmmen och för att återställa enheten.

11 Högtalare

Via högtalaren får du anvisningar och varningar.

12 Kontakt för extern GPS-antenn*

För anslutning av extern GPS-antenn till fästet.

13 Anslutningskontakt till fästet

* Extra tillbehör

Slå på enheten

När du använder enheten för första gången slår du på huvudströmmen genom att skjuta POWER-omkopplaren till läget ON.

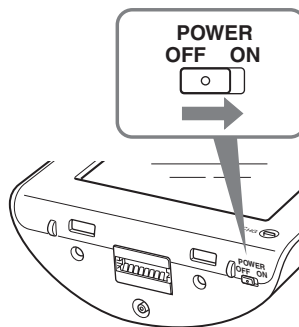

Därefter kan du slå på/av enheten genom att trycka på I/⏻ till höger på enhetens ovansida.

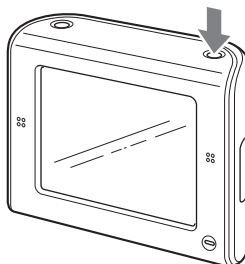

Så här stänger du av enheten

Tryck på I/⏻.

Enheten växlar över till standbyläge för minsta möjliga strömförbrukning.

Obs!

- Slå inte av huvudströmmen utom då du vet med dig att enheten inte kommer att användas på mer än 3 månader.
- När du slår på den igen efter det att huvudströmmen varit avslagen kan det ta en stund innan GPS-signalerna tas emot igen.
- Ta bort enheten från fästet och koppla bort bilbatteriadaptern när enheten inte används så undviker du att bilbatteriet töms på ström.

Utföra initierande inställning

Följande kan konfigureras med hjälp av konfigurationsguiden vid uppstart.

- Språk för röstanvisningar och skärmeddelanden
- Avståndsformat (miles/kilometer)
- Teckenfönstrets ljusstyrka
- 24/12-timmvisning
- Din hemadress

Utför inställningarna genom att följa anvisningarna på skärmen.

Ovanstående inställningar kan du när som helst ändra via inställningsmenyn (sid. 13).

Ta emot GPS-signaler

När du har installerat enheten parkerar du bilen på en säker och öppen plats (utan höga byggnader och liknande) under ungefär 20 minuter så att GPS-signalerna kan tas emot innan du börjar använda navigationssystemet. Systemet kräver signaler från minst 3 GPS-satelliter för att kunna beräkna fordonets korrekta position.

Indikator för GPS-status*



* Ikonen visar mottagningsstatus för GPS-signalerna. Indikatorn  lyser rött när signalen inte kan tas emot.

Grundläggande hantering

Här förklaras de grundläggande åtgärder som du använder för att styra systemet.

Grundläggande hantering kan utföras via pekskärmen. Peka försiktigt med fingret på de ikoner som visas.

Obs!

Tryck inte för hårt på skärmen och peka inte på den med vassa föremål, t.ex. pennor eller liknande.

Menyhantering

Huvudmenyn visas när du slår på enheten genom att trycka på **I/C** (utom under ruttanvisningar, då visas kartan).



Om du vill visa huvudmenyn när kartan visas pekar du på kartan.

Om du vill komma tillbaka till huvudmenyn från något av menylägena, trycker du på VOICE/ POSITION och pekar sedan på kartan.

Med hjälp av följande procedur kan du göra inställningar för alternativen på menyn.

1 Visa huvudmenyn.

2 Peka på "Mer..."

3 Peka på "Inställningar"

Listan med inställningskategorier visas.



4 Peka på önskad inställningskategori, sedan på önskat inställningsalternativ och välj därefter den inställning du vill använda.

Du rullar listan genom att peka på ▲/▼.

Exempel på procedur: standardinställning för kartvisningen

Välj "Grundinställningar" → "Navigeringsvy" → "2D" eller "3D".

När du använder menyn:

Om du vill backa till ett föregående visningsläge pekar du på ↶ eller ✕.

Om du vill avbryta menyvalet trycker du på VOICE/POSITION (då öppnas visningsläget som visar fordonets aktuella position).

Obs!

Alternativen i menyn och hur du ställer in alternativen varierar beroende på vilket menyalternativ du valt.

Gesture Command-kontroll (pekstyrning)

I kartvisningsläget (med undantag för kartrullningsläget), kan du genom en specificerad fingerrörelse, t.ex. längs en linje, lätt utföra funktioner du ofta använder. Det här kallas Gesture Command-kontroll (pekstyrning).

För att Rita

starta navigationen till ditt hem



ett circumflex.

starta navigationen till närmaste IP som sparats under snabbänkar*

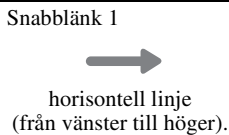

Snabbänk 1
horisontell linje (från vänster till höger).

Snabbänk 2



vertikal linje (nedåt).

Snabbänk 3



horisontell linje (från höger till vänster).

* Mer information om snabbänkar finns på sid. 11 och 13.

Åtgärder från tangentbordet

Tangentbordet visas när du behöver mata in text. Du behöver bara mata in tecknen som versaler ("stora bokstäver"), eftersom systemet automatiskt konverterar dem till passende format. Vid behov kan du använda specialtecken.

Kandidat/inmatningsfält

Antal kandidater



För att Peka på

mata in en bokstav

önskad teckentangent.

mata in ett specialtecken

"ÅÅÅ" för att växla över till tangentbordet med specialtecken och peka sedan på tangenten med önskat tecken och därefter på "ABC" för att gå tillbaka.

mata in ett nummer

"123" för att växla över till det numeriska tangentbordet och peka sedan på tangenten med önskad siffra och därefter på "ABC" för att gå tillbaka.

mata in ett mellanslag

␣

radera ett tecken

✖

välja en kandidat

✓ eller kandidaten i listan.

visa listan med kandidater*

"List"

* Listan med kandidater visas automatiskt vartefter antalet kandidater minskar i och med att du matar in tecken.

Ruttsökning

När du har angett resmål kan systemet söka efter rutter.

Innan du börjar bör du kontrollera att GPS-signalen är tillräckligt stark för navigering (sid. 7).

Ställa in resmål och startanvisningar

Här beskrivs hur du gör för att söka en rutt och starta ruttanvisningarna.

Som ett exempel visas hur du gör för att välja resmål efter adress.

För information om hur du gör för att välja resmål på andra sätt, se "Andra sätt att ange resmålet" på sid. 11.

För din egen säkerhet bör du parkera fordonet på en säker plats och mata in informationen om resmålet innan du påbörjar resan.

1 Visa huvudmenyn.

När kartan visas pekar du på kartan.

I menyläget trycker du på VOICE/POSITION och pekar sedan på kartan.

2 Välj "Navigera".



3 Välj "Ange adress" och mata sedan in adressen.

Mata in alternativen i nedanstående ordning och fortsätt genom att peka på ✓ eller kandidaten i listan.

För information om hur du gör för att mata in tecken, se "Åtgärder från tangentbordet" på sid. 9.

1 "Land"

2 "Ort eller postnummer"

Om det är möjligt att precisera resmålet med det valda postnumret*1, visas fönstret för adressbekräftelse. Välj "Beräkna rutt".

3 "Gata / Resmål"

4 "Husnummer" eller "Tvärgata"*2

Fönstret för adressbekräftelse visas.

*1 *Endast tillgängligt i Storbritannien och Nederländerna.*

*2 *Kan bara väljas om det finns en tvärgata på den valda gatan.*

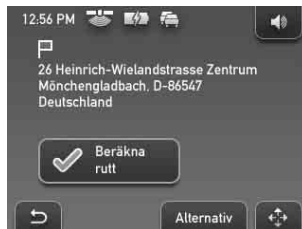

4 Välj "Beräkna rutt".

Rutten beräknas och ruttanvisningarna startar.

För att finjustera resmålet

Du kan växla över från fönstret för adressbekräftelse till kartrullningsläget, och sedan finjustera resmålet.

1 Peka på ↻ för att växla över till kartrullningsläget.

2 Justera resmålet genom att dra skärmen.

3 Peka på → för att visa kartrullningsmenyn och välj sedan "Navigera dit".

För information om hur du använder kartrullningsläget, se "Kartrullningsläge" på sid. 13.

Andra sätt att ange resmålet

Du kan också ställa in resmålet och söka rutter på följande vis.

Från huvudmenyn väljer du alternativen i följande ordning och sedan ”Beräkna rutt” (om det behövs).

Mer information finns i den medföljande PDF-manualen.

i närheten

Söker rutter med ledning av intressanta platser (IP), t.ex. restauranger och hotell utifrån fordonets aktuella position.

Välj ”i närheten” och sedan något av följande alternativ.

”Snabblänk 1 - 3”

Söker efter resväg till närmaste IP för den kategori som sparats som snabblänk. Kategorier för snabblänkar kan ställas in i inställningsmenyn (sid. 13).

”Sök via namn”

Mata in namnet på en IP direkt.

”Sök via kategori”

Välj önskad IP-kategori från listan.

Hem

Söker efter rutter till den plats där du bor, om du har registrerat den.

Navigera

Välj ”Navigera” och sedan något av följande alternativ.

”i hela landet”

Söker efter rutter till en IP i det valda landet, t.ex. en flygplats.

”på annan ort”

Söker rutter till en IP, t.ex. restauranger och hotell i den valda staden.

”Adressbok”

Söker efter resvägar till ett sparad resmål.

”Senaste resmål”

Söker efter resvägar till senast sökta resmål.

Anvisningsskärmar

När en resväg har beräknats navigeras du till resmålet med hjälp av såväl visuell guidning som röstguidning.

Information om kartverktymenyn

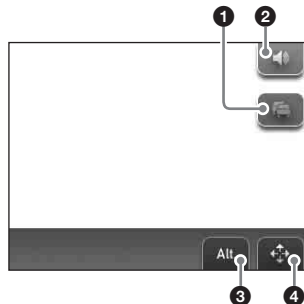

- 1 Visar utförlig TMC-information.*1
- 2 För att ställa in volymen.*2
- 3 För att visa menyn med alternativ.
- 4 Växlar till kartrullningsläge.

*1 När den medföljande (eller som tillval) TMC-tillsatsen (för trafikinformation) används, visas det här bara när det är trafikstockning längs den funna ruten.

*2 När enheten strömförsörjs av det inbyggda batteriet, är det möjligt att volymen sänks något.

fortsätt till nästa sida →

2D-kartvisning

När du ska följa vägens riktning (under ruttanvisning)



När du ska följa vägens riktning (övriga fall)

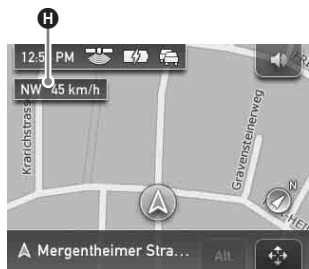

När du närmar dig en korsning



När du kommer ännu närmare korsningen



- A** Aktuell tid/GPS-status/Batteristatus/
Trafikinformatjonsstatus
Mer information finns i den medföljande
PDF-manualen.
- B** Avstånd/Beräknad ankomsttid till resmålet
(ETA)
- C** Aktuell position
- D** Avstånd till nästa sväng
- E** Aktuellt gatunamn
- F** Nästa gatunamn
- G** Nordindikator
- H** Aktuell riktning/Aktuell hastighet
- I** Instruktioner för nästa sväng
- J** Stapelindikator för avstånd till nästa sväng
- K** Instruktioner efter nästa

3D-karta

Du kan ställa in visning av 3D-kartan i
inställningsmenyn (sid. 13).

Dynamisk ruttinformation

Det hör fönstret visar avståndet till resmålet, IP-
information osv.

Du visar fönstret genom att från kartvisningen
välja ”Alternativ” → ”Dynamisk
ruttinformation”.

Mer information finns i den medföljande PDF-manualen.





Ruttvisning

Du kan visa hela resvägen till resmålet. Du visar fönstret genom att från kartvisningen välja ”Alternativ” → ”Visa rutt”.

Kartrullningsläge

Du kan växla till kartrullningsläge från kartvisningsläget genom att peka på  vare sig du får ruttanvisningar eller ej. I kartrullningsläget visas härkorset på kartan och du kan dra skärmen så att kartan rullas.



Ställ in kartans skala genom att peka på . Placera mitten av härkorset på en önskad punkt, peka sedan på  för att visa kartrullningsmenyn där du bl.a. kan ange punkten som ett resmål. Du återgår till visningen av fordonets aktuella position genom att peka på .

Systeminställningar

Du kan göra inställningar som gäller systemet och minnet.

Från huvudmenyn väljer du ”Mer...” → ”Inställningar” → önskad kategori → önskat inställningsalternativ enligt följande.

Flera representativa inställningsalternativ för de olika kategorierna visas här som exempel. Mer information finns i den medföljande PDF-manualen.

Grundinställningar

Navigeringsvy (för att välja vilken kartvy du vill ha som standard, 2D eller 3D), **Visa avstånd/ankomsttid till resmål** (för att visa/stänga information om avstånd till resmål och ankomsttid (ETA)) m.m.

Aktuell karta

Aktuell karta (för att välja någon av de kartor som finns lagrad i enheten).

POI

Visa IP (för att visa/stänga olika IP), **Snabblänk 1-3** (för att lagra 3 IP-kategorier som du ofta använder, som var och en kan användas som en genväg när du anger resmål).

Resvägsprofil

Typ av rutt (för att välja preferens för ruttökningar), **Motorvägar** (tillåta/undvika/förbjuda motorvägar/huvudvägar) m.m.

Obs!

Varningar som ges enligt kartinformation kanske inte alltid stämmer på grund av vägarbeten eller liknande. Faktiska trafiksituationer och vägbegränsningar äger alltid företräde över den information som ges av navigationssystemet.

Använda den medföljande programvaran

De grundläggande funktionerna för programvaran som finns på den medföljande CD-ROM-skivan beskrivs nedan. Om du sätter CD-ROM-skivan i datorn visas ett fönster automatiskt. Följ skärmanvisningarna.

Systemkrav

- Operativsystem: Windows 2000/XP
- CD-ROM/DVD-ROM-enhet
- USB-kontakt
- Minst en 150 MHz processor (CPU)

Innehåll

Installera programvara för PC-anslutning

Du kan installera programvara för anslutning till en dator (ActiveSync).

Språkhanterare

Språkinformation för skärmenyer och röstguide kan läggas till enheten. Språkinformation som du inte tänker använda dig av kan du radera från enheten.

Läs handboken

Du kan läsa PDF-handboken som innehåller ytterligare information om handhavandet.

Supportlänk

Du kommer lätt åt Sonys support sida för navigering.

Den här sidan kan du använda när du behöver teknisk support, uppdatering av programvaran, svar på ofta förekommande frågor (FAQ) osv.

Ansluta till en dator

Installera PC-anslutningsprogrammet (ActiveSync) på datorn innan du ansluter till den.

1 Anslut enheten till ett vägguttag med nätadaptern och nätkabeln.

2 Anslut enheten till datorn med USB-kabeln.

Anslut den lilla kontakten på USB-kabeln till USB-kontakten på enheten, anslut sedan den stora kontakten till en USB-kontakt på datorn.

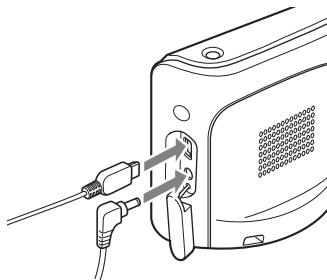

Om informationsöverföring

Under överföring får du inte

- koppla bort USB-kabeln eller nätadaptern.
- slå av huvudströmmen till enheten, låta enheten växla över till standbyläge eller återställa enheten.
- stänga av strömmen till datorn, låta datorn växla över till standbyläge eller starta om datorn.

Om du vill avbryta pågående överföring klickar du på knappen Avbryt (Cancel) på datorns bildskärm.

Ytterligare information

Försiktighetsåtgärder

Om du har parkerat fordonet i direkt solljus bör du låta enheten svalna innan du använder den.

Kondensbildning

Under regniga dagar och i fuktiga miljöer kan det bildas kondens i enhetens teckenfönster. Då fungerar inte enheten som den ska. I så fall skjuter du POWER-omkopplaren till höger på enhetens undersida till läget OFF, och väntar sedan ungefär en timme tills fukten har hunnit avdunsta.

Angående LCD-skärmen

Eventuellt kan några små blåa, röda eller gröna punkter visas konstant på skärmen. Dessa ”ljuspunkter” kan uppstå på alla LCD-skärmar. LCD-skärmen är tillverkad med hög precision och har 99,99 % eller fler aktiva bildpunkter. Det är däremot möjligt att en liten procent (typiskt ungefär 0,01 %) av bildpunkterna inte tänds som de ska. Det här fenomenet kommer inte vara någon olägenhet vid normalt bruk.

Underhåll

Rengöra sugkoppen

Rengör ytan på sugkoppen om den blir smutsig och dess fäststyrka minskar.

Innan du rengör sugkoppen tar du bort den från fästet genom att följa nedanstående steg.

- 1 Håll fast den vänstra ratten och lossa den högra ratten och tar sedan bort båda rattarna.**

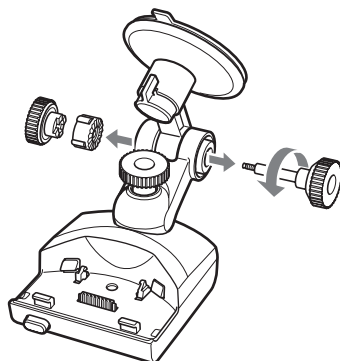

- 2 Ta bort sugkoppen.**

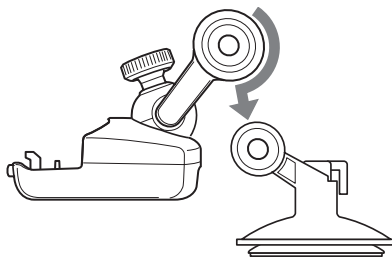

- 3 Rengör sugkoppens yta med vatten.**
Rengör och torka sugkoppen innan du sätter tillbaka den.

fortsätt till nästa sida →

När du har satt sugkoppen på plats sätter du tillbaka rattarna, först vänster och sedan höger ratt, som du samtidigt skruvar åt.

Varning!

- Rengör aldrig sugkoppen utan att ta bort den från fästet, eftersom du annars lätt kan skada fästet.
- Använd inte rengöringsmedel, använd bara vatten.
- Torka sugkoppen innan du sätter tillbaka den.

Obs!

- Om sugkoppen orsakar ett märke på vindrutan torkar du rent med vatten.
- Det är möjligt att instrumentbrädan lämnar ett märke på sugkoppens yta, det påverkar däremot inte fäststyrkan.

Byta säkring

När du byter säkring i bilbatteriadaptern måste du se till att den nya säkringen är märkt med samma amperetal som originalsäkringen. Om säkringen löser ut kontrollerar du strömanslutningen och sätter in en ny säkring. Om säkringen löser ut igen kan det bero på ett internt fel. Kontakta i så fall närmaste Sony-återförsäljare.

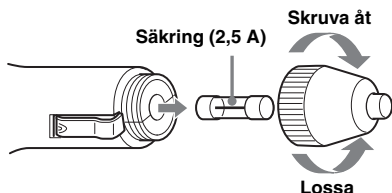

Varning!

Använd aldrig en säkring med högre amperetal än den säkring som medföljer enheten eftersom det kan medföra att enheten skadas.

Om kassering av enheten

Ta ur det inbyggda litiumjonbatteriet innan du kasserar enheten. Lämna sedan in batteriet till en återvinningsstation.

Så här gör du för att ta ur batteriet.

Obs!

Plocka inte isär enheten förrän det är dags att kassera den.

- 1 Slå av huvudströmmen genom att skjuta POWER-omkopplaren till läget OFF.
- 2 Ta bort kontaktskyddet 9 (sid. 6).
- 3 Skruva bort de 2 skruvarna på undersidan av enheten med hjälp av en skruvmejsel.

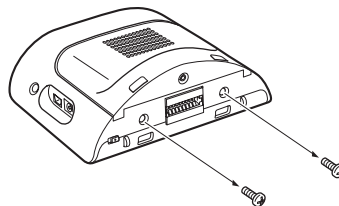

- 4 Skjut tillbaka det bakre skyddet och lyft sedan av det för att öppna enheten.

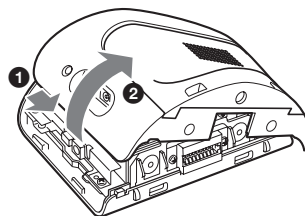

5 Ta bort batteriet.

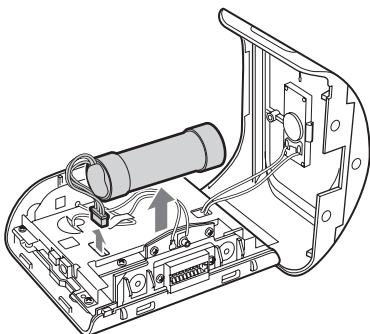

6 Isolera anslutningskontakten genom att linda in den med tejp.

Om litiumjonbatteriet

- Förvara batteriet så att små barn inte kan få tag i det.
- Håll inte batteriet med metallpincett eller liknande, det kan orsaka kortslutning.

WARNING!

Explosionsrisk, när litiumbatteriet hanteras på fel sätt.
Ladda inte upp litiumbatteriet. Ta inte isär litiumbatteriet. Elda inte upp litiumbatteriet.

Tekniska data

Huvudenheter

Drifttemperatur: 5 – 45 °C

Strömförsörjning: 5 V likström (DC)
(från den medföljande nätdaptern)

Anslutningskontakter:

Anslutningskontakt till fästet
DC IN 5V-kontakt
USB-kontakt
Kontakt för extern GPS-antenn

Högtalare: 20 × 40 mm oval högtalare

Strömförbrukning: Ca 0,5 A

Storlek: Ca 103,8 × 87,6 × 32,8 mm
(b × h × d, exklusive utstickande delar)

Vikt: Ca 280 g

Teckenfönster

System: Genomlyst LCD-skärm (Transmissive liquid crystal display)

Paneltyp: a-Si TFT aktivt matrisssystem

Storlek: 3,5 tum (4:3)

Ca 70,1 × 52,6, 87,6 mm (h × v, d)

Segment: 230 400 (960 × 240) bildpunkter

Fäste

Drifttemperatur: 5 – 45 °C

Strömförsörjning: 5,2 V likström (DC)

(via den medföljande bilbatteriadaptern för 12 V (negativ jord))

Anslutningskontakter:

Kontakt för anslutning till enheten

DC IN 5.2V-kontakt

Kontakt för TMC-antenn (för trafikinformation)
(endast NV-U71T)

Mottagningsfrekvens: 87,5 – 108,0 MHz

(endast NV-U71T)

Inbyggt batteri uppladdningstid/ användningstid

Uppladdningstid

**Med den medföljande bilbatteriadaptern/
nätdaptern:** Ca 4,5 timmar (med enheten

påslagen), eller 2,5 timmar (i standbyläget)

Användningstid

Upp till 6,5 timmar (beroende på användning)

Extra tillbehör

Extern GPS-antenn: VCA-41

TMC-fästessats för bil: NVA-CU4T

Bilinstallationssats: XA-49FM

*Rätt till ändring av utförande och specifikationer
förbehålles.*



- Halogenflammande medel har inte använts i vissa tryckta kretskort.
- Uppladdningsbara litium-ion-batterier används.
- Det invändiga transportmaterialet är framställt av stötdämpande papp.
- Tryckfärgen på kartongen är baserad på vegetabiliska oljor, som är fri från organiska föreningar (VOC).

Felsökning

Med följande checklista kan du åtgärda eventuella problem som kan uppstå med enheten.

Innan du går igenom nedanstående lista bör du kontrollera anslutningarna och att du utför rätt åtgärder.

Ikonerna i teckenfönstret för de olika åtgärderna fungerar inte.

Vissa åtgärder kan ta tid att utföra när en karta visas.

Det går inte att slå på enheten.

- Kontrollera att POWER-omkopplaren längst ned till höger på enheten är i läget ON.
- Ladda upp det inbyggda batteriet.
- Kontrollera att enheten sitter som den ska i fästet. Mer information om installationen finns i "Read This First" (Installationsmanual).

Det inbyggda batteriet kan inte laddas upp.

- Kontrollera att POWER-omkopplaren längst ned till höger på enheten är i läget ON.
- Om du använder nätadaptern kopplar du bort den från vägguttaget och ansluter den sedan igen.
- Det inbyggda litiumjonbatteriet kan laddas upp i temperaturer mellan 5 – 45 °C. Det är inte säkert att batteriet kan laddas om temperaturen i enheten ökar t.ex. genom att solen lyser på den. Det är inte ett tecken på att något är fel.

Det går inte att ta emot GPS-signaler.

Läs först GPS-översikten (sid. 5), kontrollera sedan GPS-status genom att välja "Mer..." i huvudmenyn → "GPS-status".

- Systemet kan inte ta emot GPS-signaler på grund av att signalen blockeras.
 - Flytta bilen till en plats där signalerna kan tas emot.
- Mottagningen av GPS-signalerna är svag.
 - Om ditt fordon har en eluppvärmd eller värmereflekterande vindruta är det möjligt att du behöver använda den externa GPS-antennen VCA-41 (tillval).
- Det finns ett hinder framför GPS-antennen.
 - Installera enheten där signalen inte störs av bilens chassi eller liknande.
- Det är inte säkert att signalen kan tas emot om du har klätt rutan med en film.
 - I så fall använder du den externa GPS-antennen VCA-41 (tillval).

Fordonets position på kartan stämmer inte överens med den aktuella vägen.

Felmarginalen för signalen från GPS-satelliterna är för stor. Felmarginalen kan vara några hundra meter när den är som störst.

Röstguiden hörs inte.

Du har ställt in för låg volym.

→ Höj volymen (sid. 11).

När enheten strömförsörjs av det inbyggda batteriet, är det möjligt att volymen minskar något.

LCD-skärmen visar inte en normal bild.

- I höga temperaturer är det möjligt att LCD-skärmen blir mörkare vilket kan göra bilden svår att se. I låga temperaturer är det möjligt att en fryst bild (efterbild) uppstår på LCD-skärmen. Det här är inget tecken på att något är fel, LCD-skärmen kommer att visa en normal bild när temperaturen åter ligger inom ramarna för den specificerade driftstemperaturen.
- LCD-skärmen är mörk.
 - Den automatiska avbländningen har kanske aktiverats av att dess sensor **7** (sid. 6) täckts för av en hand eller liknande.

Fästet lossnar från sin fästyta.

Fäststyrkan minskar om ytan på sugkoppen eller fästytan är smutsiga.

→ Rengör sugkoppen och fästytan (sid. 15).

Demonstrationsläget startar automatiskt även om du inte utför någon åtgärd.

→ Stäng av det automatiska demonstrationsläget genom att välja "Mer..." i huvudmenyn → "Inställningar" → "Grundinställningar" → "Demoläge". Kontrollera sedan att "Demoläge" är avaktiverat.

Återställa enheten

Om navigeringsprogramvaran låser sig kan du försöka att återställa enheten.

Slå av huvudströmmen genom att skjuta POWER-omkopplaren till läget OFF och sedan slå på enheten igen efter ungefär 10 sekunder.

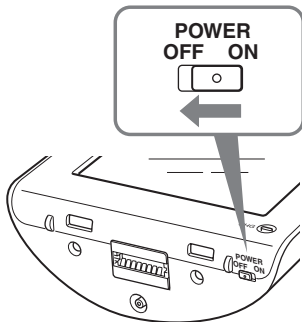

Obs!

När du slår på den igen efter det att huvudströmmen varit avslagen kan det ta en stund innan GPS-signalerna tas emot igen.

Este manual

- Este guia de iniciação rápida contém instruções para as operações básicas. Para mais informações, consulte o manual em formato PDF no disco com a aplicação fornecido (CD-ROM). Para informações sobre a instalação e ligações, consulte a documentação “Read This First” (Manual de instalação) fornecida.
- O conteúdo deste manual destina-se a utilizadores habituados a utilizar o sistema operativo Microsoft® Windows®. Para informações sobre o funcionamento do computador, consulte o manual respectivo.
- As ilustrações deste manual podem ser diferentes do seu aparelho.
- Antes de utilizar o sistema leia este manual e a documentação “Read This First” até ao fim.
- Guarde este manual e a documentação “Read This First” num sítio onde possa consultá-los futuramente.



Tratamento de Equipamentos Eléctricos e Electrónicos no final da sua vida útil (Aplicável na União Europeia e em países Europeus com sistemas de recolha selectiva de resíduos)

Este símbolo, colocado no produto ou na sua embalagem, indica que este não deve ser tratado como resíduo urbano indiferenciado. Deve sim ser colocado num ponto de recolha destinado a resíduos de equipamentos eléctricos e electrónicos. Assegurandose que este produto é correctamente depositado, irá prevenir potenciais consequências negativas para o ambiente bem como para a saúde, que de outra forma poderiam ocorrer pelo mau manuseamento destes produtos. A reciclagem dos materiais contribuirá para a conservação dos recursos naturais. Para obter informação mais detalhada sobre a reciclagem deste produto, por favor contacte o município onde reside, os serviços de recolha de resíduos da sua área ou a loja onde adquiriu o produto.

Acessórios aplicáveis: Adaptador para ligação à bateria do automóvel/Transformador de CA

A garantia não cobre a perda ou deterioração dos dados

A Sony não oferece nenhuma garantia pela perda ou danos dos dados.

Atenção

A SONY NÃO ACEITA NENHUMA RESPONSABILIDADE POR QUAISQUER DANOS ACIDENTAIS, INDIRECTOS OU CONSEQUENCIAIS OU DE OUTRA NATUREZA INCLUINDO SEM LIMITAÇÕES A PERDA DE LUCROS, RECEITAS, DADOS, UTILIZAÇÃO DO PRODUTO OU DE QUALQUER EQUIPAMENTO ASSOCIADO, TEMPO DE INATIVIDADE E TEMPO DO UTILIZADOR RESULTANTE DA UTILIZAÇÃO DESTE PRODUTO, DO SEU HARDWARE E/OU SOFTWARE.

Bem-vindo!

Obrigado por ter adquirido este sistema pessoal de navegação da Sony. Antes de utilizar o sistema leia este manual até ao fim e guarde-o para consultas futuras.

CARACTERÍSTICAS:

- Ligação Plug & Play
- Mapa europeu pré-instalado (NV-U71T)
- Mapa regional pré-instalado (NV-U51)
- Possibilidade de selecção de 18 idiomas para a orientação por voz e 17 idiomas para os ecrãs de menu
- Ecrã 3,5 polegadas de superior qualidade com ecrã táctil
- Receptor de GPS avançado com 12 canais paralelos
- Altifalante de elevada qualidade
- Compatibilidade com RDS-TMC (Traffic Message Channel)*
- Funcionamento com pilha
- Função de esbatimento automático da luz
- Funcionamento do Gesture Command (Comando por gestos)

* *Acessório opcional requerido para o NV-U51.*

Aviso	4
Localização dos controlos	5
Ligar o aparelho	6
Executar a configuração inicial	6
Receber os sinais GPS	7

Operações básicas **7**

Utilização do menu	7
Funcionamento do Gesture Command (Comando por gestos)	8
Utilização do teclado	8

Procurar uma rota **9**

Definir o destino e iniciar o guia de navegação	9
Outras maneiras de definir o destino	10
Ecrãs de orientação	11

Ajustes do sistema **13**

Utilizar o software fornecido **14**

Conteúdo	14
Ligar ao computador	14

Informações adicionais **15**

Precauções	15
Nota sobre o LCD	15
Manutenção	15
Limpeza da ventosa	15
Substituição do fusível	16
Notas sobre como deitar fora o aparelho	16
Características técnicas	17
Detecção de problemas	18
Reiniciar o aparelho	19

Aviso

LEIA ESTE MANUAL E A DOCUMENTAÇÃO READ THIS FIRST (MANUAL DE INSTALAÇÃO) ATÉ AO FIM, ANTES DE INSTALAR E UTILIZAR O SISTEMA DE NAVEGAÇÃO PESSOAL. UMA INSTALAÇÃO OU UTILIZAÇÃO INCORRECTA DO SISTEMA PODE PROVOCAR ACIDENTES, FERIMENTOS OU A MORTE.

Segurança

- Além disso verifique se:
 - instalou o sistema de navegação num local seguro onde não prejudique a visão do condutor.
 - não instalou o sistema por cima de um airbag.
 - colocou os cabos e o suporte onde não prejudiquem a condução.
 - instalou o aparelho correctamente no suporte, para impedir que caia.
 - limpou a superfície da ventosa e do local de instalação antes de montar o aparelho. Se instalar o aparelho no tablier, limpe a superfície onde vai colocar a placa fornecida. Depois da instalação, verifique também se a ventosa ficou bem presa. Caso contrário, o aparelho ou o suporte podem cair.
- Se não o fizer, pode prejudicar a condução.
- Não faça força demais sobre o aparelho ou o suporte pois pode cair.
- Respeite as regras, leis e regulamentos de trânsito locais.
- Não olhe continuamente para o aparelho enquanto conduz. É perigoso e pode causar um acidente.
- Se tiver de utilizar o sistema de navegação durante a condução, estacione primeiro num local seguro.
- Não modifique o aparelho.
- Não desmonte o aparelho excepto para o deitar fora.

Se utilizar o aparelho dentro de casa

- Não utilize o transformador de CA num espaço muito estreito, por exemplo, entre uma parede e um móvel.
- Utilize este produto perto da tomada. Deste modo, pode retirar a ficha imediatamente da tomada e desligar completamente o aparelho se houver algum problema do funcionamento.
- Não deixe nenhum objecto metálico entrar em contacto com as peças metálicas do produto ou do cabo de ligação. Se o fizer, pode provocar um curto-circuito e danificar o produto.

- Mantenha sempre os contactos metálicos limpos.

Manuseamento

- Não deixe cair objectos estranhos dentro do conector do suporte (13) do aparelho pois pode provocar falhas no funcionamento.
- Desligue o aparelho carregando em I/O (4), retire-o do suporte e depois desligue o adaptador para ligação à bateria do automóvel para não descarregar a bateria. Note o seguinte: Se a tomada de isqueiro do automóvel não estiver ligada à posição ACC da ignição, o aparelho continua a receber corrente mesmo que desligue a ignição e não esteja a utilizar o aparelho.
- Não ligue nenhum acessório (adaptador para ligação à bateria do automóvel, transformador de CA, etc.) para além dos fornecidos ou indicados como opcionais.
- Não coloque o aparelho perto de chamas ou água pois pode provocar uma avaria.
- Quando sair do automóvel leve o aparelho consigo para evitar que seja roubado ou fique danificado pelo calor no interior do automóvel.
- A bateria interna só pode ser carregada a temperaturas entre 5 – 45 °C.
- Não deixe o aparelho em locais com uma temperatura alta pois a capacidade da bateria diminui e, além disso, pode deixar de conseguir carregá-la.

O GPS

Os satélites GPS (Global Positioning System) emitem continuamente sinais para determinar uma posição em qualquer ponto do mundo. Quando a antena GPS recebe estes sinais os utilizadores obtêm informações sobre a sua localização (latitude, longitude e altitude). Para obter uma posição bidimensional (latitude e longitude) tem de receber a informação de 3 satélites e para obter uma informação tridimensional (latitude, longitude e altitude) tem de receber a informação de 4 satélites. Os satélites GPS são controlados pelo U.S. Department of Defense, havendo uma margem de erro deliberada que vai de alguns metros a 10 metros. Como resultado, o sistema de navegação GPS pode apresentar erros entre 10 metros e cerca de 200 metros, dependendo das circunstâncias. Como a informação do GPS é obtida utilizando o sinal dos satélites pode ser impossível ou difícil obter as informações nos locais seguintes:

- Túneis ou metropolitano



- Por baixo de uma auto-estrada



- Entre edifícios altos



- No meio de árvores altas com folhagem densa



Depois da instalação inicial e antes de começar a utilizar o sistema de navegação, estacione o automóvel num local seguro e aberto (sem edifícios altos, etc.) durante 20 minutos no máximo para poder receber os sinais GPS.

Nota

Se ligar o aparelho (ON) depois de ter desligado a corrente (OFF), depois da bateria interna ter sido totalmente descarregada ou depois de ter reiniciado o aparelho, a recepção do sinal GPS demora algum tempo.

O software

Antes de utilizar o aparelho, leia com atenção o “END-USER LICENSE AGREEMENT” (Acordo de licença do utilizador final).

Localização dos controlos

Consulte as páginas indicadas para obter informações.

- 1 Botão VOICE/POSITION** 7, 8, 9
Quando utilizar o guia de navegação:
 Para ouvir a orientação de voz seguinte.
No ecrã do menu:
 Para ver o mapa.
No ecrã do mapa:
 Para ver a posição actual do automóvel.
- 2 Janela do visor/ecrã táctil**
- 3 Antena GPS interna**
- 4 Botão I/O (ligar/em espera)** 6
 Para ligar/desligar o aparelho.
- 5 Indicador CHG (carga da bateria)**
 Acende-se a vermelho durante a carga.
- 6 Tomada USB** 14
 Para ligar a um computador com um cabo USB.
- 7 Sensor de esbatimento automático da luz**
 Detecta a luz ambiente e ajusta automaticamente a luminosidade do visor.
- 8 Tomada DC IN 5V**
 Para ligar ao transformador de CA.
- 9 Tampa da tomada**
Nota
Se puxar a tampa da tomada para fora acidentalmente, utilize um objecto bicudo para voltar a empurrá-la para dentro.
- 10 Interruptor POWER** 6, 19
 Para ligar/desligar a alimentação principal; reiniciar o aparelho.
- 11 Altifalante**
 Ouve a orientação por voz e os avisos.

continua na página seguinte →

12 Tomada da antena GPS exterior*

Para ligar a antena GPS exterior ao suporte.

13 Conector do suporte

* Acessório opcional

Ligar o aparelho

Quando utilizar o sistema pela primeira vez, ligue-o colocando o interruptor POWER na posição ON.

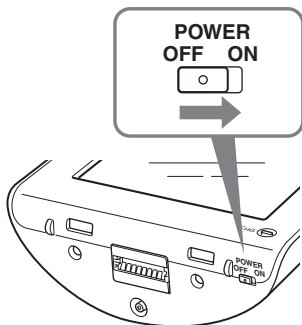

Depois, pode ligá-lo/desligá-lo carregando em I/⏻ na parte superior direita do aparelho.

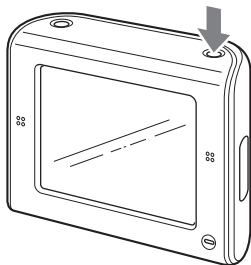

Para desligar o aparelho

Carregue em I/⏻.

O aparelho entra no modo de espera, para reduzir ao mínimo o consumo de energia.

Notas

- Mantenha o aparelho ligado excepto se não tencionar utilizá-lo durante mais de 3 meses.
- Se desligar a corrente, pode demorar algum tempo a receber os sinais de GPS quando voltar a ligar o aparelho.
- Quando não estiver a utilizar o aparelho, retire-o do suporte e desligue o adaptador para ligação à bateria do automóvel, para evitar descarregar a bateria.

Executar a configuração inicial

Podemos configurar as opções indicadas a seguir no Assistente de Configuração de arranque.

- Idioma dos menus do ecrã e orientação de voz
- Formato da distância (milhas/quilómetros)
- Luminosidade do visor
- Indicação da hora no formato de 24/12 horas
- Morada de casa

Para fazer a configuração, siga as instruções que aparecem no ecrã.

Podemos voltar a configurar as opções acima no menu de definições respectivo em qualquer altura (página 13).

Receber os sinais GPS

Depois da instalação inicial e antes de começar a utilizar o sistema de navegação, estacione o automóvel num local seguro e aberto (sem edifícios altos, etc.) durante 20 minutos no máximo para poder receber os sinais GPS. Para calcular correctamente a posição actual do automóvel o sistema necessita receber sinais de, pelo menos, 3 satélites de GPS.

Indicador do estado do GPS*

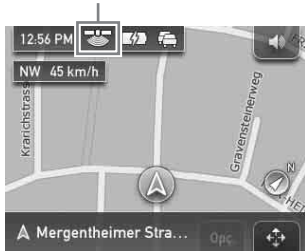

* O ícone mostra o estado de recepção do sinal de GPS. O indicador  acende-se a vermelho quando não é possível receber o sinal.

Operações básicas

Neste capítulo explicam-se os procedimentos normais de utilização do sistema. As operações são efectuadas carregando no ecrã táctil. Toque levemente com o dedo nos ícones mostrados.

Nota

Não carregue no ecrã com demasiada força nem com um objecto bicudo, como uma caneta, etc.

Utilização do menu

O menu principal aparece quando liga o sistema carregando em  (durante a utilização do guia de navegação, aparece o mapa em vez do menu principal).

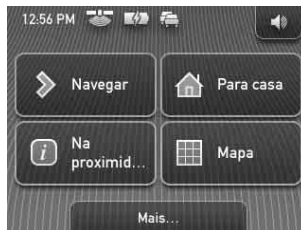

Para fazer aparecer o menu principal a partir do visor do mapa, toque no mapa. Para voltar ao menu principal a partir de um ecrã de menu qualquer, carregue em VOICE/ POSITION e depois no mapa.

Pode definir as opções do menu seguindo os procedimentos descritos abaixo.

- 1 Ver o menu principal.**
- 2 Toque em “Mais...”.**

continua na página seguinte →

3 Toque em “Configurações”.

Aparece a lista de definição das categorias.



4 Toque numa categoria, opção de definição desejada e ajuste.

Para percorrer a lista, toque em ▲/▼.

Exemplo de procedimento: definir a vista de mapa predefinida

Selecione “Ajustes básicos” → “Vista de navegação” → “2D” ou “3D”.

Durante a utilização do menu:

Para voltar ao ecrã anterior, toque em ↶ ou ✕.

Para cancelar a selecção do menu, carregue em VOICE/POSITION (aparece o ecrã com a posição actual do automóvel).

Nota

As opções do menu e as operações de definição diferem em função da opção de menu seleccionada.

Funcionamento do Gesture Command (Comando por gestos)

Nos ecrãs do mapa (excepto no modo de deslocação no mapa), pode efectuar facilmente as operações que utiliza com maior frequência atribuindo um toque com o dedo no ecrã, como uma linha, etc. Esta função é designada por Gesture Command (Comando por gestos).

Para

iniciar a navegação para casa

Desenho

uma linha tipo acento circunflexo.

Para

iniciar a navegação para um destino especial (POI) memorizado nas ligações rápidas*

Desenho

Ligação rápida 1



Linha horizontal (da esquerda para a direita).

Ligação rápida 2



linha vertical (para baixo).

Ligação rápida 3



Linha horizontal (da direita para a esquerda).

* Para informações sobre as ligações rápidas, consulte as páginas 10 e 13.

Utilização do teclado

Quando precisar de introduzir texto aparece o ecrã do teclado.

Basta introduzir os caracteres em maiúsculas pois o sistema converte-os automaticamente para os caracteres adequados. Se necessário pode introduzir caracteres especiais.

Candidato/campo de entrada

Número de candidatos



Para	Toque
introduzir um carácter alfabético	na tecla com o carácter desejado.
introduzir um carácter especial	em “ÂÂÂ” para mudar para o teclado de caracteres especiais, depois para o carácter desejado e “ABC” para voltar atrás.
introduzir um número	em “123” para mudar para o teclado numérico e depois na tecla do número desejado e em “ABC” para voltar para trás.
introduzir um espaço	␣
apagar um carácter	✕
seleccionar um candidato	✓ ou no candidato da lista.
ver a lista de candidatos*	“List”

* A lista dos candidatos aparece automaticamente quando diminui os candidatos à medida que vai continuando a introduzir caracteres.

Procurar uma rota

Depois de definir o destino, o sistema procura as rotas automaticamente.

Antes de começar, verifique se os sinais de GPS são suficientes para a navegação (página 7).

Definir o destino e iniciar o guia de navegação

Neste capítulo explica-se o procedimento para procurar a rota e abrir o guia de navegação. No exemplo dado, utiliza-se a definição de um destino através do endereço.

Para informações sobre outras maneiras de definir o destino, consulte “Outras maneiras de definir o destino” na página 10.

Para sua segurança, estacione o automóvel num local seguro e introduza a informação do destino antes de começar a viagem.

1 Ver o menu principal.

No ecrã do mapa, toque no mapa.

No ecrã do menu, carregue em VOICE/ POSITION e depois toque no mapa.

2 Seccione “Navegar”.



continua na página seguinte →

3 Seleccione “Entrar o endereço” e introduza os detalhes respectivos.

Introduza os itens pela ordem indicada abaixo e toque em ✓ ou no candidato na lista, para continuar.

Para informações sobre como introduzir os caracteres, consulte “Utilização do teclado” na página 8.

1 “País”

2 “Cidade ou CEP”

Se for possível localizar o destino através do código postal seleccionado*1, aparece o ecrã de confirmação do endereço. Seleccione “Calcular rota”.

3 “Rua / Destino”

4 “Número de casa” ou “Travessa”*2

Aparece o ecrã de confirmação do endereço.

*1 Disponível apenas no Reino Unido e na Holanda.

*2 Só pode ser seleccionado se existir na rua escolhida.

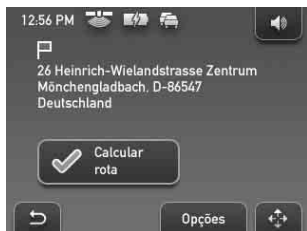

4 Seleccione “Calcular rota”.

A rota é calculada e o guia de navegação é activado.

Para ajustar com precisão o ponto de destino

Pode saltar do ecrã de confirmação do endereço para o modo de deslocação no mapa e ajustar com precisão o ponto de destino.

1 Toque em ↻ para mudar para o modo de deslocação no mapa.

2 Arraste o ecrã para ajustar o ponto de destino.

3 Toque em → para ver o menu do modo de deslocação no mapa e depois seleccione “Navegar para lá”.

Para informações sobre o funcionamento no modo de deslocação no mapa, consulte “Modo de deslocação no mapa” na página 13.

Outras maneiras de definir o destino

Também pode definir o destino e procurar as rotas utilizando os métodos indicados abaixo. No menu principal, seleccione primeiro as opções pela ordem indicada abaixo e depois “Calcular rota” (se necessário).

Para informações, consulte o manual fornecido em formato PDF.

Na proximidade

Procura as rotas para um destino especial (POI), como um restaurante, hotel, etc., perto da posição em que se encontra actualmente o automóvel.

Seleccione “Na proximidade” e depois uma das opções indicadas a seguir.

“Ligação rápida 1 - 3”

Procura as rotas até ao destino especial (POI) mais próximo memorizado nas ligações rápidas. Pode personalizar as categorias das ligações rápidas no menu de definição respectivo (página 13).

“Procurar por nome”

Introduza directamente o nome do destino especial (POI).

“Procurar por categoria”

Seleccione a categoria de destino especial (POI) desejada na lista.

Para casa

Procura as rotas para sua casa se estiver registada.

Navegar

Selecione “Navegar” e depois uma das opções indicadas a seguir.

“No país inteiro”

Procura as rotas para um destino especial (POI), como um aeroporto, etc., no país especificado.

“Numa cidade”

Procura as rotas para um destino especial (POI), como um restaurante, hotel, etc., na cidade especificada.

“Livro de endereços”

Procura as rotas para um ponto de destino guardado.

“Últimos destinos”

Procura as rotas para os últimos destinos procurados.

Ecrãs de orientação

Uma vez calculada a rota, o caminho até ao destino é indicado através de orientações visuais e de áudio.

Informação sobre o menu de ferramentas do mapa

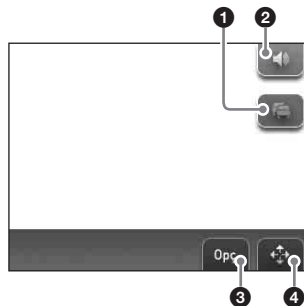

- ❶ Ver as informações de trânsito (TMC) detalhadas.*¹
- ❷ Regular o volume.*²
- ❸ Ver o menu de opções.
- ❹ Mudar para o modo de deslocação no mapa.

*¹ Se utilizar o suporte TMC fornecido (ou opcional), esta informação só aparece se a rota encontrada estiver congestionada.

*² Se o aparelho estiver a ser alimentado pela bateria interna, o volume de som pode baixar ligeiramente.

continua na página seguinte →

Ecrã do mapa em 2D

Avançar em linha recta (utilizando o guia de navegação)



Avançar em linha recta (nos outros casos)

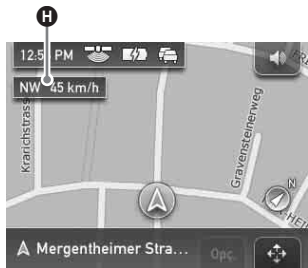

A aproximar-se de um cruzamento



A aproximar-se de uma intersecção (mais perto)



- A** Hora actual/Estado do GPS/Estado da bateria/
Estado das informações do trânsito
Para informações, consulte o manual
fornecido em formato PDF.
- B** Distância até ao destino/Tempo estimado para
a chegada (ETA)
- C** Posição actual
- D** Distância até à viragem seguinte
- E** Nome da rua actual
- F** Nome da próxima rua
- G** Indicação do Norte
- H** Direcção/Velocidade actual
- I** Instruções sobre a próxima viragem
- J** Barra do indicador da distância até à próxima
viragem
- K** Instruções a seguir à próxima

Ecrã do mapa em 3D

Pode definir o ecrã do mapa em 3D no menu de definições (página 13).

Informação dinâmica da rota

Este ecrã mostra a distância até ao destino, informações sobre destinos especiais (POI), etc. Para ver, a partir do ecrã do mapa, seleccione “Opções” → “Informação dinâmica da rota”.

Para informações, consulte o manual fornecido em formato PDF.



Ecrã da rota



Pode ver toda a rota até ao destino. Para ver, a partir do ecrã do mapa, seleccione “Opções” → “Mostrar rota”.

Modo de deslocação no mapa

Pode mudar para o ecrã do modo de deslocação no mapa tocando em , quer esteja a utilizar ou não o guia de navegação.

Neste modo, aparece uma cruz sobre o mapa e pode arrastar o ecrã para se deslocar no mapa.



Toque em  /  para ajustar a escala do mapa. Coloque a intersecção da cruz no ponto desejado e toque em , para fazer aparecer o menu do modo de deslocação no mapa onde pode definir o ponto como destino, etc.

Toque em  para voltar ao ecrã da posição actual do veículo.

Ajustes do sistema

Pode configurar os diversos ajustes relacionados com o sistema e a memória.

No menu principal, seleccione “Mais...” → “Configurações” → a categoria desejada → a opção desejada por baixo de cada ajuste.

São apresentados diversos exemplos de opções de ajuste representativos de cada categoria. Para informações, consulte o manual fornecido em formato PDF.

Ajustes básicos

Vista de navegação (para seleccionar a vista predefinida do mapa (2D ou 3D)), **Mostrar distância até ao destino/Hora de chegada** (para mostrar/ocultar a distância até ao destino e o tempo de chegada (Tempo estimado até à chegada)), etc.

Mapa actual

Mapa actual (para seleccionar um mapa guardado no sistema).

Destinos especiais

Mostrar POIs (para mostrar/ocultar cada destino especial), **Ligação rápida 1-3** (para memorizar as 3 categorias de destinos especiais (POI) mais utilizadas, podendo utilizar qualquer uma delas como atalho quando define o destino).

Perfil da rota

Tipo de rota (para seleccionar as preferências de procura de rota), **Vias rápidas** (para autorizar/evitar/proibir vias rápidas/autoestradas), etc.

Nota

Os avisos dados pelas informações do mapa podem não estar sempre correctos devido a trabalhos nas estradas, etc. As situações de trânsito e os regulamentos rodoviários têm prioridade absoluta sobre a informação dada pelo sistema de navegação.

Utilizar o software fornecido

Descrevem-se abaixo as funções principais do software incluído no CD-ROM fornecido. Se introduzir o CD-ROM no computador, o ecrã aparece automaticamente. Siga as instruções do ecrã.

Requisitos do sistema

- SO: Windows 2000/XP
- Unidade de CD-ROM/DVD-ROM
- Porta USB
- CPU com uma velocidade mínima de 150 MHz

Conteúdo

Instalar o software de ligação ao PC

O software de ligação ao PC (ActiveSync) pode estar instalado.

Assistente de idiomas

Podem carregar os dados do idioma para os menus do ecrã e orientação por voz no aparelho bem como apagar os dados dos idiomas de que não precisa.

Ler o manual

Podem ler o manual no formato PDF que contém mais informações sobre as operações disponíveis.

Suporte

Podem aceder facilmente ao site dos serviços de suporte à navegação da Sony. Aceda a este site para obter suporte técnico, por exemplo, as actualizações do software, FAQs, etc.

Ligar ao computador

Antes de fazer a ligação ao computador, instale o software de ligação ao PC (ActiveSync) no computador.

- 1 Ligue o aparelho a uma tomada de corrente utilizando o transformador de CA e o cabo de ligação de CA.**
- 2 Ligue o aparelho ao computador com o cabo USB.**

Ligue o conector pequeno do cabo USB à tomada USB do aparelho e o conector grande à porta USB do computador.

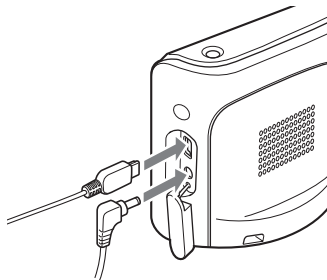

Notas sobre a transferência de dados

Durante a transferência, não:

- desligue o cabo USB nem o transformador de CA.
- desligue, coloque em modo de espera nem reinicie a unidade principal.
- desligue, coloque em modo de espera nem reinicie o computador.

Se quiser cancelar a transferência a meio, no ecrã do computador, clique no botão cancelar.

Informações adicionais

Precauções

Se estacionar o automóvel ao sol, deixe o aparelho arrefecer antes de o utilizar.

Condensação de humidade

Num dia de chuva ou numa zona muito húmida pode formar-se condensação no interior do ecrã do aparelho. Se isso acontecer o aparelho não funciona correctamente. Nesse caso, coloque o interruptor POWER existente na parte inferior direita do aparelho na posição OFF e espere cerca de 1 hora até a condensação se evaporar.

Nota sobre o LCD

Podem aparecer alguns pontos fixos de cor azul, vermelha ou verde no monitor. São designados por “pontos brilhantes” e podem aparecer em qualquer LCD. O LCD foi fabricado com precisão sendo que mais de 99,99 % dos segmentos são funcionais. No entanto, é possível que uma pequena percentagem (geralmente 0,01 %) dos segmentos não se acenda correctamente. Contudo, a visualização não é afectada.

Manutenção

Limpeza da ventosa

Se a ventosa estiver suja e perder a força de sucção, lave-a e limpe a superfície respectiva. Antes de a lavar, solte a ventosa do suporte fazendo o indicado abaixo.

- 1 **Segurando no botão esquerdo, desaperte o direito e retire ambos.**

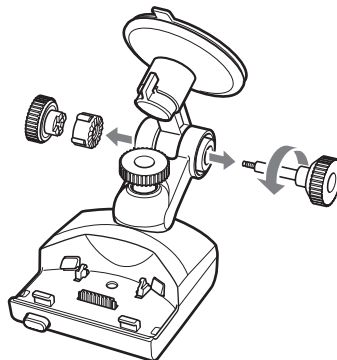

- 2 **Desprenda a ventosa.**

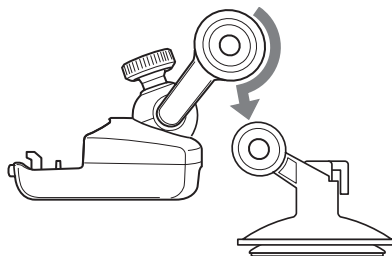

- 3 **Lave a superfície da ventosa com água.**

Limpe e seque a ventosa antes de voltar a colocá-la.

continua na página seguinte →

Para reinstalar, coloque primeiro a ventosa, depois os botões esquerdo e direito e aperte o botão direito.

Aviso

- Nunca lave a ventosa sem a retirar do suporte pois, se não o fizer, pode danificar o suporte.
- Não utilize detergente, lava apenas com água.
- Seque a ventosa antes de voltar a colocá-la.

Notas

- Se a ventosa deixar vestígios no pára-brisas, lave-o com água.
- O tablier pode deixar marcas na superfície da ventosa, mas isso não afecta a força de sucção.

Substituição do fusível

Quando substituir o fusível do adaptador para ligação à bateria do automóvel utilize um fusível com a amperagem indicada no fusível original. Se o fusível se fundir, verifique a ligação e substitua o fusível. Se, depois do o substituir, o fusível voltar a fundir-se pode haver uma avaria interna. Nesse caso, contacte o agente da Sony mais próximo.

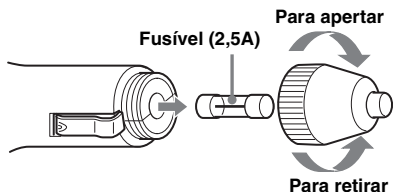

Aviso

Nunca utilize um fusível com uma amperagem superior à do fusível fornecido pois pode danificar o aparelho.

Notas sobre como deitar fora o aparelho

Quando deitar o aparelho retire a bateria de íões de lítio interna e envie-a para um centro de reciclagem.

Explica-se abaixo o que deve fazer para retirar a bateria.

Nota

Nunca desmonte o aparelho excepto quando o deitar fora.

- 1 **Desligue o aparelho colocando o interruptor POWER na posição OFF.**
- 2 **Retire a tampa da tomada 9 (página 5).**
- 3 **Desaperte os 2 parafusos na parte de baixo do aparelho com uma chave de parafusos.**

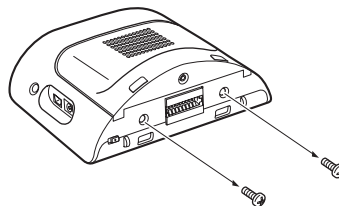

- 4 **Faça deslizar a tampa traseira e levante-a para a abrir.**

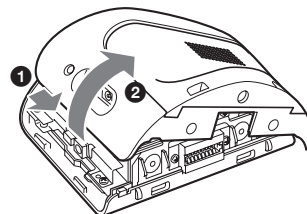

5 Retire a bateria.

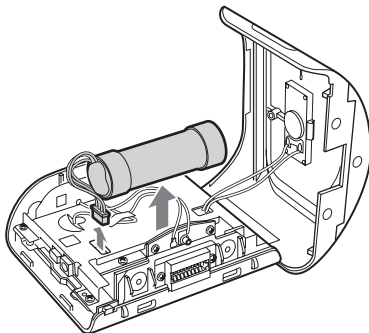

6 Isole o terminal do conector enrolando em fita isoladora.

Notas sobre a bateria de íões de lítio

- Não deixe a bateria ao alcance das crianças.
- Não a agarre com pinças de metal pois pode provocar um curto-circuito.

ADVERTÊNCIA

Perigo de explosão da bateria se má-utilizada.
Não recarregue, abra, nem a deite no fogo.

Características técnicas

Unidade principal

Temperatura de funcionamento: 5 – 45 °C

Alimentação: DC 5 V
(através do transformador de CA fornecido)

Terminais de ligação:

- Conector do suporte
- Tomada DC IN 5V
- Tomada USB
- Tomada da antena GPS exterior

Altifalante: oval de 20 × 40 mm

Consumo de corrente: Aprox. 0,5 A

Dimensões: Aprox. 103,8 × 87,6 × 32,8 mm
(l × a × p, excluindo peças salientes)

Peso: Aprox. 280 g

Monitor

Sistema: Ecrã de cristais líquidos transmissivos

Sistema: de matriz activa TFT a-Si

Dimensões: 3,5 pol (4:3)

Aprox. 70,1 × 52,6, 87,6 mm (h × v, d)

Segmento: 230.400 (960 × 240) pontos

Suporte

Temperatura de funcionamento: 5 – 45 °C

Alimentação: DC 5,2 V

(através do adaptador para ligação à bateria do automóvel de 12 V fornecido (negativo à massa))

Terminais de ligação:

- Conector do aparelho
- Tomada DC IN 5.2V
- Tomada de antena TMC (apenas no NV-U71T)

Frequência de recepção: 87,5 – 108,0 MHz
(apenas no NV-U71T)

Tempo de carga/tempo de utilização da bateria interna

Tempo de carga

Com o adaptador para ligação à bateria do automóvel/transformador de CA fornecidos:

Aprox. 4,5 horas (com o aparelho ligado) ou 2,5 horas (no modo de espera)

Tempo de utilização

Até 6,5 horas (dependendo do tipo de utilização)

Acessórios opcionais

Antena GPS exterior: VCA-41

Kit de suporte TMC (Informações de trânsito) para automóvel: NVA-CU4T

Kit de instalação no automóvel: XA-49FM

O design e as características técnicas estão sujeitos a alterações sem aviso prévio.



- Não são utilizados retardadores de chama halogenados em determinadas placas de circuito impresso.
- Uso de pilhas de íão de lítio recarregáveis.
- É utilizado cartão canelado como material de absorção de choques na embalagem.
- Impressão feita com tinta de óleo vegetal isenta de COV (Composto Orgânico Volátil).

Detecção de problemas

A lista de verificação apresentada abaixo pode ajudá-lo a resolver os problemas que possam surgir no aparelho.

Antes de utilizar a lista de verificação abaixo, verifique os procedimentos de ligação e funcionamento.

Os ícones de operação do ecrã não funcionam.

Durante a visualização de um mapa as operações podem demorar algum tempo.

O aparelho não liga.

- Verifique se o interruptor POWER da parte inferior direita do aparelho está na posição ON.
- Carregue a bateria interna.
- Verifique se o aparelho está bem encaixado no suporte. Para informações sobre a instalação, consulte a documentação “Read This First” (Manual de instalação) fornecida.

Não consegue carregar a bateria interna.

- Verifique se o interruptor POWER da parte inferior direita do aparelho está na posição ON.
- Se estiver a utilizar o transformador de CA, desligue-o da tomada de corrente e volte a ligá-lo.
- A bateria interna de iões de lítio só pode ser carregada a temperaturas entre 5 – 45 °C. Se a temperatura no interior do aparelho aumentar por causa da exposição directa ao sol, etc., pode não conseguir carregar a bateria. Isto não é sinal de avaria.

Não consegue receber o sinal de GPS.

Primeiro, leia a descrição do GPS (página 4) e depois verifique o estado seleccionando “Mais...” no menu principal → “Status GPS”.

- O sistema não consegue receber os sinais de GPS porque há um obstáculo.
 - Conduza o automóvel para um local onde possa receber nitidamente os sinais.
- A recepção do sinal de GPS é fraca.
 - Pode ter de utilizar a antena GPS exterior VCA-41 opcional, se o pára-brisas for aquecido ou reflectir o calor.
- Há um obstáculo em frente da antena de GPS.
 - Instale o aparelho num sítio onde o sinal não seja interrompido pelo automóvel, etc.
- Pode não conseguir receber o sinal se o pára-brisas estiver revestido com uma película.
 - Utilize a antena GPS exterior VCA-41 opcional.

A posição do automóvel no mapa não corresponde à estrada em que o veículo se encontra actualmente.

A margem de erro do sinal emitido pelos satélites de GPS é demasiado grande. Pode haver uma margem de erro máxima de algumas centenas de metros.

Não consegue ouvir a orientação por voz.

O volume de som está muito baixo.

→ Aumente o volume (página 11).

Se o aparelho estiver a ser alimentado pela bateria interna, o volume de som pode baixar ligeiramente.

A visualização do LCD é muito má.

- Se a temperatura for muito alta o LCD pode ficar escuro e dificultar a visualização. Com temperaturas baixas pode aparecer uma imagem residual no LCD. Isto não é sinal de avaria e o LCD volta ao normal assim que a temperatura atingir de novo os valores de funcionamento especificados.
- O LCD está escuro.
 - A função de esbatimento automático da luz pode ter sido activada por ter tapado o sensor  (página 5) com a mão, etc.

O suporte desprende-se.

Se a ventosa estiver suja perde a força de sucção.

→ Lave e limpe a ventosa e a superfície onde foi colada (página 15).

O modo de demonstração inicia-se automaticamente mesmo que não execute nenhuma operação.

→ Desactive o modo de demonstração automática seleccionando “Mais...” no menu principal → “Configurações” → “Ajustes básicos” → “Modo de demonstração”. Depois, confirme se o “Modo de demonstração” está desligado.

Reiniciar o aparelho

Se o software de navegação deixar de funcionar, experimente reiniciar o aparelho.

Desligue o aparelho colocando o interruptor POWER na posição OFF e volte a ligá-lo passados cerca de 10 segundos.

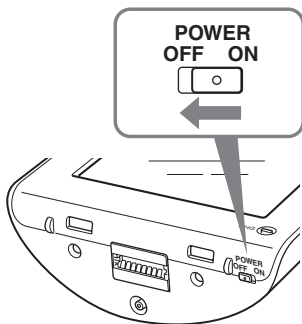

Nota

Depois de desligar a corrente pode demorar algum tempo a receber os sinais de GPS quando voltar a ligar o aparelho.

