

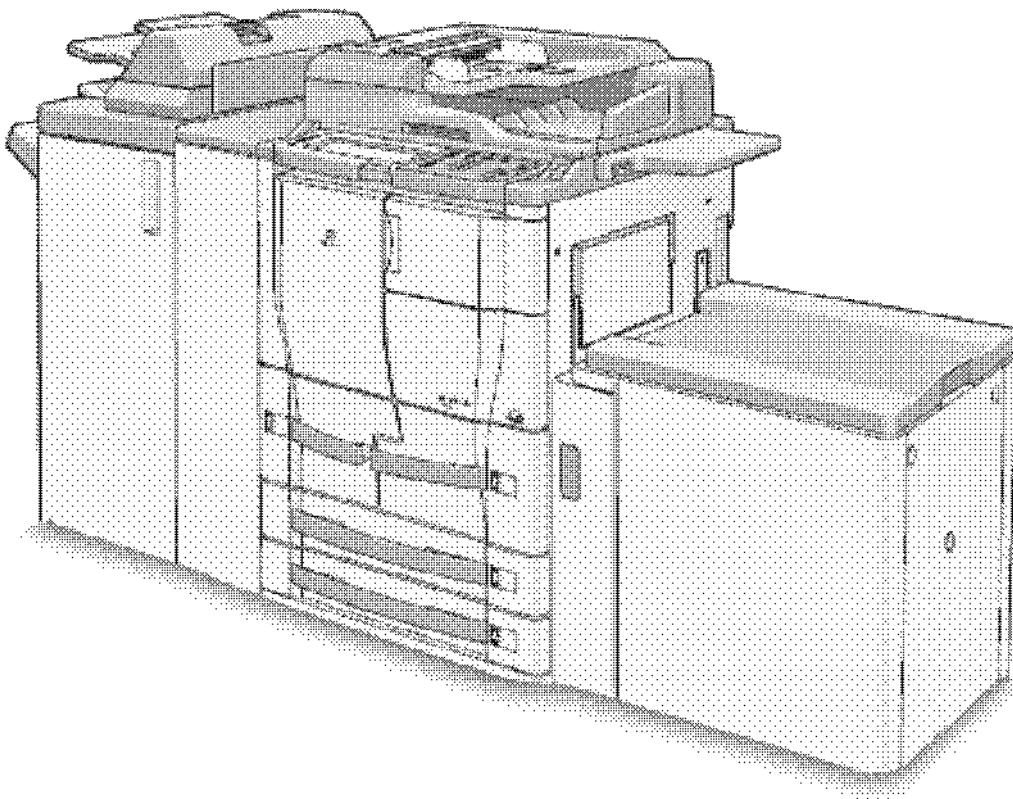

KONICA MINOLTA

# **bizhub 600/750**

## 中文簡易說明書



如需詳細內容，請參閱隨機之操作手冊 [User Manual]

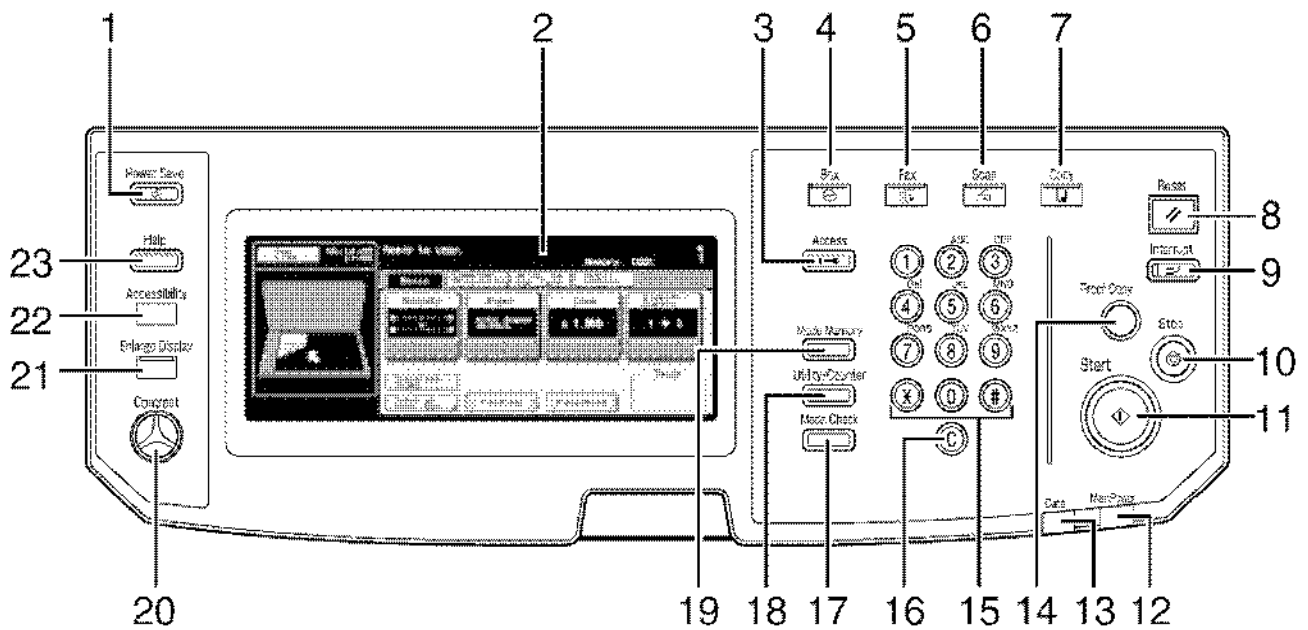

1. Power Save 省電
2. Touch Panel 輕觸版面
3. Access 密碼鍵
4. Box 信箱
5. Fax 傳真
6. Scan 掃描
7. Copy 影印
8. Reset 還原
9. Interrupt 插隊
10. Stop 停止
11. Start 影印鍵
12. Main Power Indicator 總電源顯示燈
13. Data Indicator 資料處理顯示燈
14. Proof Copy 版本複印
15. Keypad 數字鍵
16. "C" Clear 清除
17. Mode Check 檢閱模式
18. Utility/Counter 設定/錶數
19. Mode Memory 模式記憶
20. Contrast 版面光度調教
21. Enlarge Display 版面放大
22. Accessibility 版面顯示設定
23. Help 輔助說明

# 柯尼卡美能達 BH600/750 中文簡易說明書

## Basic 基本 (I)

### --Density 濃度

更改圖像深淺 Density  
或  
背景深淺 Background

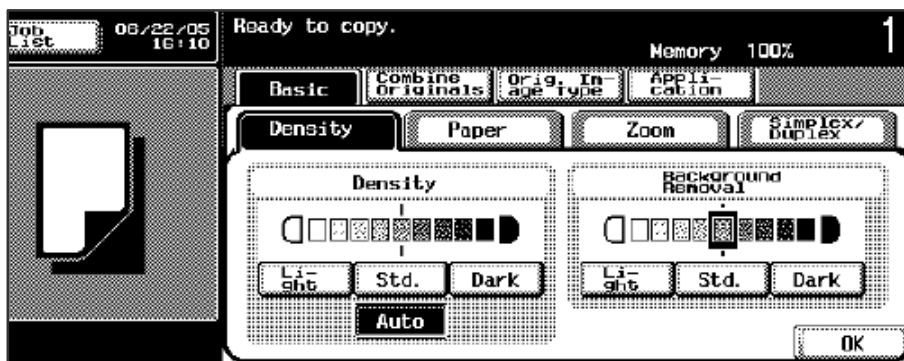

### -- Paper 紙張

更改 1<sup>st</sup> 第一格紙盤或手送紙紙張尺寸

- 1 按 **Basic** 基本中，按 **Paper** 紙張
- 2 選擇第一個紙盤或手送紙盤\*
- 3 按 **Change Tray Settings** 紙匣變更
- 4 選擇適合的尺寸
  - a 按 **Standard Size** 選擇標準尺寸
  - b 按 **Custom Size** 自定尺寸 輸入長度 X 和寬度 Y，例如 90mm 輸入 0900 儲存(如要儲存尺寸，按 **Store** 記憶儲存，再選擇 **memory 1** / **memory 2**)
- 5 按 **OK** 確定

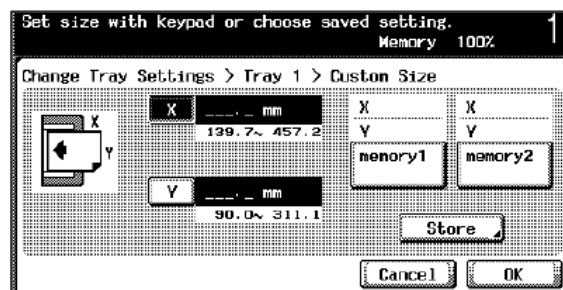
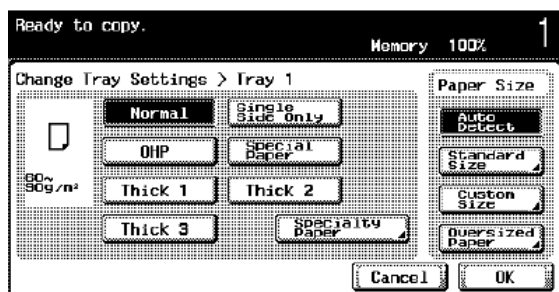
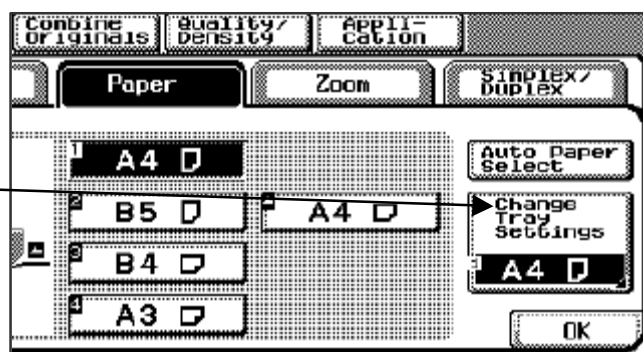

Remarks:

\*如要更改手送紙盤，方法同上

## Basic 基本 (II)

-- Zoom 倍率

可放大或縮小原稿影像

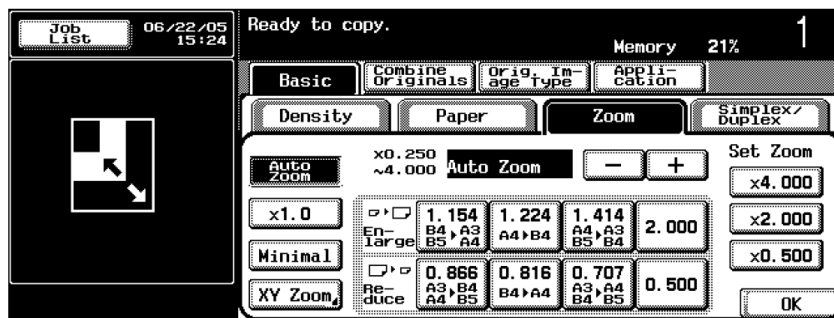

按 **ZOOM** 倍率  
可選擇以下設定

- 1 選擇設定的變焦比率
  - a 按已設定的縮小 / 放大的數字  
例如： **A3** ▶ **A4** 設定數字為 0.707
  - 3b 按 **XY Zoom** 手動變焦
    - i 直接輸入變焦數字，按 **OK**
    - ii 如要把變焦數字儲存，直接輸入變焦數字後，可按 **Set Zoom**，然後選擇要儲存的位置，按 **OK**
- 2 按 **-** **+** 加減號增加或減少變焦數字

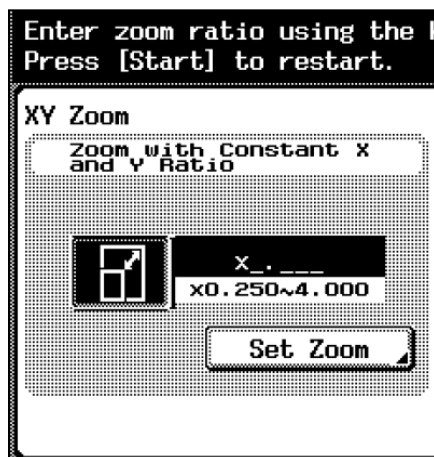

## 分選 Offset

1. 按 **Finishing** 分頁機
2. 按 **Offset** 交叉分頁
3. 如沒有其他設定，按 **Start** 影印鍵

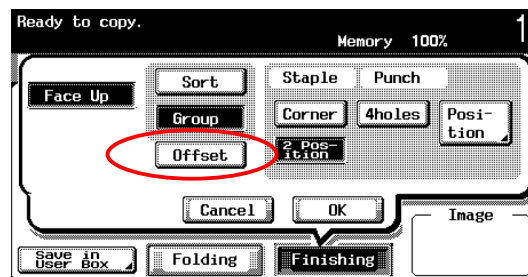
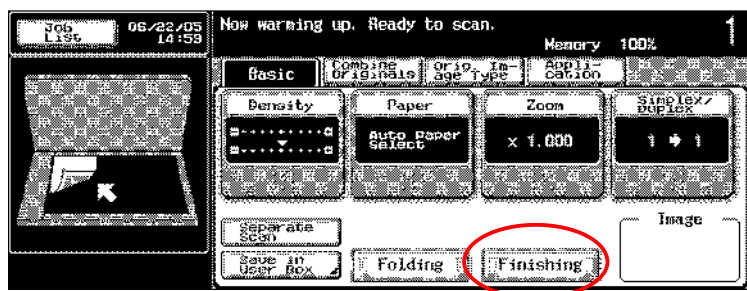
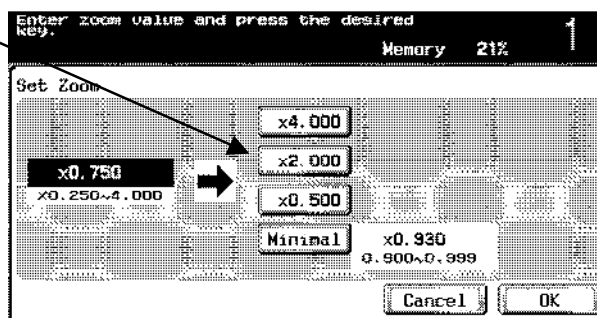

# Basic (III)

## --Simplex / Duplex

按 **Simplex** / **Duplex** 單面印雙面  
可選擇

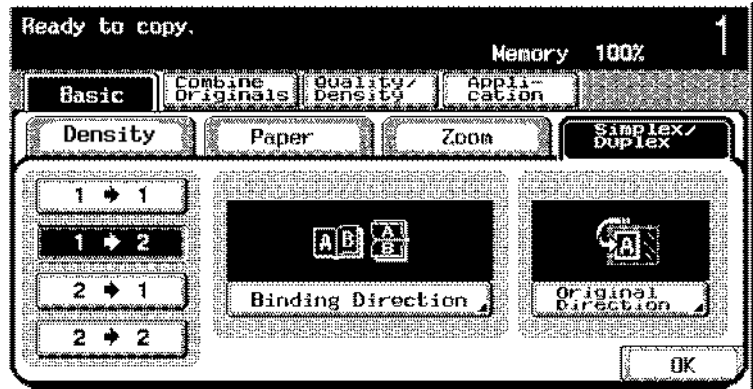

a. 單面原稿 印 雙面副本 **1 ▶ 2**

1 2

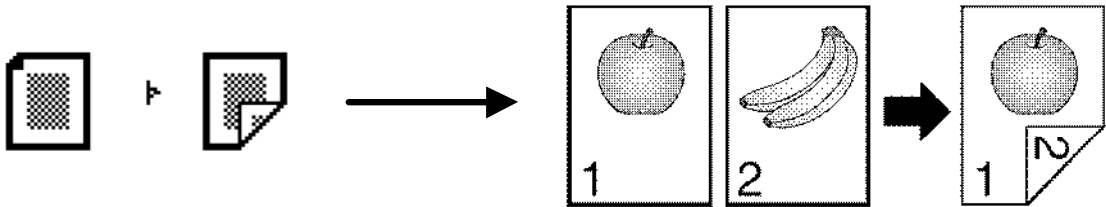

b. 雙面原稿 印 單面副本 **2 ▶ 1**

2 1

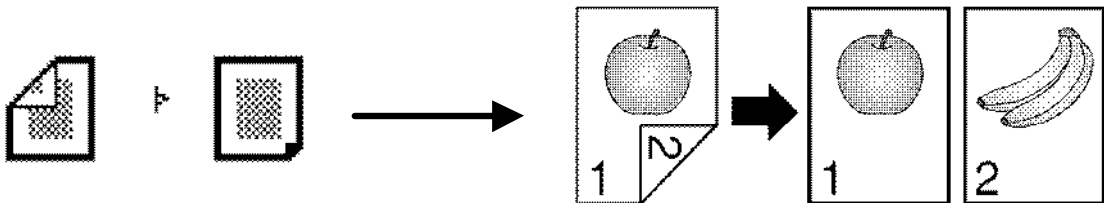

c. 雙面原稿 印 雙面副本 **2 ▶ 2**

2 2

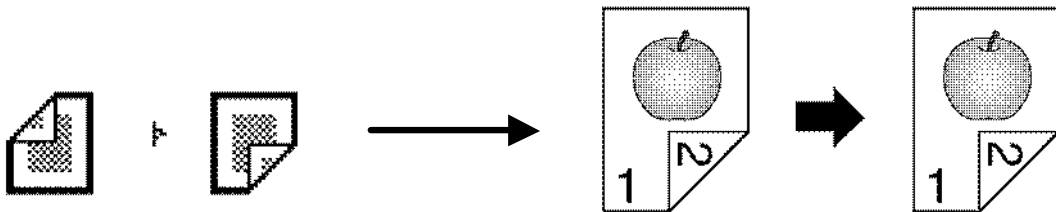

## Combine Originals 原稿組合

兩張原稿縮為一張(2in1)，或四張原稿縮為一張(4in1)

按 **Combine Originals** 可選擇 **2in1**，**4in1** 等功能

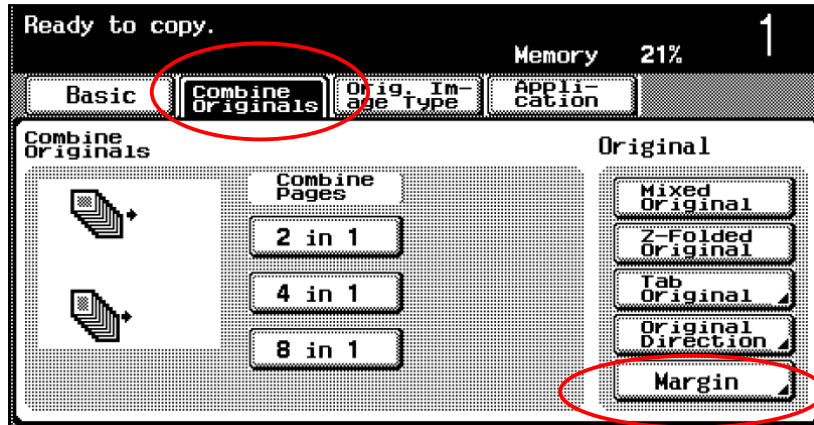

Margin 白邊

可選擇不同的翻頁方向

如選擇 **Left** (如右圖)

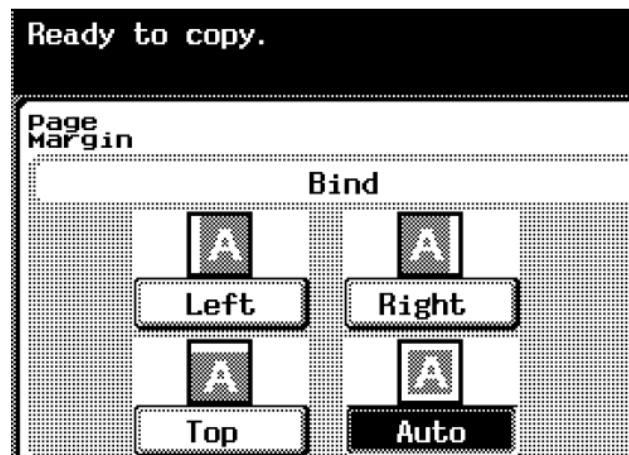
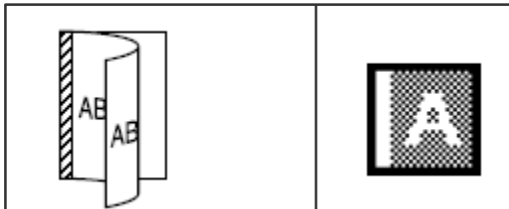

## Orig. Image Type 原稿類型

可選擇不同的原稿種類

如文件包含例如鉛筆等文字，請按 **Dot Matrix** 點矩陣

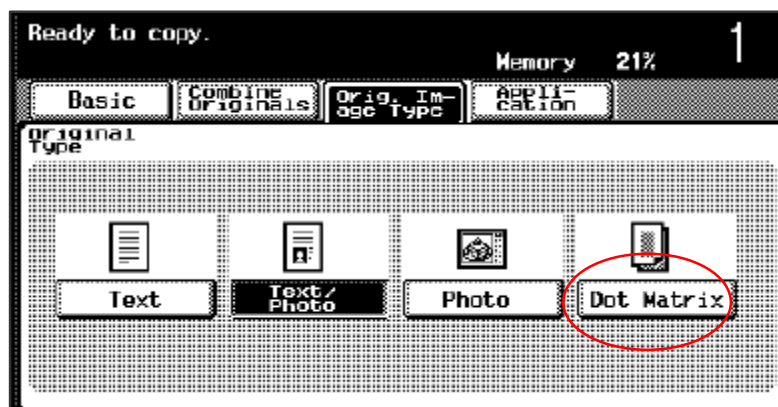

## Application 應用

### Sheet/Cover/Chapter Insert 頁面編輯功能

有以下功能

- OHP Interleave 投影片插頁
- Cover Mode 封頁
- Insert Sheet 封頁插入
- Insert Image 劃像插入
- Chapters 章節

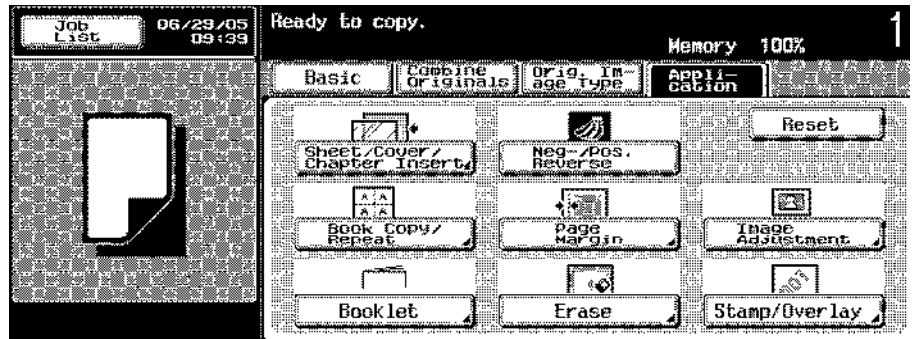

#### OHP Interleave 投影片插頁

1. 按 **Application** 應用
2. 按 **Sheet /Cover /Chapter Insert** 頁面編輯功能
3. 按 **OHP Interleave** 投影片插頁
4. 選擇分隔紙的紙盤，把 OHP 投影片放在手送紙盤
5. 按 **OK** 2 次，按 **Start** 影印鍵

#### Cover Mode 插封面

1. 按 **Application** 應用
2. 按 **Sheet /Cover /Chapter Insert** 頁面編輯功能
3. 按 **Cover Mode** 封頁
4. 選擇前封面有有沒影像或後封面有有沒影像
5. 及 哪一個紙盤放置前封面紙或後封面紙
6. 按 **OK**
7. 按 **Start**

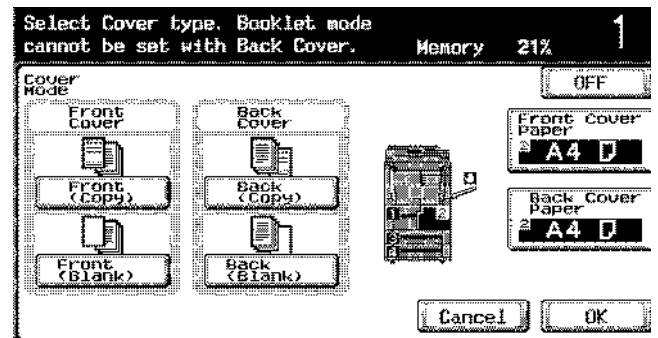

#### Insert Sheet 封頁插入

1. 按 **Application** 應用
2. 按 **Sheet /Cover /Chapter Insert** 頁面編輯功能
3. 按 **Insert Sheet** 封頁插入
4. 選擇插紙的紙盤
5. 選擇 **Copy/Blank** 覆印/空白和頁數
6. 按 **OK**
7. 按 **Start**

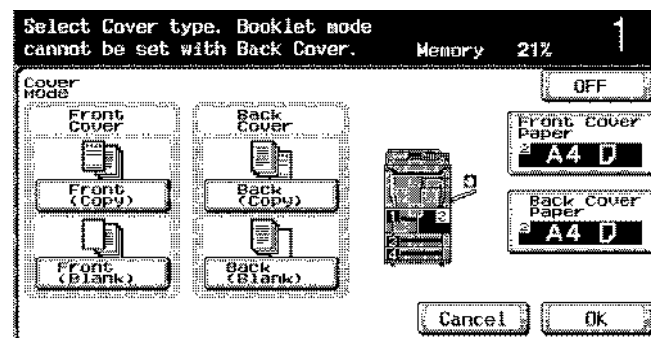
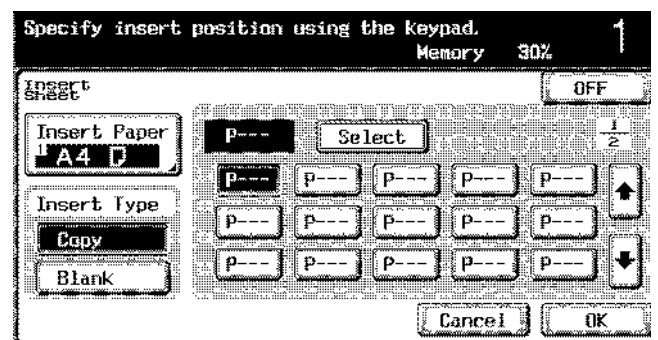

### Insert Image 劃像插入

1. 按 **Application** 應用
2. 按 **Sheet /Cover /Chapter Insert** 頁面編輯功能
3. 按 **Insert Image** 劃像插入
4. 輸入頁數要插入影像的頁數
5. 按 **OK** 2 次
6. 按 **Start** 影印鍵掃描文件
7. 放要插入文件在鏡面(max:30)
8. 按 **Start** 影印鍵掃描
9. 完成掃描所有要插入的影像，按 **Finish** 再按 **Start** 影印鍵

### Chapter 章節

1. 按 **Application** 應用
2. 按 **Sheet /Cover /Chapter Insert** 頁面編輯功能
3. 按 **Chapter**
4. 輸入開新章節的頁數
5. 按 **OK**
6. 按 **Start**

### Neg. Pos. Reverse 正負像對調

1. 按 **Application** 應用
2. 按 **Neg. Pos. Reverse** 正負轉換

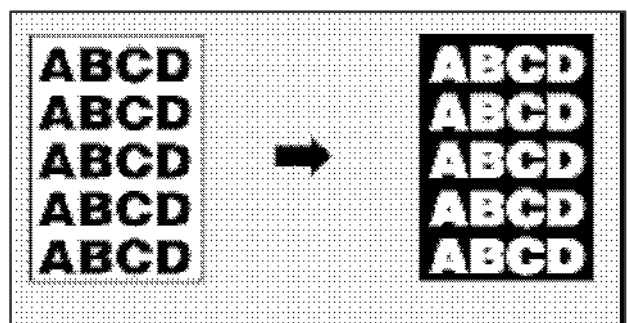



## Book Copy /Repeat 書本複印/重覆

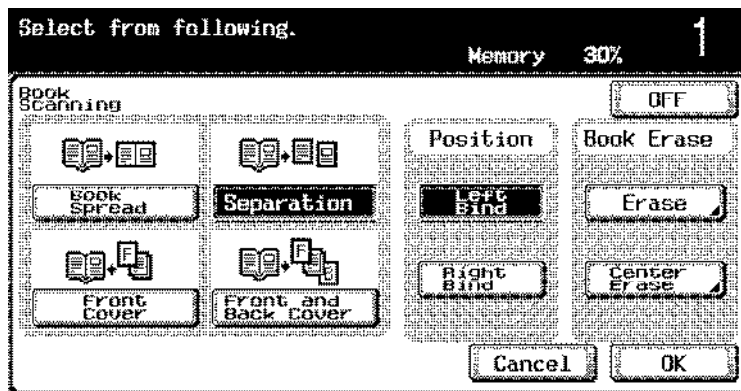

### Book Copy 書本複印

1. 按 **Application** 應用
2. 按 **Book Copy /Repeat** 書本複印/重覆
3. 按 **Book Copy** 書本複印
4. 再按 **Separation** 分離，同時可選擇要不要 **Front Cover/Back Cover** 封面/封底
5. 把書打開放在鏡面左上角，按 **Start**
6. 直至掃描整本書後，按 **Finish** 結束
7. 再按 **Start**

### 如選擇 Front Cover 前封面，掃描時：

- 先把前封面放在鏡面左上角，按 Start
- 然後才揭至第一頁掃描

### 如選擇 Front Cover 前封面和後封面 Back Cover，掃描時：

- 先把前封面放在鏡面左上角，按 Start
- 再把後封面放在鏡面左上角，按 Start
- 然後才揭至第一頁掃描

### Image Repeat 劃像重覆

1. 按 **Application** 應用
2. 按 **Book Copy / Repeat** 書本複印/重覆
3. 按 **Image Repeat** 畫像重覆
4. 選擇 **With Margin / Without Margin** 有白邊/沒有白邊
5. 按 **Set Range** 設定範圍
6. 按 **Custom Size** 自定尺寸，輸入 X 長度和 Y 寬度
7. 按 **OK** 確定
8. 按 **Start**

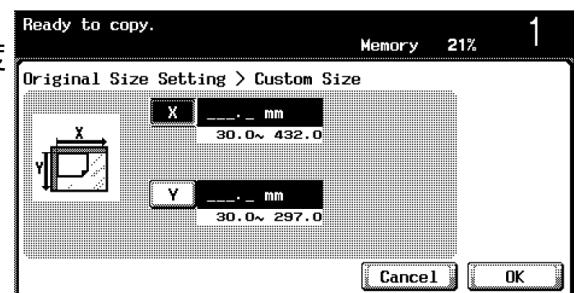
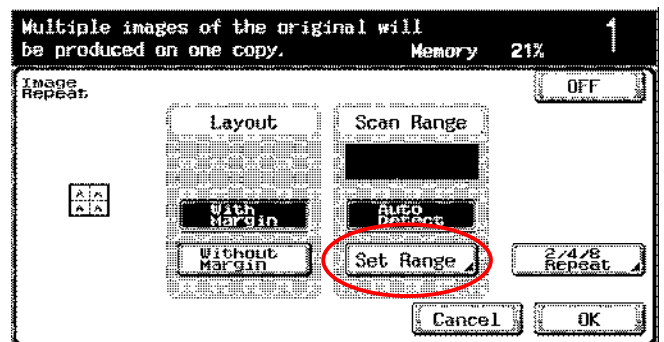

## Booklet Pagnation 小冊子分離

1. 按 **Application** 應用
2. 按 **Book Copy/Repeat** 書本複印/重覆
3. 按 **Booklet Pagnation** 小冊子分離
4. 按 **Left Bind/Right Bind** 左側裝訂/右側裝訂
5. 按 **OK** 確定
6. 按 **Start**

## Page Margin 白邊

1. 按 **Application** 應用
2. 按 **Page Margin** 白邊
3. 按 **Edit Margin** 編輯白邊 選擇要向左 **Left** 左邊或右 **Right** 右邊移位
4. (如列印雙面，請按 **Edit 2<sup>nd</sup> side** 雙面編輯選擇第二面的設定)
5. 按 **OK** 確定
6. 按 **Start**

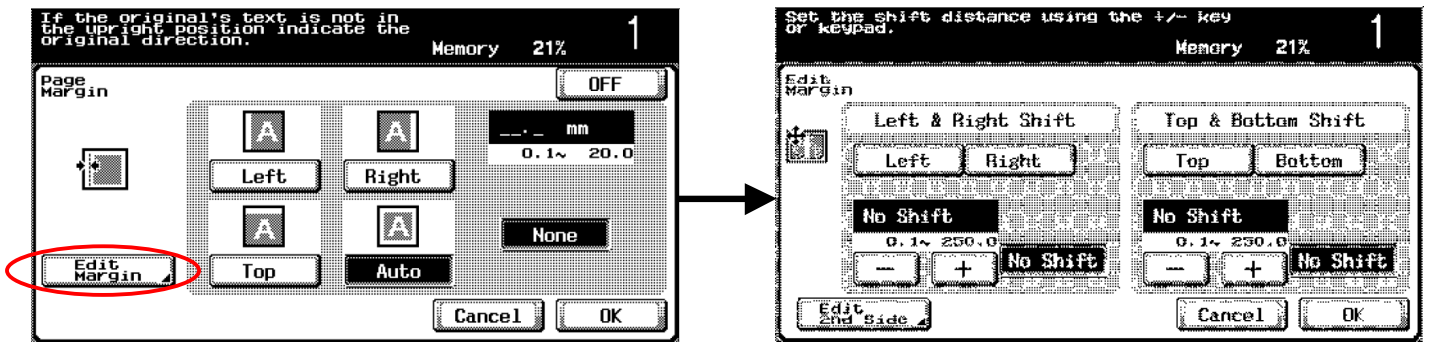

## Booklet 小冊/頁數

1. 按 **Application** 應用
2. 按 **Booklet** 小冊/頁數
3. 按 **Left Bind/Right Bind** 左側裝訂/右側裝訂
4. 按 **Start**

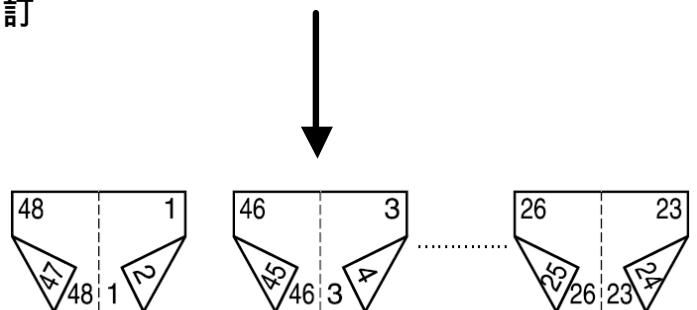
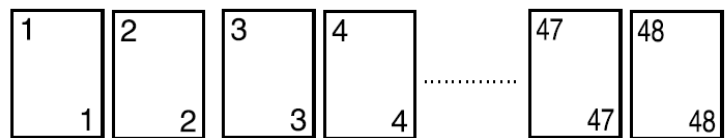
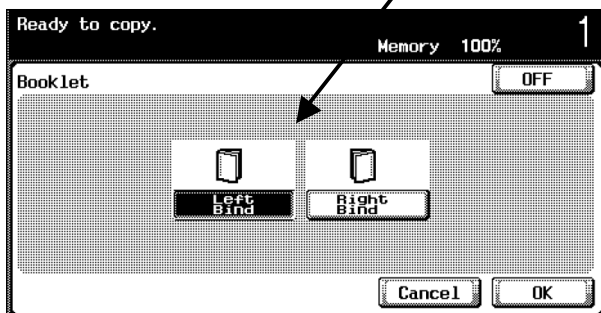

## Erase 刪除

- Erase 四邊消去
- Center Erase 中線消去
- Non-Image Area Erase 非影像區消

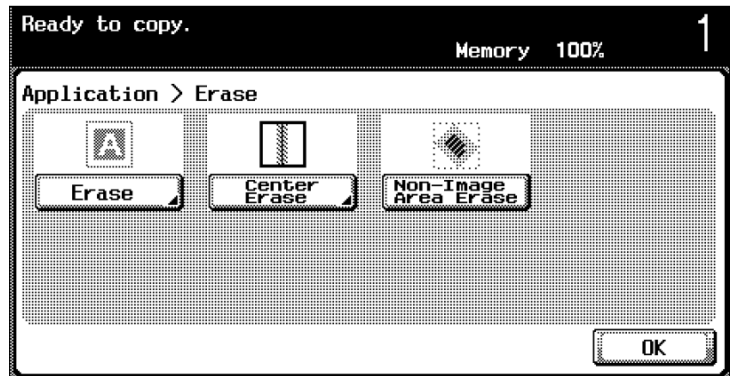

## Erase 刪除邊位

1. 按 **Application** 應用
2. 按 **Erase** 刪除
3. 按 **Erase** 四邊消去
4. 選擇要刪除影像的位置及寬度
5. 按 **OK** 確定
6. 按 **Start**

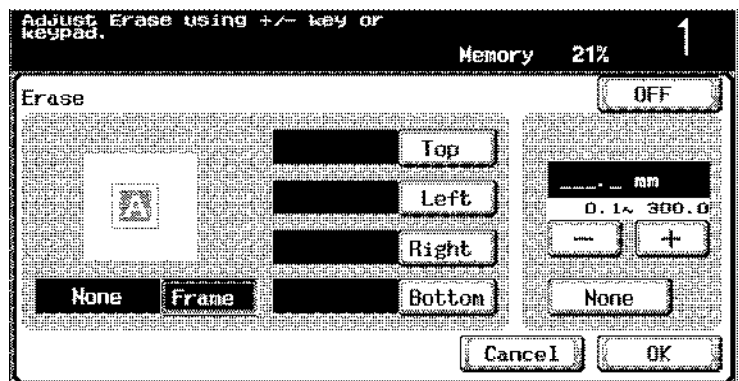

## Center Erase 中線消去

1. 按 **Application** 應用
2. 按 **Erase** 刪除
3. 按 **Center Erase** 中線消去
4. 按 **+** **-** 選擇寬度(最窄 0.1、最寬 99mm)
5. 按 **OK** 確定
6. 按 **Start**

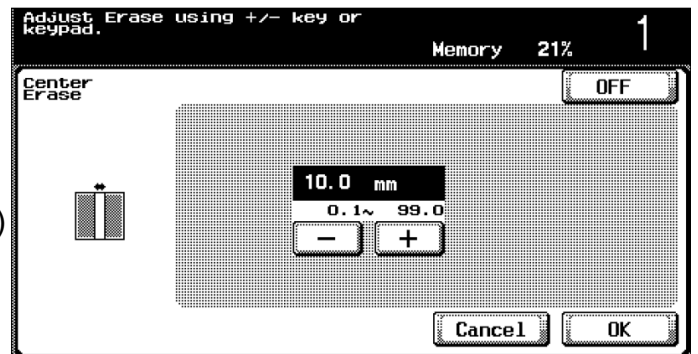

## Non-Image Area Erase 非影像區消

1. 按 **Application** 應用
2. 按 **Erase** 刪除
3. 按 **Non-Image Area Erase** 非影像區消
4. 按 **OK** 確定
5. 按 **Start**

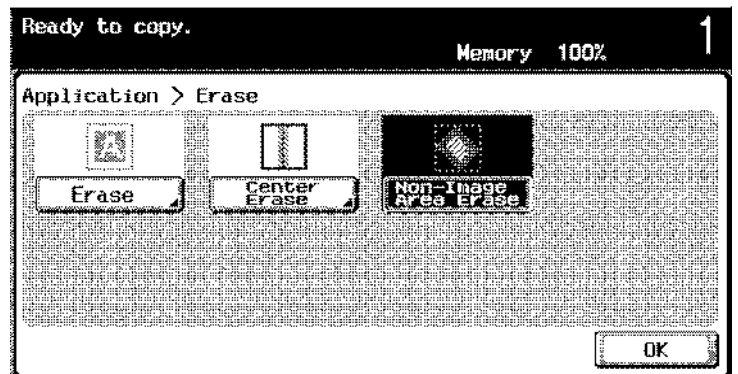

## Image Adjustment 劃像調整

- Centering 中心定位
- No Rotate 不旋轉
- Full Scan 全頁掃描

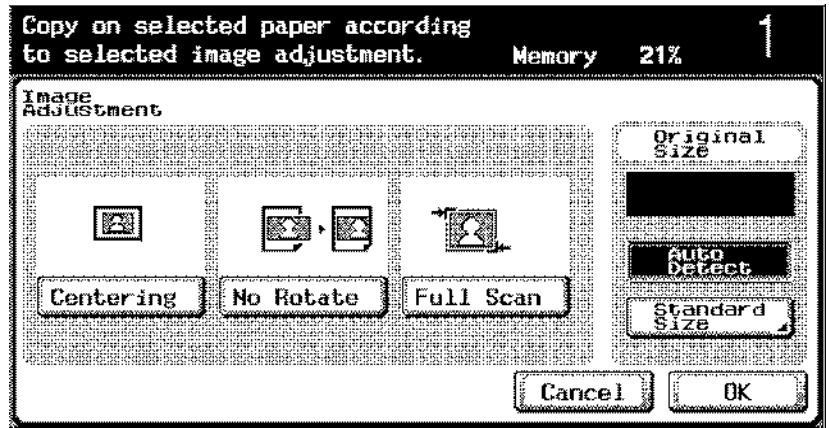

1. 按 **Application** 應用
2. 按 **Image Adjustment** 劃像調整
3. 按 **Centering** 中心定位
4. 按 **Start**

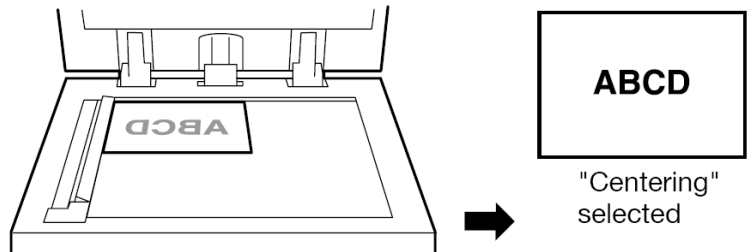

1. 按 **Application** 應用
2. 按 **Image Adjustment** 劃像調整
3. 按 **No Rotate** 不旋轉
4. 按 **Start**

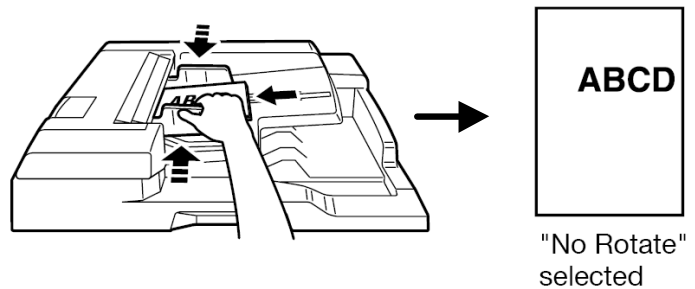

1. 按 **Application** 應用
2. 按 **Image Adjustment** 劃像調整
3. 按 **Full Scan** 全頁掃描
4. 按 **Start**

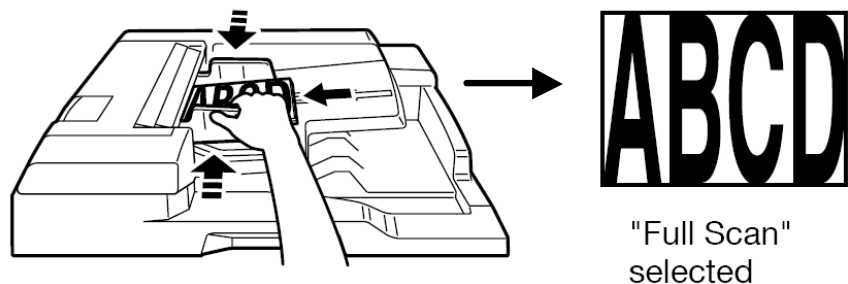

## Stamp /Overlay 戳記 / 畫像重疊

- Date/Time 日期 / 時間
- Page#頁碼
- Set Numbering 份數編號
- Built-in Stamp 內建戳印
- Watermark 浮水印

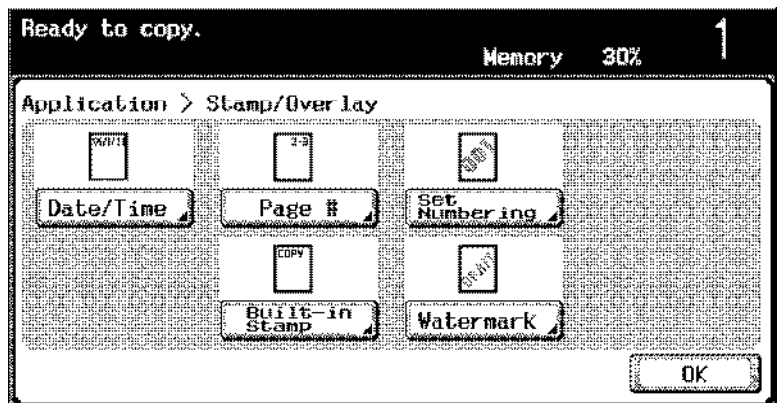

### Date/Time 日期/時間

1. 按 **Application** 應用
2. 按 **Stamp/Overlay** 戳記 / 畫像重疊
3. 按 **Date/Time** 日期 / 時間
4. 選擇不同的日期種類和位置
5. 按 **OK** 確定
6. 按 **Start** 影印鍵

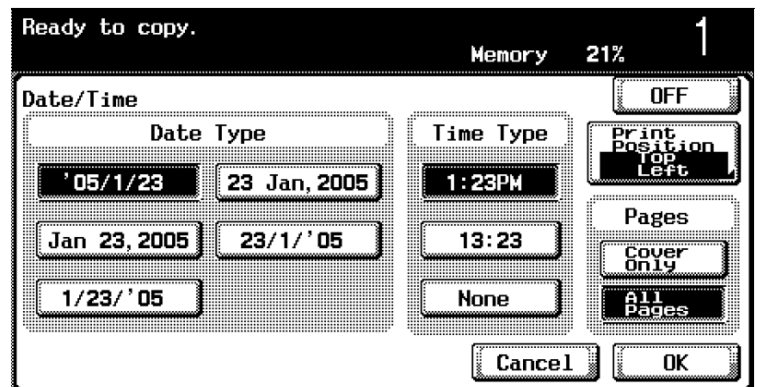

### Page # 頁碼

1. 按 **Application** 應用
2. 按 **Stamp/Overlay** 戳記 / 畫像重疊
3. 按 **Page #** 頁碼
4. 在 **Start No.** 開始號碼 中可輸入開始號碼
5. 按 **Print Position** 列印位置 可選擇把日期打印在不同位置
6. 按 **OK** 確定
7. 按 **Start** 影印鍵

### Built-In Stamp 內建戳印

1. 按 **Application** 應用
2. 按 **Stamp/Overlay** 戳記 / 畫像重疊
3. 按 **Built-In Stamp** 內建戳印
4. 選擇 Urgent, Please Reply 等
5. 按 **Print Position** 列印位置
6. 按 **OK** 確定
7. 按 **Start** 影印鍵

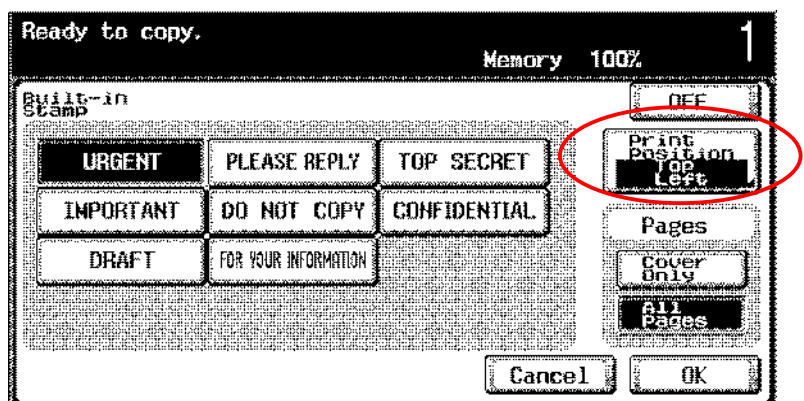

## Set Numbering 份數編號

1. 按 **Application** 應用
2. 按 **Stamp/Overlay** 戳記 / 畫像重疊
3. 按 **Set Numbering** 份數編號
4. 輸入 4 個位的分發編號
5. 按 **OK** 確定
6. 按 **Start** 影印鍵

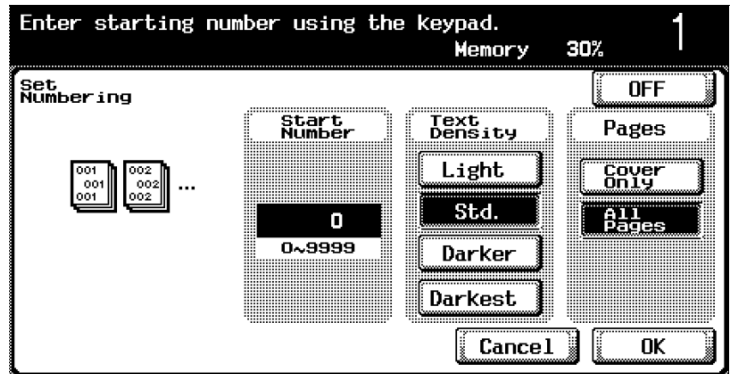

## Watermark 水印

1. 按 **Application** 應用
2. 按 **Stamp/Overlay** 戳記 / 畫像重疊
3. 按 **Watermark** 浮水印
4. 選擇 Urgent, Please Reply 等
5. 按 **OK** 確定
6. 按 **Start** 影印鍵

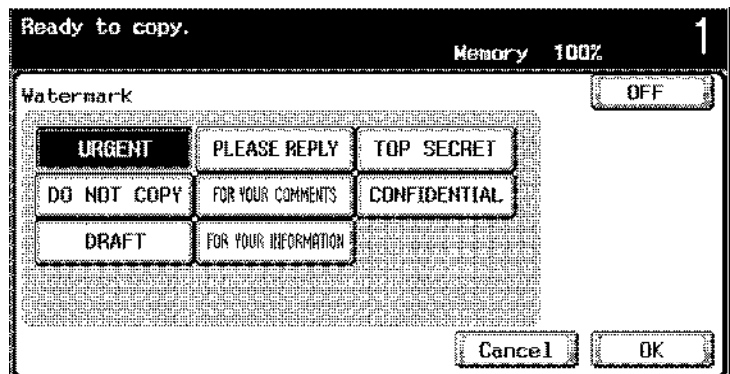

## 停止正在等候的工作

1. 按 **Job List** 作業登入
2. 按 **Print** 列印畫面中的 **Active Jobs** 工作作業中
3. 選擇正在等候的工作
4. 按 **Delete** 刪除
5. 按 **Yes** 是 確定清除工作的命令

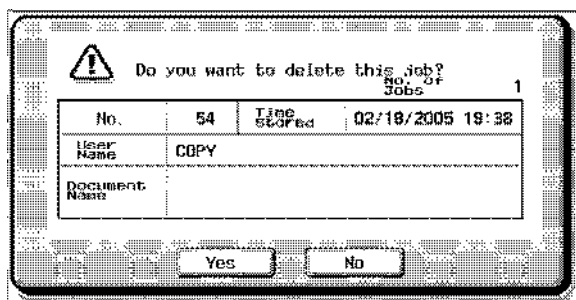
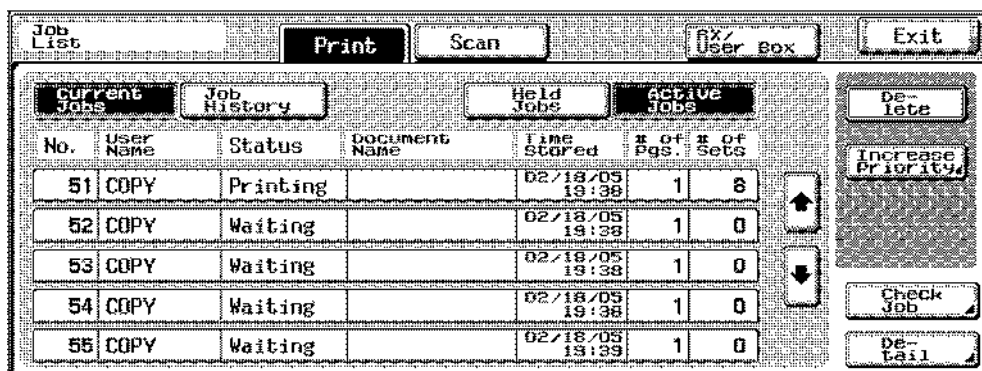



| 部門熱線  | 新號碼   |
|---|---|
| 市務科<br>> 銷售熱線<br>■ 查詢產品及銷售詳情  | 電話 : 2565 2111<br>電郵 : kmenquiry@corp.konicaminolta.com.hk  |
| 服務科<br>> 維修熱線<br>■ 多功能產品之維修服務   | 電話 : 2565 2176<br>傳真 : 2856 1024  |
| 服務科<br>> 產品之技術支援熱線<br>■ 軟件及網絡支援   | 電話 : 2565 2178<br>傳真 : 2565 8187  |
| 服務科<br>> 客戶服務熱線<br>■ 保養合約查詢<br>■ 新客戶之產品培訓<br>■ 賬單查詢<br>■ 報錶<br>■ 電話系統報錶<br>(此服務只適用於? 白影印機，<br>及必須於合約生效日期前報讀。) | 電話 : 2565 2190<br>傳真 : 2565 8128<br><br>電話 : 2565 8181<br>按“1”字然後按“3”字，再按“1”字，<br>請跟話音系統指示。(例如: 輸入客戶號碼、<br>機身編號，咪錶讀數) |
| 服務科<br>> 用品供應熱線<br>■ 訂購消耗品如碳粉及影印紙   | 電話 : 2565 2139<br>傳真 : 2565 7613  |
| 財務科<br>> 月結單查詢  | 電話 : 2856 4710<br>傳真 : 2516 9177  |
| 行政科<br>> 客戶的建議及意見反映   | 電話 : 2565 8181 後按“0”  |
| 網上客戶服務  | <a href="http://konicaminolta.com.hk/bt/chi/form">http://konicaminolta.com.hk/bt/chi/form</a>                         |

柯尼卡美能達商業系統(香港)有限公司

Konica Minolta Business Solutions (HK) Limited