

# HITACHI

Liquid Crystal Projector

## CP-S225W / CP-X275W

### USER'S MANUAL

Please read this user's manual thoroughly to ensure correct usage through understanding.

### BEDIENUNGSANLEITUNG

Bitte lesen Sie diese Bedienungsanleitung zugunsten der korrekten Bedienung aufmerksam.

### MANUEL D'UTILISATION

Nous vous recommandons de lire attentivement ce manuel pour bien assimiler le fonctionnement de l'appareil.

### MANUALE D'ISTRUZIONI

Vi preghiamo voler leggere attentamente il manuale d'istruzioni in modo tale da poter comprendere quanto riportato ai fini di un corretto utilizzo del proiettore.

### MANUAL DE USUARIO

Lea cuidadosamente este manual del usuario para poder utilizar correctamente el producto.

### GEBRUIKSAANWIJZING

Lees voor het gebruik alstublieft deze handleiding aandachtig door, om volledig profijt te hebben van de uitgebreide mogelijkheden.

### BRUKERHÅNDBOK

Vennligst les denne bruksanvisningen grundig for å være garantert driftssikker bruk.

### INSTRUÇÕES DO PROPRIETÁRIO

Para assegurar o uso correto do equipamento, por favor leia atentamente este manual do usuário.

### TECHNICAL

### REGULATORY NOTICES

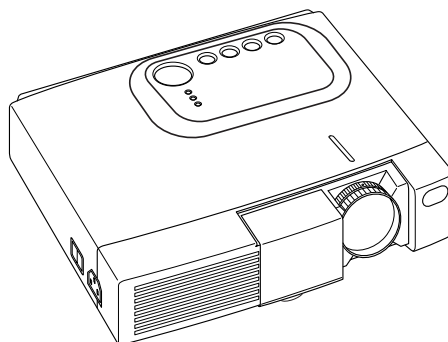

ENGLISH

DEUTSCH

FRANÇAIS

ITALIANO

ESPAÑOL

NEDERLANDS

NORSK

PORTUGÊS

TECHNICAL

# USER'S MANUAL

Thank you for purchasing this liquid crystal projector.

**WARNING** • Please read the accompanying manual “SAFETY INSTRUCTIONS” and this “USER'S MANUAL” thoroughly to ensure correct usage through understanding. After reading, store this instruction manual in a safe place for future reference.

- NOTE** • The information in this manual is subject to change without notice.
- The manufacturer assumes no responsibility for any errors that may appear in this manual
  - The reproduction, transmission or use of this document or contents is not permitted without express written authority.

**TRADEMARK ACKNOWLEDGMENT** : PS/2, VGA and XGA are registered trademarks of International Business Machines Corporation. Apple, Mac and ADB are registered trademarks of Apple Computer, Inc. VESA and SVGA are trademarks of the Video Electronics Standard Association. Windows is a registered trademark of Microsoft Corporation. Carefully observe the trademarks and registered trademarks of all companies, even when not mentioned.

## CONTENTS

	Page		Page
<b>FEATURES</b> .....	<b>2</b>	<b>TROUBLESHOOTING</b> .....	<b>19</b>
<b>BEFORE USE</b> .....	<b>2</b>	OSD Message .....	19
Contents of Package .....	2	Indicators Message .....	20
Part Names.....	3	Symptom .....	21
Loading the Battery .....	4	<b>SPECIFICATIONS</b> .....	<b>22</b>
<b>INSTALLATION</b> .....	<b>5</b>	<b>WARRANTY AND AFTER-SERVICE</b> .....	<b>23</b>
Installation of the Projector and Screen.....	5	.....	
Angle Adjustment .....	5	<b>TABLES</b>	
Cabling .....	6	Table 1. Installation Reference.....	5
Power Connection .....	7	Table 2. Cabling .....	6
Example of System Setup .....	7	Table 3. Basic Operations .....	9
Plug & Play .....	7	Table 4. Setup Menu .....	11
<b>OPERATIONS</b> .....	<b>8</b>	Table 5. Input Menu.....	12
Power ON .....	8	Table 6. Image Menu.....	13
Power OFF .....	8	Table 7. Options Menu .....	14
Basic Operation.....	9	Table 8. No Signal Menu.....	15
Setup Menu .....	11	Table 9. OSD Message .....	19
Input Menu.....	12	Table 10. Indicator Message .....	20
Image Menu.....	13	Table 11. Symptom .....	21
Options Menu .....	14	Table 12. Specifications .....	22
No Signal Menu.....	15	.....	
<b>MAINTENANCE</b> .....	<b>16</b>	For "TECHNICAL" and "REGULATORY	
Lamp.....	16	NOTICE", see the end of this manual.	
Air Filter .....	18		
Other Maintenance .....	18		

# FEATURES

---

This liquid crystal projector is used to project various computer signals as well as NTSC / PAL / SECAM video signals onto a screen. Little space is required for installation and large images can easily be realized.

## **Outstanding Brightness**

The UHB lamp and high-efficiency optical system assure a high level of brightness.

## **Partial Magnification Function**

Interesting parts of images can be magnified for closer viewing.

## **Distortion Correction Function**

Distortion-free images are quickly available.

## **Extra-low Noise Function**

Acoustic noise level from the unit can be reduced.

# BEFORE USE

---

## **Contents of package**

Make sure all of the following items are included in the package. If anything is missing, please contact your dealer.

**NOTE** • Keep the original packing material for future reshipment.

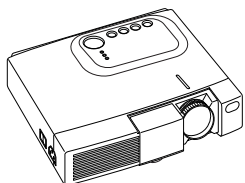

**Projector**



**Power Cord  
(US Type)**

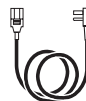

**Power Cord  
(UK Type)**



**Power Cord  
(Europe Type)**



**User's Manual  
(this manual)**

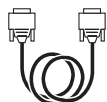

**RGB Cable**

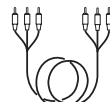

**Component  
Video Cable  
(with green lead)**



**Safety Instructions**

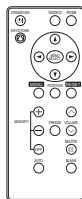

**Remote Controller  
containing Battery**

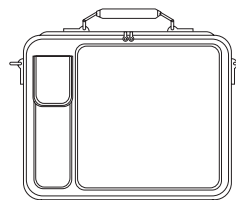

**Carrying Bag**

# BEFORE USE (continued)

## Part Names

ENGLISH

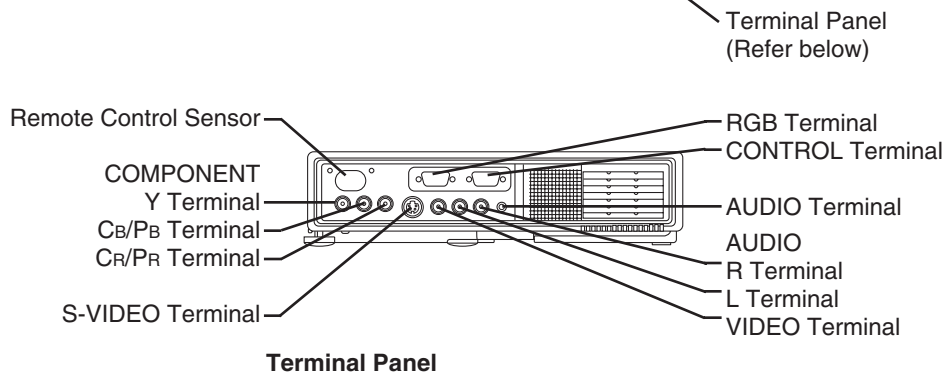
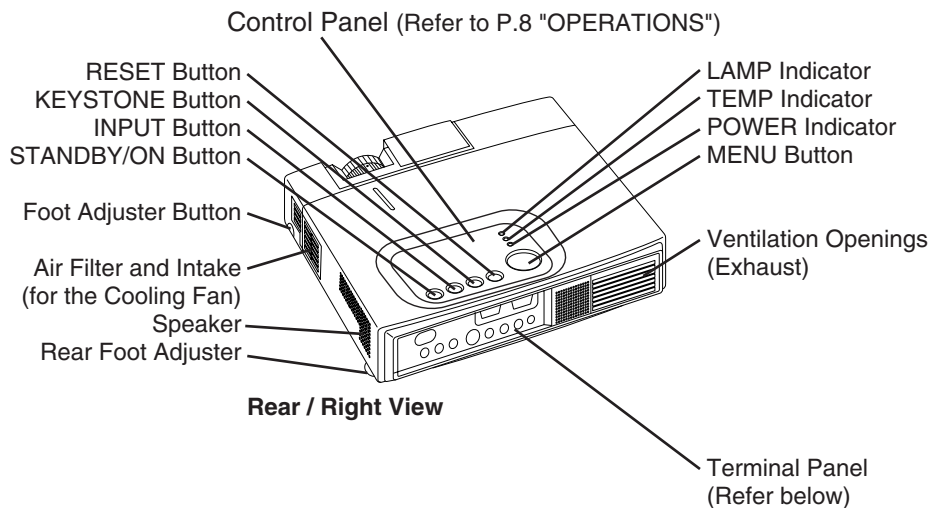
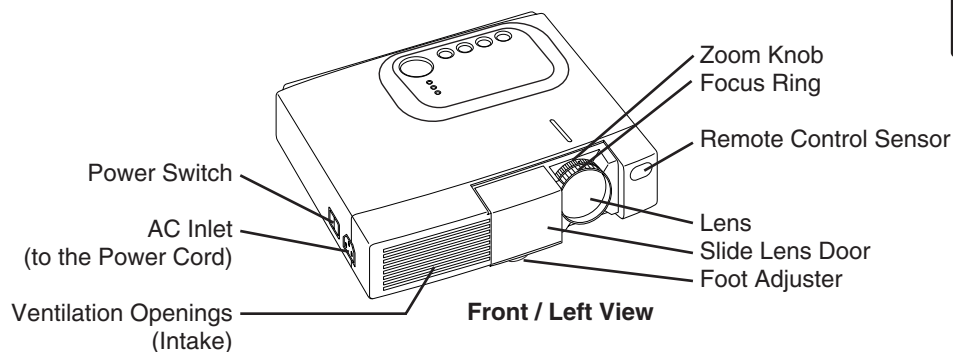

# BEFORE USE (continued)

## Part Names (continued)

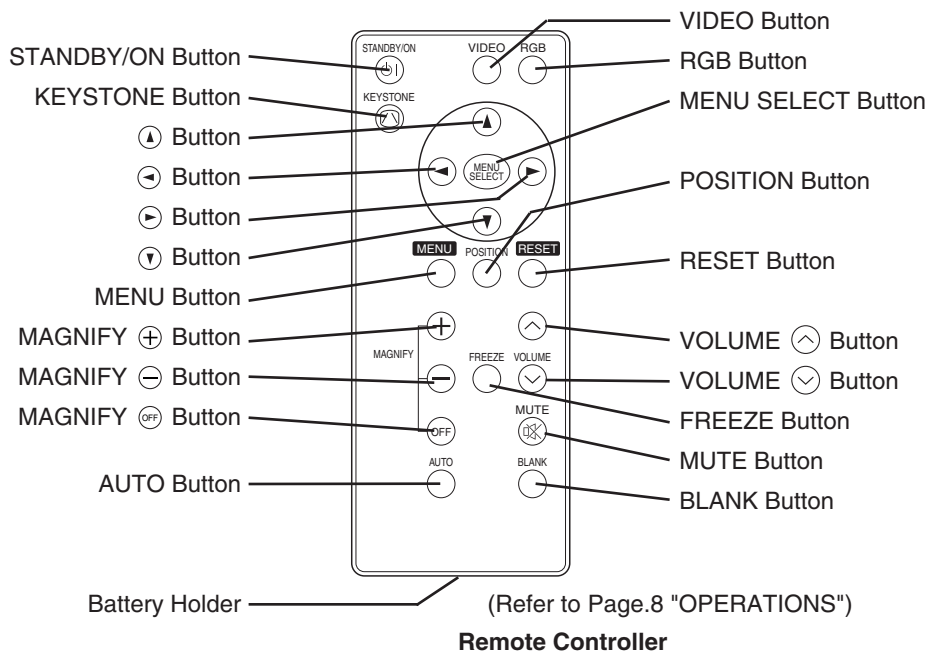

## Loading the Batteries

### First Loading:

In original packing, the battery is installed in the battery holder of the remote controller with protection film(the transparent film some of which is inside the battery folder). Pull out the protection film to load the battery.

### Replacing:

1. See the reverse side of the remote controller.
2. Pinch the groove and pull out battery holder as the drawing right.
3. Remove the worn battery.
4. Install the new battery with "+" side facing.
5. Push in and click the battery holder.

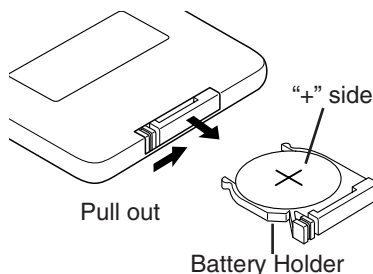

**CAUTION** • Incorrect handling of the battery could result in fire or personal injury. The battery may explode if not handled properly. Be careful in handling the battery according to instructions of accompanying manual "SAFETY INSTRUCTIONS" and this manual.

- Use the 3V micro lithium battery type no.CR2025 only.
- When loading the battery, make sure the plus and minus terminals are correctly oriented as indicated in the remote controller.
- When you dispose the battery, you should obey the law in the relative area or country.
- Keep the battery away from children and pets.
- When not to be used for an extended period, remove the battery from the remote controller.

**NOTE** Replace the batteries when remote control transmitter operation becomes difficult.

# INSTALLATION

## Installation of the Projector and Screen

Refer to the drawing and table below for determining the screen size and projection distance.

The projection distances shown in the table below are for full size (CP-S225W:800 x 600 dots / CP-X275W:1024 x 768 dots).

**a:** Distance from the projector to the screen. ( $\pm 10\%$ )

**b:** Distance from the lens center to the bottom of the screen. ( $\pm 10\%$ )

**Table 1. Installation Reference**

Screen size [inches (m)]	a [inches (m)]		b [inches (cm)]
	Min.	Max.	
40 (1.0)	37 (0.9)	46 (1.2)	3 (8.7)
60 (1.5)	57 (1.5)	69 (1.8)	5 (13.1)
80 (2.0)	77 (1.9)	93 (2.4)	7 (17.4)
100 (2.5)	96 (2.4)	116 (2.9)	9 (21.8)
120 (3.0)	116 (2.9)	139 (3.5)	10 (26.1)
150 (3.8)	145 (3.7)	174 (4.4)	13 (32.7)
200 (5.0)	194 (4.9)	233 (5.9)	17 (43.5)

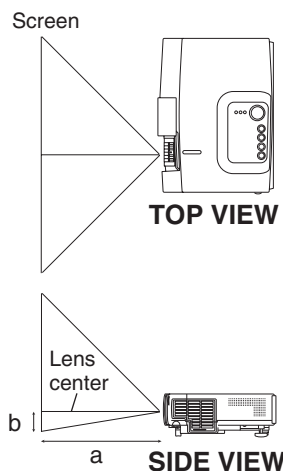

ENGLISH

**CAUTION** • Install the projector in a suitable environment according to instructions of the accompanying manual “SAFETY INSTRUCTIONS” and this manual.

- Please basically use liquid crystal projector at the horizontal position. If you use liquid crystal projector by the lens up position, the lens down position and the side up position, this may cause the heat inside to build up and cause damage. Be especially careful not to install it with ventilation holes blocked.
- Do not install LCD projector in smoke effected environment. Smoke residue may buildup on critical parts (i.e.LCD panel, Lens Assy etc.).

## Angle Adjustment

Use the foot adjusters on the bottom of the projector to adjust the projection angle. It is variable within 0° to 10° approximately.

1. Lift up the front side of the projector, and pressing the foot adjuster button, adjust the projection angle.
2. Release the button to lock at the desired angle.
3. Make the rear foot adjuster screw to adjust the left-right slope.

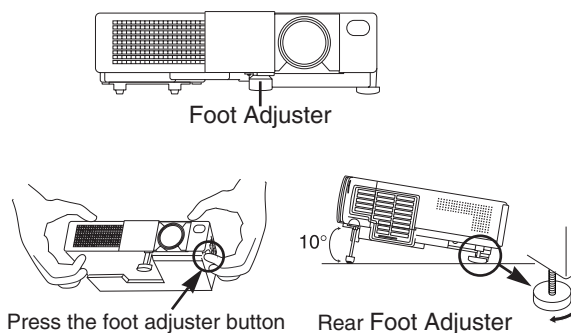

**CAUTION** • Do not release the foot adjuster button unless the projector is being held; otherwise, the projector could overturn or fingers could get caught and cause personal injury.

# INSTALLATION (continued)

## Cabling

Refer to the table below for connecting each terminal of the projector to a device.

**Table 2. Cabling**

Function	Terminal	Cable
Analog RGB input	RGB	Accessory RGB cable or optional RGB cable with D-sub 15-pin shrink jack and inch thread screws
RS-232C communication	CONTROL	Optional RS-232C cable
Audio input (from the computer)	AUDIO	Optional audio cable with stereo mini jack
Component video input	COMPONENT VIDEO Y	Accessory component video cable
	COMPONENT VIDEO Cb/Pb	
	COMPONENT VIDEO Cr/Pr	
S-video input	S-VIDEO	Optional S-video cable with mini DIN 4-pin jack
Video input	VIDEO	Optional video/audio cable with RCA jack
Audio input (from video equipment)	AUDIO L	
	AUDIO R	

**⚠ CAUTION • Incorrect connecting could result in fire or electrical shock. Please read this manual and the separate “SAFETY INSTRUCTIONS”.**

- Before connecting, turn off to all devices to be connected, except for the USB cable.
- The cables may have to be used with the core set to the projector side. Use the cables which are included with the projector or specified.

**NOTE** • Before connecting, read instruction manuals of the devices to be connected, and make sure that the projector is compatible with the device.

- Secure the screws on the connectors and tighten.
- For some RGB input modes, the optional Mac adapter is necessary.
- To select the digital RGB input, the computer may need some settings. See the manuals of the computer for details.
- Some computers may have multiple display screen modes. Use of some of these modes will not be possible with this projector.
- Refer to the “TECHNICAL” section for the pin assignment of connectors.
- Refer to manual of the optional RS-232C cable, for the communication data.
- For others, consult your dealer.

# INSTALLATION (continued)

## Power Connection

Use the correct power cord depending on the power outlet to be used.  
Connect the AC inlet of the projector to the power outlet firmly by the power cord.

**CAUTION** • Be careful in handling the power cord according to instructions of the accompanying manual "SAFETY INSTRUCTIONS" and this manual.  
• Connect the power cord firmly. Avoid using a loose, unsound outlet or failed contact.

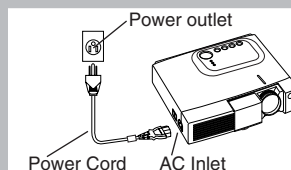

## Example of system setup

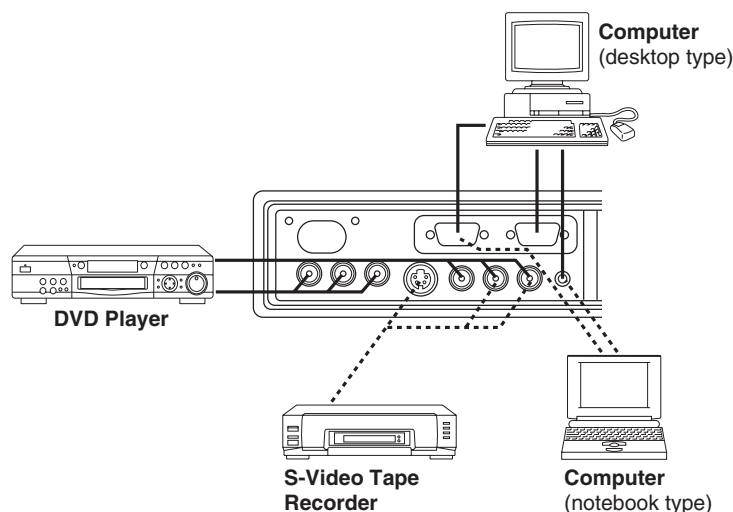

**NOTE** • When connecting with a notebook computer, set the proper RGB external image output (setting CRT display or simultaneous display of LCD and CRT). Please read instruction manual of the notebook for more information.

## Plug & Play

This projector is VESA DDC 1/2B compatible. Plug & play is possible by connecting to a computer that is VESA DDC (Display Data Channel) compatible.  
Please use this function by connecting the accessory RGB cable with RGB terminal. Plug & play may not operate by other connections.

**NOTE** • Plug & play is a system configured with peripheral equipment including a computer, display and an operating system.

- This projector is recognized as a plug & play monitor. Use the standard display drivers.
- Plug & play may not operate by the computer to connect.

# OPERATIONS

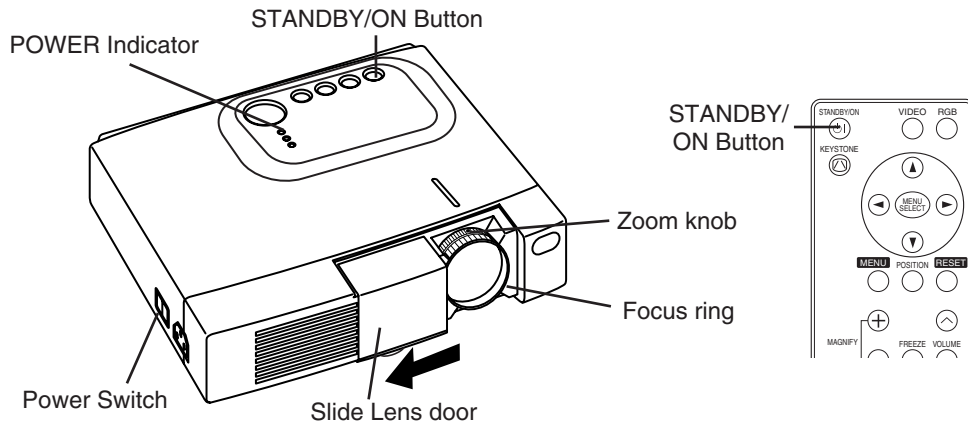

## Power ON

1. Check that the power cord is connected correctly.
2. Set the power switch to [I]. The standby mode is selected, and the POWER indicator is turned to orange.
3. Press the STANDBY/ON button (Ⓛ) on the control panel or the remote controller. Warm-up begins and the POWER indicator blinks in green.
4. The POWER indicator ceases blinking and turns to green when power is on. Open the slide lens door.
5. Adjust picture size using the Zoom knob.
6. Adjust focus using the Focus ring.

## Power OFF

1. Press the STANDBY/ON button (Ⓛ) on the control panel or the remote controller. Then, the message "Power off?" will appear on the screen, and the message will disappear by any operation or no operation for 5 seconds. During this message indication, press the STANDBY/ON (Ⓛ) button again. The projector lamp is extinguished and lamp cooling begins. The POWER indicator blinks orange during lamp cooling. Pressing the STANDBY/ON button (Ⓛ) has no effect while the POWER indicator is blinking.
2. The system assumes the Standby mode when cooling is complete, and the POWER indicator ceases blinking and changes to orange. Check that the indicator is orange and set the Power switch to [O].
3. The POWER indicator is extinguished when power is off. Do not forget to close the lens door.



**WARNING** • Please read this manual, and the separate "SAFETY INSTRUCTIONS" thoroughly before using the equipment. Always ensure that the equipment is used safely.

**NOTE** • Except in emergencies, do not turn off unless the POWER indicator is orange as it will reduce the life of the projector lamp.

- To prevent any trouble, turn on/off the projector when the computer or video tape recorder is OFF. Providing a RS-232C cable is connected, turn on the computer before the projector.
- When a projector continues projecting the same image, the image may remain as an afterimage. Please do not project the image same for a long time.

# OPERATIONS (continued)

## Basic Operation

The basic operations shown in Table 3 is performed from the supplied remote controller or the projector control panel. Items indicated by (\*) may be used from the control panel.

**Table 3 . Basic Operation**

Item	Description
INPUT SELECT	<p><b>Select Input Signal (*)</b> : Press the INPUT button.            RGB → VIDEO → S-VIDEO → COMPONENT (→ RGB)</p> <p><b>Select RGB Input</b> : Press the RGB button.            VIDEO/S-VIDEO/COMPONENT → RGB</p> <p><b>Select Video Input</b> : Press the VIDEO button.            RGB → VIDEO/S-VIDEO/COMPONENT            VIDEO → S-VIDEO → COMPONENT (→ VIDEO)</p> <ul style="list-style-type: none"> <li>• The selected signal name is displayed for approximately 3 seconds when the input signal is changed.</li> </ul>
POSITION	<p><b>Set/Clear Position Adjustment Mode</b> :            Press the POSITION button. The [ ] icon is displayed in the POSITION mode.</p> <p><b>Image Position Adjustment</b> :            Press the ◀, ▶, ⬆ and ⬇ buttons in the POSITION mode.</p> <ul style="list-style-type: none"> <li>• Valid only in the MAGNIFY mode with a video signal is input.</li> <li>• After approximately 10 seconds of inactivity the [ ] icon is extinguished and the POSITION mode is cleared automatically.</li> </ul>
RESET (*)	<p><b>Initialize Each Item</b> : Select an item and press the RESET button.</p> <p><b>Initialize Position Adjustment</b> : Press the RESET button and the POSITION mode. This function is valid only when RGB signal is input.</p> <ul style="list-style-type: none"> <li>• Valid except for the VOLUME, LANGUAGE, H PHASE and WHISPER.</li> </ul>
MAGNIFY	<p><b>Set MAGNIFY Mode</b> : Press the MAGNIFY ⊕ button.</p> <p><b>Move Magnified Area</b> : Run the POSITION in the MAGNIFY mode.</p> <p><b>Adjust Magnification</b> :            Press the MAGNIFY ⊕ / ⊖ button in MAGNIFY mode.            MAGNIFY ⊕ magnifies the image ↔ MAGNIFY ⊖ reduces the image</p> <p><b>Clear MAGNIFY Mode</b> : Press the MAGNIFY ⊖ button.</p> <ul style="list-style-type: none"> <li>• The MAGNIFY mode is cleared by running or setting the AUTO, ASPECT, INPUT SELECT or VIDEO, or by changing the input signal.</li> </ul>
FREEZE	<p><b>Set/Clear FREEZE Mode</b> : Press the FREEZE button. The [ ] icon is displayed, and the image frozen, in the FREEZE mode.</p> <ul style="list-style-type: none"> <li>• The FREEZE mode is cleared by running or setting POSITION, VOLUME, MUTE, Automatic Adjustment, BLANK ON/OFF, or MENU ON/OFF, or by changing the input signal.</li> <li>• Do not forget to clear frozen static images.</li> </ul>
KEYSTONE (*)	<p><b>Set/Clear KEYSTONE Mode</b> : Press the KEYSTONE ⊙ button.</p> <p><b>Adjust Keystone</b> : Press the ◀ / ⊖ button in the KEYSTONE mode.            ◀ reduces the bottom size of image ↔ ⊖ reduces the top size of image</p>

**NOTE** • Use the remote controller at a distance of approximately 3m from the sensor on the front of the projector, and within a range of 30° left-right. Strong light and obstacles will interfere with operation of the remote controller.

(It continue the next page.)

# OPERATIONS (continued)

Items indicated by (\*) may be used from the control panel.

**Table 3. Basic Operation (continued)**

Item	Description
VOLUME	<b>Volume Adjustment :</b> Press the VOLUME ⏪ / ⏩ button. ⏪ reduces the volume ↔ ⏩ increases the volume
MUTE	<b>Set/Clear Mute Mode :</b> Press the MUTE button. No sound is heard in the MUTE mode.
AUTO	<b>Automatic Adjustment at RGB Input :</b> Press the AUTO button. Horizontal position(H.POSIT), vertical position (V.POSIT),clock phase (H.PHASE), and horizontal size(H.SIZE) are automatically adjusted. Use with the window at maximum size in the application display. <b>Automatic Adjustment at Video Input :</b> Press the AUTO button. A signal type appropriate for the input signal is selected automatically. Valid only when AUTO is set for VIDEO on the menu. • This operation requires approximately ten seconds. It may not function correctly with some input signals.
BLANK ON/OFF	<b>Set/Clear Blank Mode:</b> Press the BLANK button. No image is displayed in the Blank mode. The screen color is as set in BLANK on the Image menu.
MENU ON/OFF (*)	<b>Menu Display Start/Stop:</b> Press the MENU button. • The menu display is terminated automatically after approximately ten seconds of inactivity.
MENU SELECT	<b>Select Menu Type:</b> Press the MENU SELECT button. Allows the user to select the normal menu or the single menu. Only the selected item is displayed on the single menu, and other items are displayed with the ⏪ and ⏩ buttons as with the normal menu. • Valid only when the Setup menu is used. Push the MENU SELECT button after selecting items such as "BRIGHTNESS".  <div style="text-align: center;">  <p>The diagram illustrates the transition between two menu types. On the left is the 'Normal menu', which is a list of various settings (such as BRIGHTNESS, CONTRAST, etc.) with left and right arrows for navigation. On the right is the 'Single menu', which displays only the selected item (e.g., BRIGHTNESS) with a horizontal slider for adjustment. A double-headed arrow labeled '(MENU SELECT)' connects the two, indicating that pressing the MENU SELECT button toggles between these two views.</p> </div>

# OPERATIONS (continued)

## Setup Menu

The following adjustments and settings are possible when SETUP is selected at the top of the menu. Part of the Setup menu differs between RGB input and video input. Select an item with the  $\odot$  and  $\ominus$  buttons, and start operation. Use the Single menu to reduce menu size (see Table 3, MENU SELECT).

ENGLISH

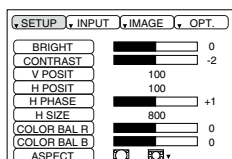

RGB

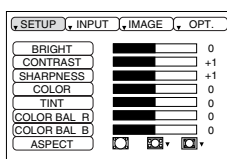

VIDEO/S-VIDEO

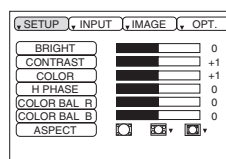

COMPONENT

Table 4. Setup Menu

Item	Description	RGB	VIDEO S-VIDEO	COMPONENT	
				480i 575i 480P	720P 1080i
BRIGHT	Dark $\odot$ $\leftrightarrow$ Light $\ominus$	✓	✓	✓	✓
CONTRAST	Weak $\odot$ $\leftrightarrow$ Strong $\ominus$	✓	✓	✓	✓
V POSIT	Down $\odot$ $\leftrightarrow$ Up $\ominus$	✓	-	-	-
H POSIT	Left $\odot$ $\leftrightarrow$ Right $\ominus$	✓	-	-	-
H PHASE	Left $\odot$ $\leftrightarrow$ Right $\ominus$ • Adjust to eliminate flicker.	✓	-	✓	✓
H SIZE	Small $\odot$ $\leftrightarrow$ Large $\ominus$ • The image may not be displayed correctly if the horizontal size is excessive. In such cases, press the RESET button, and initialize the horizontal size.	✓	-	-	-
SHARPNESS	Soft $\odot$ $\leftrightarrow$ Clear $\ominus$	-	✓	-	-
COLOR	Light $\odot$ $\leftrightarrow$ Dark $\ominus$	-	✓	✓	✓
TINT	Red $\odot$ $\leftrightarrow$ Green $\ominus$ • Valid only when NTSC or NTSC 4.43 signal is received.	-	✓	-	-
COLOR BAL R	Light $\odot$ $\leftrightarrow$ Dark $\ominus$	✓	✓	✓	✓
COLOR BAL B	Light $\odot$ $\leftrightarrow$ Dark $\ominus$	✓	✓	✓	✓
ASPECT	<b>Select Image Aspect Ratio :</b> 4:3 [  ] $\odot$ $\leftrightarrow$ $\ominus$ 16:9 [  ] <b>Select Position of Image:</b> Press the $\odot$ button while 16:9 [  ] is selected. Center $\rightarrow$ $\odot$ Down $\rightarrow$ $\odot$ Up ( $\rightarrow$ Center $\odot$ )	✓	-	-	✓
	<b>Select Image Aspect Ratio:</b> 4:3 [  ] $\odot$ $\leftrightarrow$ $\ominus$ 16:9 [  ] $\odot$ $\leftrightarrow$ $\ominus$ 4:3 small [  ] <b>Select Position of Image :</b> Press the $\odot$ button while 16:9 [  ] / 4:3 small [  ] is selected. Center $\rightarrow$ $\odot$ Down $\rightarrow$ $\odot$ Up ( $\rightarrow$ Center $\odot$ ) • 4:3 small may not be displayed correctly with some input signals.	-	✓	✓	-

# OPERATIONS (continued)

## Input Menu

The following functions are available when INPUT is selected on the menu. Select an item with the  $\uparrow$  and  $\downarrow$  buttons, and start operation.

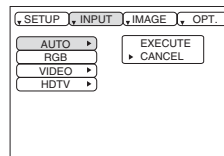

**Table 5. Input Menu**

Item	Description
AUTO	<p><b>Operation Start/Stop:</b> Press the <math>\ominus</math> / <math>\omin�</math> button.</p> <p><b>Automatic Adjustment at RGB Input:</b> Select the EXECUTE with the <math>\uparrow</math> button. Horizontal position (H.POSIT), vertical position (V.POSIT), clock phase (H.PHASE), and horizontal size (H.SIZE) are automatically adjusted. Use with the window at maximum size in the application display.</p> <ul style="list-style-type: none"> <li>• This operation requires approximately 10 seconds. It may not function correctly with some input signals. Pressing the AUTO button in this case may correct this problem.</li> <li>• This function is the same as for the AUTO function in Basic operation.</li> </ul>
RGB	<p><b>Displays RGB Input Frequency:</b></p> <p>Displays the horizontal and vertical sync signal frequencies for RGB input.</p> <ul style="list-style-type: none"> <li>• Valid only at RGB input.</li> </ul>
VIDEO	<p><b>Operation Start/Stop:</b> Press the <math>\ominus</math> / <math>\omin�</math> button.</p> <p><b>Select Video Signal Type:</b> Select the signal type with the <math>\uparrow</math> and <math>\downarrow</math> buttons. Select NTSC, PAL, SECAM, NTSC4.43, M-PAL, or N-PAL as appropriate for the input signal. The selection of AUTO enables and executes the function AUTO (Automatic Adjustment at Video Input), except for the N-PAL input.</p> <ul style="list-style-type: none"> <li>• Use this function when the image becomes unstable (eg. the image becomes irregular, or lacks color) at VIDEO/S-VIDEO input.</li> <li>• Automatic Adjustment requires approximately ten seconds. It may not function correctly with some input signals. Pressing the AUTO button in this case may correct this problem except for the N-PAL input.</li> <li>• For the COMPONENT VIDEO input, this function is not effective and the signal type is distinguished automatically.</li> </ul>
HDTV	<p><b>Operation Start/Stop:</b> Press the <math>\ominus</math> / <math>\omin�</math> button.</p> <p><b>Select HDTV Mode:</b> Select the 1080i mode or 1035i mode suitable for the input signal with the <math>\uparrow</math> / <math>\downarrow</math> button.</p> <ul style="list-style-type: none"> <li>• When the selected HDTV mode is incompatible with the input signal, the image may be incorrect (eg. the display position or color is incorrect).</li> </ul>

# OPERATIONS (continued)

## Image Menu

The following adjustments and settings are available when IMAGE is selected on the menu. Select an item with the  $\uparrow$  and  $\downarrow$  buttons, and start operation.

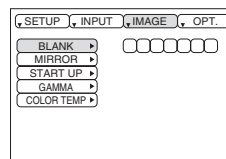

ENGLISH

**Table 6. Image Menu**

Item	Description
BLANK	<p><b>Select Blank Screen Color:</b> Select color with the <math>\leftarrow</math> and <math>\rightarrow</math> buttons.</p> <ul style="list-style-type: none"> <li>The image is cleared and the entire screen is displayed in the selected color, when BLANK mode is set with BLANK ON, or when there is no signal for 5 minutes.</li> </ul>
MIRROR	<p><b>Operation Start/Stop:</b> Press the <math>\ominus</math> / <math>\oplus</math> button.</p> <p><b>Select Mirror Status:</b> Select mirror status with <math>\uparrow</math> and <math>\downarrow</math> buttons.</p>
START UP	<p><b>Operation Start/Stop:</b> Press the <math>\ominus</math> / <math>\oplus</math> button.</p> <p><b>Setup Initial Screen Display:</b> Select TURN ON with the <math>\uparrow</math> button.</p> <p><b>Clear Initial Screen Display:</b> Select TURN OFF with the <math>\downarrow</math> button.</p> <ul style="list-style-type: none"> <li>Note that if TURN OFF is selected the blank screen is displayed in blue when there is no signal.</li> </ul>
GAMMA	<p><b>Operation Start/Stop:</b> Press the <math>\ominus</math> / <math>\oplus</math> button.</p> <p><b>Select Gamma Mode :</b> Select the gamma mode with the <math>\uparrow</math> / <math>\downarrow</math> button.</p>
COLOR TEMP	<p><b>Operation Start/Stop:</b> Press the <math>\ominus</math> / <math>\oplus</math> button.</p> <p><b>Select Color Temperature:</b></p> <p>Select the color temperature mode with the <math>\uparrow</math> / <math>\downarrow</math> button.</p>

# OPERATIONS (continued)

## Options Menu

The following adjustments and settings are available when OPT. is selected on the menu. Select an item with the ⬆ and ⬇ buttons, and start operation.

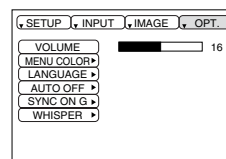

Table 7. Options Menu

Item	Description
VOLUME	<b>Volume Adjustment:</b> Reduce VOLUME ⬇ ↔ Increase VOLUME ⬆
MENU COLOR	<b>Select Menu Background Color:</b> Select with the ⬇ and ⬆ buttons.
LANGUAGE	<b>Operation Start/Stop:</b> Press the ⬇ or ⬆ button. <b>Select Menu Display Language:</b> Select with the ⬆ and ⬇ buttons.
AUTO OFF	<b>Operation Start/Stop:</b> Press the ⬇ or ⬆ button. <b>Set AUTO OFF:</b> Set 1~99 minutes with the ⬆ and ⬇ buttons. The system automatically enters the standby mode when a signal is not received for the set time. <b>Clear AUTO OFF:</b> Select STOP (0 min.) with the ⬇ button. When STOP is selected the system does not enter the standby mode even if no signal is received.
SYNC ON G	<b>Operation Start/Stop:</b> Press the ⬇ or ⬆ button. <b>SYNC ON G Valid:</b> Select TURN ON with the ⬆ button. <b>SYNC ON G Invalid:</b> Select TURN OFF with the ⬇ button. • May not be displayed correctly with some input signals when SYNC ON G is valid. In such cases, remove the signal connector so that no signal is received, set SYNC ON G to invalid, and reconnect the signal.
WHISPER	<b>Operation Start/Stop:</b> Press the ⬇ or ⬆ button. <b>Set/Clear Wisper Mode:</b> Press ⬆/⬇ button. When the WHISPER is selected, the WHISPER mode is active. In the WHISPER mode, acoustic noise level from the unit is reduced, brightness level on screen is a little lower.

# OPERATIONS (continued)

## No Signal Menu

The same adjustments and settings are available with the Image and Options menus when the MENU button is pressed during display of the “NO INPUT IS DETECTED ON \*\*\*” or “SYNC IS OUT OF RANGE ON \*\*\*” message while no signal is received.

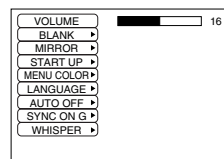

ENGLISH

**Table 8. No Signal Menu**

Item	Description
VOLUME	<p><b>Volume Adjustment:</b> Reduce VOLUME ◀ ↔ Increase VOLUME ▶</p> <ul style="list-style-type: none"> <li>When this function is used, audio input is automatically switched to video. The audio input can be switched by moving the DISK PAD left and right during the display of the volume adjustment bar. The volume adjustment bar is displayed by pressing VOLUME ◀ or VOLUME ▶ button.</li> </ul>
BLANK	<p><b>Select Blank Screen Color:</b> Select the color with the ◀ and ▶ buttons.</p> <ul style="list-style-type: none"> <li>The image is cleared and the entire screen is displayed in the selected color, when BLANK mode is set with BLANK ON, or when there is no signal for 5 minutes.</li> </ul>
MIRROR	<p><b>Operation Start/Stop:</b> Press the ◀ / ▶ button.</p> <p><b>Select Mirror Status:</b> Select the mirror status with the ▲ and ▼ buttons.</p>
START UP	<p><b>Operation Start/Stop:</b> Press the ◀ / ▶ button.</p> <p><b>Setup Initial Screen Display:</b> Select the TURN ON with the ▲ button.</p> <p><b>Clear Initial Screen Display:</b> Select the TURN OFF with the ▼ button.</p> <ul style="list-style-type: none"> <li>Note that if TURN OFF is selected the blank screen is displayed in blue when there is no signal.</li> </ul>
MENU COLOR	<p><b>Select Menu Background Color:</b> Select the color with the ◀ and ▶ buttons.</p>
LANGUAGE	<p><b>Operation Start/Stop:</b> Press the ◀ / ▶ button.</p> <p><b>Select Menu Display Language:</b> Select the language with the ▲ and ▼ buttons.</p>
AUTO OFF	<p><b>Operation start/stop:</b> Press the ◀ / ▶ button.</p> <p><b>Set AUTO OFF:</b> Set 1~99 minutes with the ▲ and ▼ buttons. The system automatically enters the standby mode when a signal is not received for the set time.</p> <p><b>Clear AUTO OFF:</b> Select the STOP (0 min.) with the ▼ button. When the STOP is selected the system does not enter the standby mode even if no signal is received.</p>
SYNC ON G	<p><b>Operation Start/Stop:</b> Press the ◀ / ▶ button.</p> <p><b>SYNC ON G Valid:</b> Select the TURN ON with the ▲ button.</p> <p><b>SYNC ON G Invalid:</b> Select the TURN OFF with the ▼ button.</p> <ul style="list-style-type: none"> <li>May not be displayed correctly with some input signals when the SYNC ON G is valid. In such cases, remove the signal connector so that no signal is received, set the SYNC ON G to invalid, and reconnect the signal.</li> </ul>
WHISPER	<p><b>Operation Start/Stop:</b> Press the ◀ / ▶ button.</p> <p><b>Set/Clear Wisper Mode:</b> Press ▲ / ▼ button. When the WHISPER is selected, the WHISPER mode is active. In the WHISPER mode, acoustic noise level from the unit is reduced, brightness level on screen is a little lower.</p>

# MAINTENANCE

## Lamp



**HIGH VOLTAGE  
HIGH TEMPERATURE  
HIGH PRESSURE**

Contact your dealer before replacing the lamp.

For the optional lamp, see the item "Optional Parts" of the Table 12.

Before replacing the lamp, switch power OFF, remove the power cord from the power outlet, and wait approximately 45 minutes until the lamp has cooled. The lamp may explode if handled at high temperatures.



**WARNING** • For disposal of used lamp, treat according to the instruction of community authorities.

- Since the lamp is made of glass, do not apply shock to it and do not scratch it.
- Also, do not use old lamp. This could also cause explosion of the lamp.
- If it is probable that the lamp has exploded (explosive sound is heard), disconnect the power plug from the power outlet and ask your dealer to replace lamp. The lamp is covered by front glass, but in rare cases, the reflector and the inside of the projector may be damaged by scattered broken pieces of glass, and broken pieces could cause injury when being handled.
- Do not use the projector with the lamp cover removed.

**Lamp**

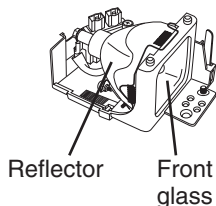

## Lamp Life

Projector lamps have a finite life. The image will become darker, and hues will become weaker, after a lamp has been used for a long period of time.

Replace the lamp if the LAMP indicator is red, or the CHANGE THE LAMP message appears when the projector is switched ON. See Table 9 of P.19 and Table 10 of P.20.

**NOTE** • The LAMP indicator is also red when the lamp unit reaches high temperature. Before replacing the lamp, switch power OFF, wait approximately 20 minutes, and switch power ON again. If the LAMP indicator is still red, replace the lamp.

# MAINTENANCE (continued)

## Replacing the Lamp

1. Switch the projector OFF, remove the power cord from the power outlet, and wait at least 45 minutes for the unit to cool.
2. Prepare a new lamp.
3. Check that the projector has cooled sufficiently, and gently turn it upside down.
4. Loosen the two screws as shown in the diagram, and remove the lamp cover.
5. Loosen the one screw, and gently remove the lamp while holding the grips. Touching the inside of the lamp case may result in uneven coloring.
6. Install the new lamp and tighten the one screw firmly. Also steadily push the opposite side of the screwed lamp into the unit.
7. Replace the lamp cover in position and tighten the two screws firmly.
8. Gently turn the projector right-side up.

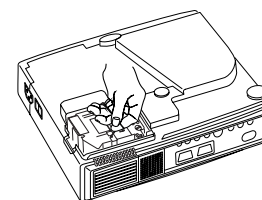
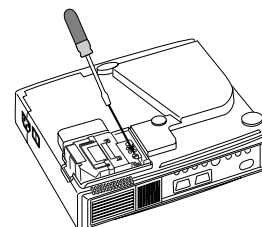
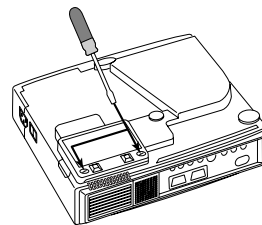

ENGLISH

**CAUTION** • Ensure that screws are tightened properly. Screws not tightened fully may result in injury or accidents.  
• Do not use the projector with the lamp cover removed.

## Resetting the Lamp Timer

Reset the lamp timer after replacing the lamp. When the message of “CHANGE THE LAMP ... THE POWER WILL TURN OFF AFTER 0 hr.” is displayed, complete the following operation within 10 minutes. The power will be turned off automatically in over 10 minutes.

1. Switch power ON, and press the RESET button, for approximately three seconds. The ‘LAMP xxxx hr’ message will appear on the lamp timer on the bottom of the screen.
2. Press the MENU button on the remote control transmitter, or the RESET button on the control panel, while the lamp timer is displayed. The ‘LAMP xxxx □ → 0 ■ CANCEL’ message will then appear.
3. Press the  and select 0, and wait until the timer display is cleared.

**NOTE** • Do not reset the lamp timer without replacing the lamp. Reset the lamp timer always when replacing the lamp. The message functions will not operate properly if the lamp timer is not reset correctly.

# MAINTENANCE (continued)

---

## Air Filter Maintenance

The air filter should be cleaned as described below at intervals of approximately 100 hours.

1. Switch the projector power supply OFF, and remove the power cord from the power outlet.
2. Clean the air filter with a vacuum cleaner.

 **CAUTION** • Switch power OFF and remove the power cord from the power outlet before beginning maintenance work. Please read the separate “SAFETY INSTRUCTIONS” thoroughly to ensure that maintenance is performed correctly.

- Replace the air filter if contamination cannot be removed, or if it is damaged. Contact your dealer in such case. For the optional air filter, see the item “Optional Parts” of the Table 12.
- Do not use the equipment with the air filter removed.
- When the air filter is clogged with dust etc. the power supply is switched OFF automatically to prevent the temperature rising inside the projector.

## Other Maintenance

### Maintenance Inside the Equipment

For safety reasons, ensure that the equipment is cleaned and checked by the dealer once every two years. Maintaining the equipment by yourself is dangerous.

### Cleaning the Lens

Gently wipe the lens with lens cleaning paper. Do not touch the lens with your hands.

### Cleaning the Cabinet and Remote control transmitter

Gently wipe with a soft cloth. If dirt and stains etc. are not easily removed, use a soft cloth dampened with water, or water and a neutral detergent, and wipe dry with a soft, dry cloth.

 **CAUTION** • Switch power OFF and remove the power cord from the power outlet before beginning maintenance work. Please read the separate “SAFETY INSTRUCTIONS” thoroughly to ensure that maintenance is performed correctly.

- Do not use detergents or chemicals other than those noted above (e.g. benzene or thinners).
- Do not use cleaning sprays.
- Do not rub with hard materials, or tap the equipment.

# TROUBLESHOOTING

## OSD Message

The messages as described below may appear on the screen at power ON. Take the appropriate measures when such messages appears.

**Table 9. OSD Messages**

Message	Contents
CHANGE THE LAMP AFTER REPLACING LAMP, RESET THE LAMP TIME. (*1)	The usage time of lamp will be reaching 2000 hr shortly.(*2) It is recommended to replace the lamp soon. Prepare a new lamp as a replacement.
CHANGE THE LAMP AFTER REPLACING LAMP, RESET THE LAMP TIME. THE POWER WILL TURN OFF AFTER ** hr. (*1)	The usage time of lamp will be reaching 2000 hr shortly. It is recommended to replace the lamp within * * hours.(*2) It might be happened that the lamp is cut off before * * hr by any chance. Power will be switched OFF automatically in * * hours. Replace the lamp as shown in P.17~18 "Lamp". Always reset the lamp timer after replacing the lamp.
CHANGE THE LAMP AFTER REPLACING LAMP, RESET THE LAMP TIME. THE POWER WILL TURN OFF AFTER 0 hr.	The usage time of lamp is about to reach. Power will be switched OFF in a few minutes.(*2) Switch power OFF immediately and replace the lamp as shown in P.17 ~18 "Lamp". Always reset the lamp timer after replacing the lamp.
NO INPUT IS DETECTED ON ***	No input signal found. Check signal input connections and signal sources.
SYNC IS OUT OF RANGE ON ***	The horizontal or vertical frequency of the input signal is not within the specified range. Check the specifications of the equipment and the signal source.

**NOTE** (\*1) This message is cleared automatically after approximately three minutes, and appears every time power is switched ON.

(\*2) The unit has a function to turn the power off which will be active when the usage time reaches 2000 hr. However the life of lamp might be much different among lamps, so that it might be happened that a lamp is cut off before the function is active.

# TROUBLESHOOTING (continued)

## Indicators Message

The POWER indicator, LAMP indicator, and TEMP indicator are lit and blank as follows. Take the appropriate measures.

**Table 10. Indicators Message**

POWER indicator	LAMP indicator	TEMP indicator	Contents
Lights orange	Turns off	Turns off	The Standby mode has been set.
Blinks green	Turns off	Turns off	Warming up. Please wait.
Lights green	Turns off	Turns off	ON. Normal operation possible.
Blinks orange	Turns off	Turns off	Cooling. Please wait.
Blinks red	-	-	Cooling. Please wait. The error is found. Take the appropriate measures when the POWER indicator ceases blinking
Blinks /Lights red	Lights red	Turns off	Lamp is not lit. The interior of the equipment may be too hot. Switch power OFF, wait 20 minutes until the equipment cools, and check whether the ventilation openings are blocked, whether the air filter is dirty, or whether the ambient temperature exceeds 35 °C. And switch power ON again. Replace the lamp if the same problem occurs.
Blinks /Lights red	Blinks red	Turns off	Lamp or lamp cover is not found, or hasn't been fitted in correctly. Switch power OFF, and wait for 45 minutes until the equipment cools. Check fitting of the lamp and lamp cover, and switch power ON again. Contact your dealer if the same problem occurs again.
Blinks /Lights red	Turns off	Blinks red	The cooling fan is not operating. Switch power OFF, and wait for 20 minutes until the equipment cools. Check for foreign matters in the fan, and switch power ON again. Contact your dealer if the same problem occurs again.
Blinks /Lights red	Turns off	Lights red	The interior of the equipment is too hot. *2) Switch power OFF, and wait for 20 minutes until the equipment cools. Check whether the ventilation openings are blocked, whether the air filter is dirty, or whether the ambient temperature exceeds 35 °C. Then switch power ON again. Contact your dealer if the same problem occurs again.
Lights green	Blinks red	Blinks red	The interior of the equipment is too cool. Check whether the ambient temperature is below 0°C. Contact your dealer if the same problem occurs when the ambient temperature is 0~35°C.

**NOTE** \*2) When the internal temperature becomes excessive power is switched OFF automatically for safety reasons, and the indicator is extinguished. Set the power switch to [O] and wait for 20 minutes until the equipment has cooled sufficiently.

# TROUBLESHOOTING (continued)

## Symptom

Before requesting repair, check in accordance with the following chart. If the situation cannot be corrected, then contact your dealer.

ENGLISH

**Table 11. Symptom**

Symptom	Possible cause	Remedy	Page
The power is not turned on.	The main power switch is not turned on.	Turn on the main power switch.	7,8
	The power cord is disconnected.	Plug the power cord into an AC power outlet.	
No video or audio.	The input is not correctly set.	Use the projector or remote control transmitter to set.	9
	No signal input.	Connect correctly.	6,7
Video is present but no audio.	The projector is not correctly connected.	Connect correctly.	6,7
	The volume is set to minimum.	Press VOLUME $\ominus$ on the remote control or display the menu screen and adjust the volume.	10,14
	Mute is turned on.	Press the MUTE $\otimes$ button.	10
Audio is present but no video.	The projector is not correctly connected.	Connect correctly.	6,7
	The brightness is set to minimum.	Select BRIGHT with the MENU button and the press the $\ominus$ button.	11
	The slide lens door is still closed.	Open the slide lens door.	8
Colors are pale and color matching is poor.	Color density and color matching are not correctly adjusted.	Adjust the video.	11
Images are dark.	Brightness and contrast are not correctly adjusted.	Adjust the video.	11
	The lamp is nearing the end of its service life.	Replace with a new lamp.	16,17
Images are blurred.	Focus or H PHASE is out of adjustment.	Adjust the focus or H PHASE.	8,11

# SPECIFICATIONS

**Table 12. Specifications**

Item		Specification	
Product name		Liquid crystal projector	
Liquid crystal panel	Panel size	1.8 cm (0.7 type)	
	Drive system	TFT active matrix	
	Pixels	CP-S225W : 480,000 pixels (800 horizontal x 600 vertical) CP-X275W : 786,432 pixels (1024 horizontal x 768 vertical)	
Lens		Zoom lens F=2.0 ~ 2.3 f=18 ~ 21 mm	
Lamp		150 W UHB	
Speaker		1.0 W	
Power supply		AC100 ~ 120V, 2.7A / AC220 ~ 240V, 1.3A	
Power consumption		240 W	
Temperature range		0 ~ 35°C (Operating)	
Size		289 (W) x 84 (H) x 215 (D) mm	
Weight (mass)		CP-S225W : 2.4 kg CP-X275W : 2.5 kg	
RGB signal input	RGB IN	Video: Analog 0.7Vp-p, 75Ω terminator (positive) H/V. sync.: TTL level (positive/negative) Composite sync.: TTL level D-sub 15-pin shrink jack	
	AUDIO IN	200mVrms, 47 kΩ (max. 3.0Vp-p) Stereo mini jack	
Video signal input	VIDEO	1.0Vp-p, 75Ω terminator RCA jack	
	S-VIDEO	Brightness signal: 1.0Vp-p, 75Ω terminator Color signal: 0.286Vp-p (NTSC, burst signal), 75Ω terminator 0.3Vp-p (PAL/SECAM, burst signal), 75Ω terminator Mini DIN 4-pin jack	
	COMPONENT VIDEO	Y	1.0 Vp-p, 75 Ω Terminator (Positive)
		CB/CR	0.7 Vp-p, 75 Ω Terminator (Positive)
		PB/PR	0.7 Vp-p, 75 Ω Terminator (Positive)
	AUDIO	L	200mVrms, 47 kΩ (max. 3.0Vp-p)
R		RCA jack	
Control functions	CONTROL	D-sub 15-pin shrink plug	
Optional Parts		Lamp: DT00401 (CP-S225W) / DT00461 (CP-X275W) Air Filter: MU01461 * For others, consult your dealer.	

**NOTE** • This specifications are subject to change without notice.

# **WARRANTY AND AFTER-SERVICE**

---

If a problem occurs with the equipment, first refer to the P.20 “TROUBLESHOOTING” section and run through the suggested checks. If this does not resolve the problem contact your dealer or service company. They will tell you what warranty condition is applied.

ENGLISH



# BEDIENUNGSANLEITUNG

Herzlichen Glückwunsch zum Kauf dieses Flüssigkristall-Projektors von.

**⚠️ WARNUNG** • Bitte lesen Sie die beiliegende Broschüre "SICHERHEITSVORSCHRIFTN" und diese "BEDIENUNGSANLEITUNG" gründlich durch, um korrekte Verwendung durch richtiges Verständnis sicherzustellen. Bewahren Sie die Bedienungsanleitung nach dem Durchlesen für spätere Bezugnahme an einem sicheren Ort auf.

DEUTSCH

**HINWEISE** • Änderungen der in dieser Bedienungsanleitung gegebenen Informationen bleibt jederzeit vorbehalten. • Der Hersteller haftet nicht für möglicherweise in dieser Bedienungsanleitung vorhandene Fehler. • Reproduktion, Übertragung oder Verwendung dieses Dokumentes bzw. seines Inhalts ist ohne ausdrückliche schriftliche Erlaubnis nicht zulässig.

**ANERKENNUNG VON WARENZEICHEN** : PS/2, VGA und XGA sind eingetragene Warenzeichen der International Business Machines Corporation. Apple, Mac und ADB sind eingetragene Warenzeichen der Apple Computer, Inc. VESA und SVGA sind Warenzeichen der Video Electronics Standard Association. Windows ist ein eingetragenes Warenzeichen der Microsoft Corporation. Beachten Sie sorgfältig die Warenzeichen und eingetragenen Warenzeichen aller Firmen, selbst wenn diese nicht erwähnt sind.

## INHAIT

	Seite		Seite
<b>EIGENSCHAFTEN</b> .....	<b>2</b>	<b>STÖRUNGSSUCHE</b> .....	<b>19</b>
<b>VOR DER VERWENDUNG</b> .....	<b>2</b>	OSD-Meldungen .....	19
Inhalt der Packung .....	2	Anzeigemeldung .....	20
Namen der Teile .....	3	Symptom .....	21
Einlegen der Batterie .....	4	<b>TECHNISCHE DATEN</b> .....	<b>22</b>
<b>INSTALLATION</b> .....	<b>5</b>	<b>GARANTIE UND KUNDENDIENST</b> .....	<b>23</b>
Installation von Projektor und Bildschirm .....	5	.....	
Winkелеinstellung .....	5	<b>TABELLEN</b>	
Kabelanschluß .....	6	Tabelle 1. Installationsbezug .....	5
Netzanschluß .....	7	Tabelle 2. Kabelanschluß .....	6
Beispiel für Systemeinrichtung .....	7	Tabelle 3. Grundtrieb .....	9
Plug & Play .....	7	Tabelle 4. Einstellungsmenü .....	11
<b>BEDIENUNG</b> .....	<b>8</b>	Tabelle 5. Eingansmenü .....	12
Einschalten .....	8	Tabelle 6. Abldmenü .....	13
Ausschalten .....	8	Tabelle 7. Optionemenü .....	14
Grundtrieb .....	9	Tabelle 8. Kein-Signal-Menü .....	15
Einstellungsmenü .....	11	Tabelle 9. OSD-Meldungen .....	19
Eingansmenü .....	12	Tabelle 10. Anzeigemeldung .....	20
Abldmenü .....	13	Tabelle 11. Symptom .....	21
Optionemenü .....	14	Tabelle 12. Technische Daten .....	22
Kein-Signal-Menü .....	15	.....	
<b>WARTUNG</b> .....	<b>16</b>	Beziehen Sie sich für "TECHNICAL"	
Lampen .....	16	(Technisch) und "REGULATORY	
Luftfilterwartung .....	18	NOTICE" (Ausführungshinweis) auf das	
Sonstige wartung .....	18	Ende dieses Bedienungsanleitung.	

# EIGENSCHAFTEN

---

Dieser Flüssigkristallprojektor dient zum Projizieren von Computergrafiken und NTSC/PAL/SECAM-Videobildern auf eine Leinwand. Großflächige Projektion ist problemlos möglich, und das Gerät benötigt zur Aufstellung nur wenig Platz.

## Hervorragende Helligkeit

Die UHB-Lampe und die Hochleistungsoptik des Geräts sorgen zusammen für optimale Bildhelligkeit.

## Partielle Vergrößerungsfunktion

Interessante Bildteile können für nähere Betrachtung vergrößert werden.

## Verzerrungskorrekturfunktion

Verzerrungsfreie Bilder sind schnell verfügbar.

## Extra-Leise-Funktion

Der Geräuschpegel des Gerätes kann reduziert werden.

# VOR DER VERWENDUNG

---

## Inhalt der Packung

Stellen Sie sicher, daß alle folgenden Teile in der Packung enthalten sind. Wenden Sie sich bitte an Ihren Händler, wenn Teile fehlen sollten.

**HINWEISE** • Bewahren Sie das Originalverpackungsmaterial für späteren Transport auf.

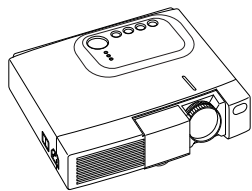

Projektor



Netzkabel  
(US-Typ)



Netzkabel  
(UK-Typ)



Netzkabel  
(europäischer Typ)



Bedienungsanleitung  
(diese Anleitung)

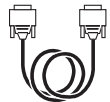

RGB-Kabel



Komponenten-  
Videokabel  
(mit grünem Streifen)



Sicherheitsvorschriften

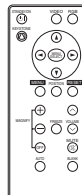

Fernbedienung mit  
Batterie

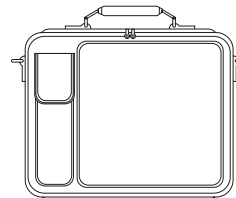

Tragetasche

# VOR DER VERWENDUNG (fortsetzung)

## Namen der Teile

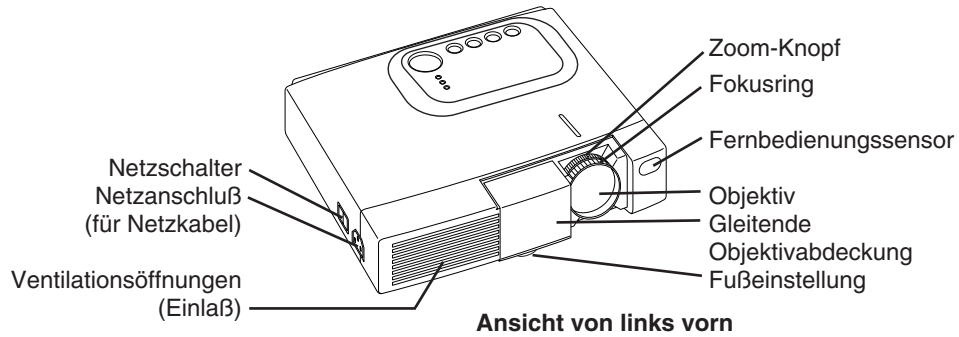

DEUTSCH

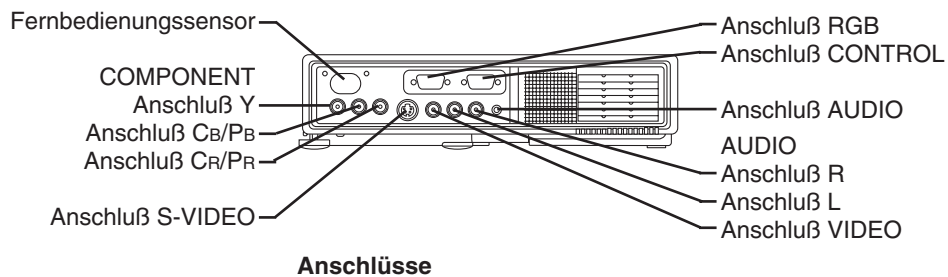
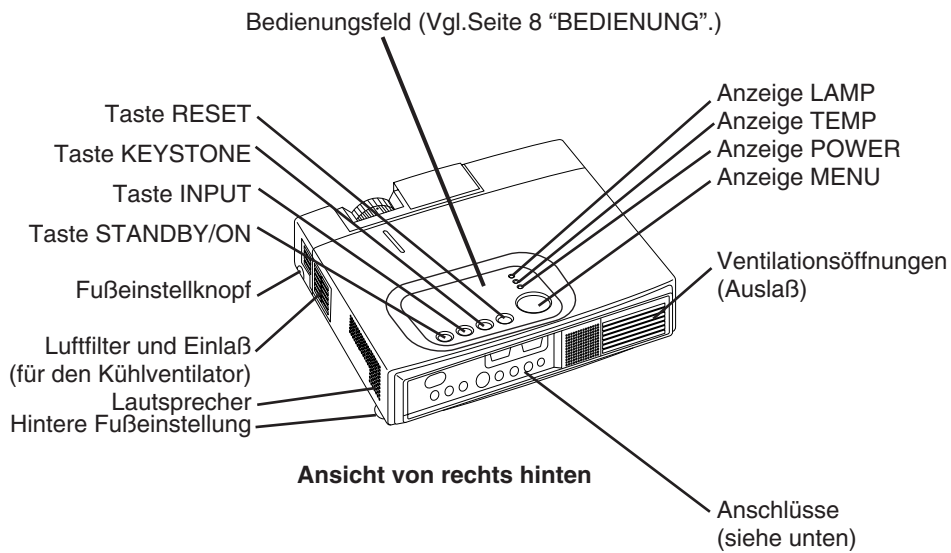

# VOR DER VERWENDUNG (fortsetzung)

## Namen der Teile (fortsetzung)

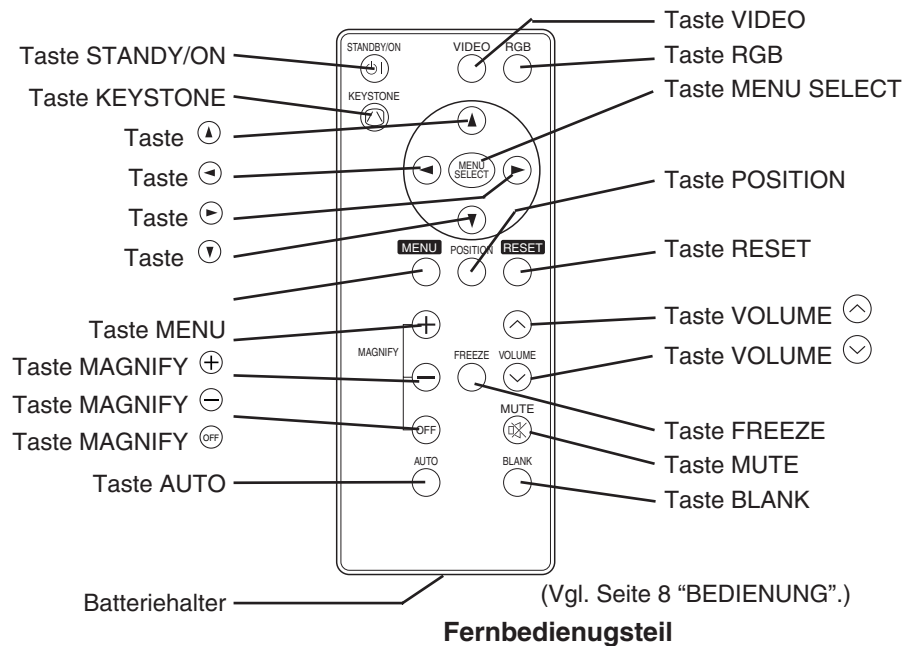

## Einlegen der Batterien

### Erstes Einlegen:

In der Originalverpackung ist die Batterie im Batteriehalter der Fernbedienung mit einem Schutzfilm (den transparenten Film, der teilweise im Batteriefach ist) installiert. Ziehen Sie den Schutzfilm heraus, um die Batterie zu laden.

### Auswechseln:

1. Drehen Sie die Fernbedienung um.
2. Drücken Sie die Nut und ziehen Sie den Batteriehalter wie rechts gezeigt heraus.
3. Entfernen Sie die verbrauchte Batterie.
4. Legen Sie die neue Batterie mit der Seite "+" nach oben ein.
5. Schieben Sie den Batteriehalter ein, bis er einrastet.

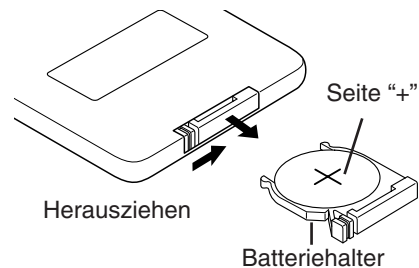

**⚠ VORSICHT** •Falsche Behandlung der Batterie kann einen Brand oder Verletzungen zur Folge haben. Bei unsachgemäßer Behandlung kann die Batterie explodieren. Die Batterie vorsichtig entsprechend den Anweisungen in den mitgelieferten "SICHERHEITSVORSCHRIFTN" und in dieser Anleitung handhaben.

- Verwenden Sie nur eine 3-V-Mikrolithiumbatterie vom Typ Nr. CR2025.
- Achten Sie beim Einlegen der Batterien darauf, dass Plus- und Minuspol gemäß der Angabe in der Fernbedienung korrekt ausgerichtet sind.
- Die Batterie vorschriftsmäßig entsprechend den lokalen Vorschriften entsorgen.
- Die Batterie außerhalb der Reichweite von Kindern und Haustieren halten.
- Wenn die Fernbedienung längere Zeit nicht benutzt wird, nehmen Sie die Batterien heraus.

**HINWEISE** Wechseln Sie die Batterien aus, wenn die Wirksamkeit der Fernbedienung nachlässt.

# INSTALLATION

## Installation von Projektor und Bildschirm

Beziehen Sie sich für die Bestimmung der Bildschirmgröße und des Projektionsabstands auf die folgende Zeichnung und Tabelle.

Die Projektionsabstände, die in der Tabelle folgend gezeigt werden, sind für Größengleich (CP-S225W:800 x 600 Punkte / CP-X275W:1024 x 768 Punkte)

a: Entfernung des Projektors zur Leinwand. ( $\pm 10\%$ )

b: Entfernung von der Objektivmitte bis zum Boden der Leinwand. ( $\pm 10\%$ )

**Tabelle 1. Installationsbezug**

Bildschirmgröße [m]	a [m]		b [cm]
	Minimal	Maximal	
1,0	0,9	1,2	8,7
1,5	1,5	1,8	13,1
2,0	1,9	2,4	17,4
2,5	2,4	2,9	21,8
3,0	2,9	3,5	26,1
3,8	3,7	4,4	32,7
5,0	4,9	5,9	43,5

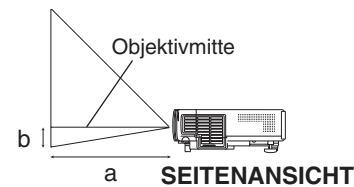
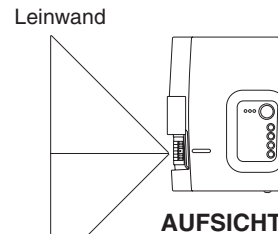

DEUTSCH

- ⚠ VORSICHT** • Installieren Sie den Projektor in einer angemessenen Umgebung entsprechend den Anweisungen in der beiliegenden Broschüre "SICHERHEITSVORSCHRIFTN" und in dieser Bedienungsanleitung.
- Den Flüssigkristallprojektor grundlegend waagrecht aufstellen. Wenn Sie den Flüssigkristallprojektor mit dem Objektiv nach oben nach unten, oder auf die Seite gestellt verwenden, kann dies zu Wärmestau im Projektor führen und Beschädigung verursachen. Achten Sie besonders darauf, die Ventilationsöffnungen bei der Installation nicht zu blockieren.
  - Installieren Sie den LCD-Projektor nicht in einer rauchgefüllten Umgebung. Rauchpartikel können sich auf wichtigen Teilen (z.B. LCD-Fenster, Linsengruppe usw.) ablagern.

## Winklereinstellung

Verwenden Sie die Fußeinsteller an der Unterseite des Projektors zum Einstellen des Projektionswinkels. Einstellung ist von 0° bis etwa 10° möglich.

1. Heben Sie die Vorderseite des Projektors an. Drücken Sie auf den Fußeinstellknopf und stellen Sie den Projektionswinkel ein.
2. Lassen Sie den Knopf los, um den eingestellten Winkel zu fixieren.
3. Drehen Sie den hinteren Einstellfuß, um seitliche Neigung zu beseitigen.

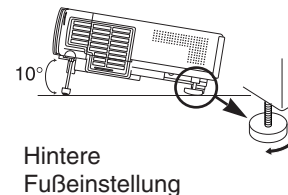
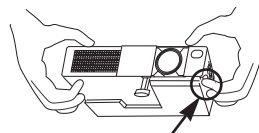
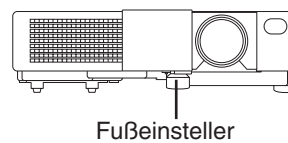

- ⚠ VORSICHT** • Lassen Sie den Fußeinstellknopf nur los, während der Projektor gehalten wird, da der Projektor sonst umkippen oder die Finger einklemmen und Körperverletzungen verursachen kann.

# INSTALLATION (fortsetzung)

## Kabelanschluß

Sprechen Sie die Tabelle unten für das Anschließen jedes Terminal des Projektors an jede Einheit an.

**Tabelle 2. Kabelanschluß**

Funktion	Buchse	Kabel
Analoger RGB-Eingang	RGB	Mitgeliefertes RGB-Kabel oder gesondertes RGB-Kabel mit 15-poligem D-Sub-Kompaktstecker und Zollgewindeschrauben
RS-232C-Anschluss	CONTROL	Gesondertes RS-232C-Kabel
Audio-Eingang (vom Computer)	AUDIO	Gesondertes Audiokabel mit Stereo-Mini-Stecker
Komponenten-Video-Eingang	COMPONENT VIDEO Y	Gesondertes Komponenten-Video-Kabel
	COMPONENT VIDEO CB/PB	
	COMPONENT VIDEO PR/CB	
S-Video-Eingang	S-VIDEO	Gesondertes S-Video-Kabel mit 4-poligem Mini-DIN-Stecker
Video-Eingang	VIDEO	Gesondertes Video/Audio-Kabel mit Cinch-Stecker
Audio-Eingang (vom Videogerät)	AUDIO L	
	AUDIO R	

**⚠ VORSICHT** • Falscher Anschluß kann einn Brand oder e elektrischen Schlag verursachen. Bitte lesen Sie diese Bedienungsanleitung und die separaten "SICHERHEITSVORSCHRIFTEN".

- Schalten Sie vor dem Anschluss alle anzuschließenden Geräte außer dem USB-Kabel aus.
- Die Kabel müssen möglicherweise mit dem Kern auf der Projektorseite angebracht verwendet werden. Verwenden Sie die mit dem Projektor mitgelieferten Kabel bzw. die festgelegten Kabel.

**HINWEISE** • Lesen Sie vor dem Anschluss die Bedienungsanleitungen der zu verbindenden Geräte durch, um sicherzugehen, dass der Projektor mit dem Gerät kompatibel ist.

- Ziehen Sie zur Sicherheit die Schrauben der Stecker an.
- Bei einigen Modellen wird der gesondert erhältliche Mac-Adapter benötigt.
- Zur Wahl des digitalen RGB-Eingangs sind eventuell Einstellungen am Computer erforderlich. Einzelheiten entnehmen Sie bitte den Computer-Handbüchern.
- Manche Computer können mehrere Bildschirmmodi haben. Nicht alle dieser Modi können mit diesem Projektor verwendet werden.
- Angaben zur Stiftbelegung der Anschlüsse entnehmen Sie bitte dem Abschnitt "TECHINICAL".
- Angaben zu den Kommunikationsdaten entnehmen Sie bitte der Gebrauchsanweisung des gesonderten RS-232C-Kabels.
- Wenden Sie sich bezüglich anderer Teile an Ihren Händler.

# INSTALLATION (fortsetzung)

## Netzanschluß

Verwenden Sie entsprechend der zu verwendenden Steckdose das angemessene mitgelieferte Netzkabel. Schließen Sie den Netzanschluß des Projektors mit dem Netzkabel sicher an eine Steckdose an.

- ⚠ VORSICHT** • Das Netzkabel vorsichtig entsprechend den Anweisungen in den mitgelieferten "Sicherheitsanweisungen" und in dieser Anleitung handhaben.
- Das Netzkabel fest anschließen. Vermeiden Sie eine lockere, unvorschriftsmäßige Steckdose und Kontaktversagen.

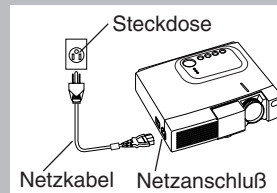

DEUTSCH

## Beispiel für Systemeinrichtung

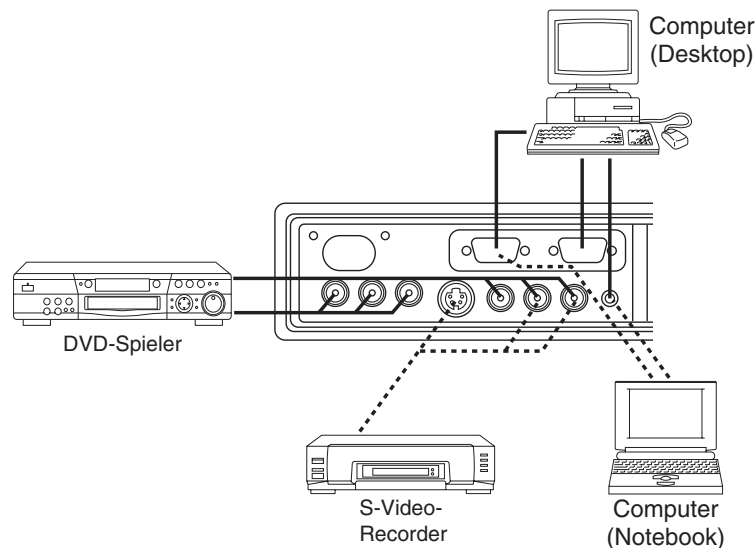

**HINWEISE** • Sorgen Sie beim Anschluß an einen Notebook-Computer dafür, daß der externe RGB-Bildausgang wirksam ist (stellen Sie auf CRT-Anzeige oder auf gleichzeitige LCD- und CRT-Anzeige). Bitte beziehen Sie sich für weitere Informationen auf die Bedienungsanleitung für das Notebook.

## Plug & Play

Dieser Projektor ist mit VESA DDC 1/2B kompatibel. Plug & Play ist durch Anschluß des Projektors an einen Computer, der mit VESA DC (Display-Datenkanal) kompatibel ist, möglich. Bitte benutzen Sie diese Funktion, indem Sie das mitgelieferte RGB-Kabel an die Buchse RGB. Plug and Play funktioniert bei anderem Anschluss eventuell nicht.

**HINWEISE** • Plug & Play ist ein mit peripherischen Geräten konfiguriertes System, darunter ein Computer, ein Bildschirmgerät und ein Betriebssystem.

- Dieser Projektor wird als Plug-and-Play-Monitor erkannt. Verwenden Sie die Standard-Bildschirmtreiber.
- Plug and Play funktioniert je nach dem verwendeten Computer eventuell nicht.

# BEDIENUNG

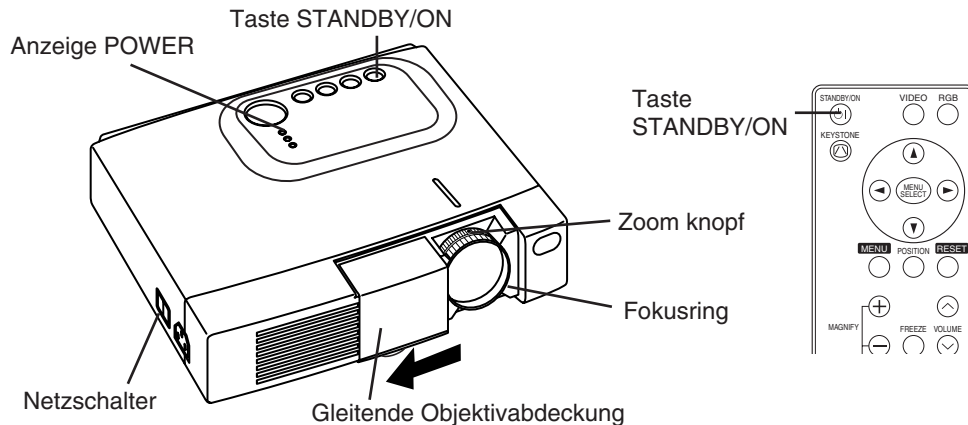

## Einschalten

1. Stellen Sie sicher, daß das Netzkabel korrekt angeschlossen ist.
2. Stellen Sie den Netzschalter auf [ I ]. Der Bereitschaftsmodus wird gewählt und die Anzeige POWER leuchtet orange-farbig.
3. Drücken Sie die Taste STANDBY/ON (Ⓜ) am Bedienungsfeld oder an der Fernbedienung. Vorwärmen beginnt und die Anzeige POWER blinkt grün.
4. Wenn die Stromversorgung eingeschaltet ist, hört die Anzeige POWER auf zu blinken und leuchtet stetig grün. Öffnen Sie dann die Gleitende Objektivabdeckung.
5. Drehen Sie den Zoom-Knopf, um die Bildgröße einzustellen.
6. Drehen Sie den Fokusring, um scharf einzustellen.

## Ausschalten

1. Drücken Sie die Taste STANDBY/ON (Ⓜ) an der Bedienungskonsole oder der Fernbedienung. Daraufhin erscheint die Meldung "Power off?" auf dem Bildschirm. Die Meldung verschwindet, wenn eine beliebige Taste oder 5 Sekunden lang keine Taste gedrückt wird. Drücken Sie die Taste STANDBY/ON (Ⓜ) während dieser Anzeige erneut. Die Projektorlampe geht dann aus und Kühlen der Lampe beginnt. Während Abkühlen der Lampe blinkt die Anzeige POWER orange-farbig. Drücken der Taste STANDBY/ON (Ⓜ) bei blinkender Anzeige POWER ist unwirksam.
2. Das System tritt nach beendetem Abkühlen in den Bereitschaftsmodus ein, und die Anzeige POWER hört auf zu blinken und leuchtet orange-farbig. Stellen Sie sicher, daß die Anzeige POWER orange-farbig leuchtet, und stellen Sie dann den Netzschalter auf [ O ].
3. Die Anzeige POWER geht aus, wenn die Stromversorgung ausgeschaltet wird. Vergessen Sie nicht, die Gleitende Objektivabdeckung zu schließen.

**! WARNUNG** • Bitte lesen Sie diese Bedienungsanleitung und die separaten "SICHERHEITSVORSCHRIFTEN" gründlich durch, bevor Sie die Ausrüstung verwenden. Bitte stellen Sie immer sicher, daß die Ausrüstung sicher verwendet wird.

- HINWEISE** • Schalten Sie die Stromversorgung außer in Notfällen nur dann aus, wenn die Anzeige POWER in Orange leuchtet, weil sonst die Lebensdauer der Projektorlampe verkürzt wird.
- Um Probleme zu vermeiden, schalten Sie den Projektor nur dann ein und aus, wenn der Computer oder Videorecorder ausgeschaltet ist. Für den Fall, dass ein RS-232C-Kabel angeschlossen ist, schalten Sie den Computer vor dem Projektor ein.
  - Wenn ein Projektor andauernd das gleiche Bild projiziert, kann das Bild als Nachbild zurückbleiben. Bitte projizieren Sie nicht das gleiche Bild für lange Zeit.

# BEDIENUNG (fortsetzung)

## Grundbetrieb

Der in Tabelle 2 gezeigte Grundbetrieb wird von der mitgelieferten Fernbedienung her durchgeführt oder vom Bedienungsfeld. Durch (\*) angezeigte Punkte können vom Bedienungsfeld her bedient werden.

**Tabelle 2. Grundbetrieb**

Punkt	Beschreibung
INPUT SELECT (Eingangswahl)	<p><b>Wahl von Eingangssignal (*)</b> : Drücken Sie die Taste INPUT. RGB → VIDEO → S-VIDEO → COMPONENT (→ RGB )</p> <p><b>Wahl von RGB-Eingang</b> : Drücken Sie die Taste RGB. VIDEO/S-VIDEO/COMPONENT → RGB</p> <p><b>Wahl von VIDEO-Eingang</b> : Drücken Sie die Taste VIDEO. RGB → VIDEO/S-VIDEO/COMPONENT VIDEO → S-VIDEO → COMPONENT (→ VIDEO)</p> <ul style="list-style-type: none"> <li>• Der Name des gewählten Signals wird etwa 3 Sekunden lang angezeigt, wenn das Eingangssignal umgeschaltet wird.</li> </ul>
POSITION (Position)	<p><b>Einstellen/Aufheben des Positionseinstellmodus</b> : Drücken Sie die Taste POSITION. Das Symbol [ ] wird im Positionsmodus angezeigt.</p> <p><b>Einstellen der Bildposition</b> : Drücken Sie die Tasten <math>\ominus</math>, <math>\oplus</math>, <math>\odot</math> und <math>\odot</math> im Positionseinstellmodus.</p> <ul style="list-style-type: none"> <li>• Nur gültig im Vergrößerungsmodus (MAGNIFY) wenn ein videosignal eingegeben wird.</li> <li>• Nach einer Inaktivität von etwa 10 Sekunden Dauer erlischt das Symbol [ ], und der Modus POSITION wird automatisch gelöscht.</li> </ul>
RESET (*) (Rückstellung)	<p><b>Initialisieren Jedes Einzelteil</b> : Wählen Sie einen Punkt und drücken Sie die Taste RESET.</p> <p><b>Initialisieren der Positionseinstellung</b> : Drücken Sie die Taste RESET im Positionsmodus. Diese Funktion ist gültig, nur wenn das RGB-Signal eingegeben wird.</p> <ul style="list-style-type: none"> <li>• Gültig ausgenommen für LAUST., SPRACHE, H-PHASE und STILLMODUS.</li> </ul>
MAGNIFY (Vergrößerung)	<p><b>Einstellen des Vergrößerungsmodus</b> : Drücken Sie die Taste MAGNIFY <math>\oplus</math>.</p> <p><b>Bewegen des vergrößerten Bereichs</b> : Wählen Sie Positionseinstellung im Vergrößerungsmodus (MAGNIFY) durch.</p> <p><b>Einstellen der Vergrößerung</b>: Drücken Sie MAGNIFY <math>\oplus</math> / <math>\ominus</math> im Vergrößerungsmodus. MAGNIFY <math>\oplus</math> vergrößert das Bild <math>\leftrightarrow</math> MAGNIFY <math>\ominus</math> verkleinert das Bild</p> <p><b>Annullieren des Vergrößerungsmodus (MAGNIFY)</b> : Drücken Sie die Taste MAGNIFY <math>\odot</math>.</p> <ul style="list-style-type: none"> <li>• Vergrößerung wird durch Laufen oder Einstellen von AUTO, BILDFORMAT, INPUT SELECT oder VIDEO oder durch Ändern des Eingangssignals annulliert.</li> </ul>
FREEZE (Standbild)	<p><b>Einstellen/Aufheben von Standbildmodus</b> : Drücken Sie die Taste FREEZE. Das Symbol [ ] wird angezeigt und das Bild wird im Standbildmodus angestellt.</p> <ul style="list-style-type: none"> <li>• Standbildmodus wird durch Laufen oder Einstellen von POSITION, VOLUME, MUTE, AUTO, BLANK ON/OFF oder MENU ON/OFF oder durch Ändern des Eingangssignals annulliert.</li> <li>• Vergessen Sie nicht, ein Standbild zu annullieren.</li> </ul>
KEYSTONE (*)	<p><b>Einstellen/Aufheben des KEYSTONE-Modus</b> : Drücken Sie die Taste KEYSTONE <math>\odot</math>.</p> <p>Einstellen der Trapezverzeichnung: Drücken Sie die Taste <math>\ominus</math> / <math>\oplus</math> im KEYSTONE-Modus.</p> <ul style="list-style-type: none"> <li><math>\ominus</math> verkleinert die Unterkante des Bildes <math>\leftrightarrow</math> <math>\oplus</math> verkleinert die Oberkante des Bildes</li> </ul>

DEUTSCH

**HINWEISE** • Verwenden Sie die Fernbedienung in einem Abstand von etwa 3 m vom Sensor an der Vorderseite des Projektors und innerhalb eines Winkels von 30° nach rechts bzw. links. Starkes Licht und Hindernisse stören den Betrieb der Fernbedienung.

(fortgesetzt auf der nächsten Seite)

# BEDIENUNG (fortsetzung)

Durch (\*) angezeigte Punkte können vom Bedienungsfeld her bedient werden.

**Tabelle 3. Grundbetrieb (fortsetzung)**

Punkt	Beschreibung
VOLUME (Lautstärke)	<b>Einstellen der Lautstärke</b> : Drücken Sie die Taste VOLUME ◀ / ▶. Verringern der Lautstärke ◀ ↔ Erhöhen der Lautstärke ▶
MUTE (Stummschaltung)	<b>Einschalten/Aufheben von Stummschaltung</b> : Drücken Sie die Taste MUTE. Bei eingeschalteter Stummschaltung wird kein Ton gehört.
AUTO (Automatik)	<b>Automatische Einstellung am RGB-Eingang</b> : Drücken Sie die Taste AUTO. Horizontale Position (H-POSIT), vertikale Position (V-POSIT), Taktphase (H-PHASE), und horizontale Größe (H-GR.) werden automatisch eingestellt. Verwenden Sie das Fenster in der maximalen Größe des verwendeten Displays. <b>Automatische Einstellung bei VIDEO-Eingang</b> : Drücken Sie die Taste AUTO. Ein für das Eingangssignal angemessener Signaltyp wird automatisch gewählt. Dies ist nur gültig, wenn AUTO im Eingangsmenü auf VIDEO gestellt ist. • Dieser Betrieb erfordert etwa 10 Sekunden. Mit einigen Eingangssignalen funktioniert der Betrieb möglicherweise nicht korrekt.
BLANK ON/OFF (Hintergrund Ein/Aus)	<b>Einschalten/Aufheben von Hintergrundstatus</b> : Drücken Sie die Taste BLANK. Im Hintergrundstatus wird kein Bild angezeigt. Die Bildschirmfarbe ist wie in BLANK im Abld eingestellt.
MENU ON/OFF (*) (Menü Ein/Aus)	<b>Menüanzeige Start/Stop</b> : Drücken Sie die Taste MENU. • Die Menüanzeige wird automatisch nach etwa 10 Sekunden ohne Tätigkeit beendet.
SELECT (Menüwahl MENU)	<b>Wahl des Menütyps</b> : Drücken Sie die Taste MENU SELECT. Dies ermöglicht dem Benutzer die Wahl des normalen Menüs oder eines einzelnen Menüs. Bei einem einzelnen Menü wird nur der gewählte Punkt angezeigt, und andere Punkte werden mit den Tasten ▲ und ▼ wie beim normalen Menü angezeigt. • Nur gültig, wenn das Einstellungs Menü (EISTL) verwendet wird. Drücken Sie die Taste MENU SELECT nach Wahl von Punkten wie "HELLIE" .  <div style="text-align: center;"> <p><b>Normales Menü</b>                      (MENU SELECT)                      <b>Einzelmenü</b></p>  </div>

# BEDIENUNG (fortsetzung)

## Einstellungsmenü

Die folgenden Einstellungen sind möglich, wenn EISTL am Oberteil des Menüs gewählt wird. Ein Teil des Einstellungsmenüs unterscheidet zwischen RGB-Eingang VIDEO-Eingang. Wählen Sie einen Punkt mit den Tasten  $\odot$  und  $\ominus$  und Beginnen Sie den Betrieb. Verwenden Sie ein Einzelmenü, um die Menügröße zu verringern. (siehe Tabelle 3, MENU SELECT).

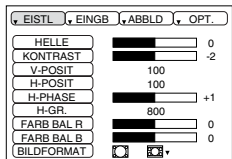

RGB

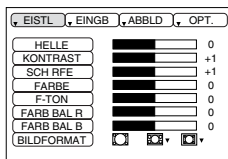

VIDEO/S-VIDEO

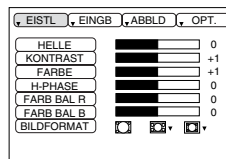

COMPONENT

DEUTSCH

Tabelle 4. Einstellungsmenü

Punkt	Beschreibung	RGB	VIDEO S-VIDEO	COMPONENT	
				480i 575i 480P	720P 1080i
HELLE	Dunkel $\odot$ $\leftrightarrow$ Hell $\ominus$	✓	✓	✓	✓
KONTRAST	Schwach $\odot$ $\leftrightarrow$ Stark $\ominus$	✓	✓	✓	✓
V-POSIT	Abwärts $\odot$ $\leftrightarrow$ Aufwärts $\ominus$	✓	-	-	-
H-POSIT	Links $\odot$ $\leftrightarrow$ Rechts $\ominus$	✓	-	-	-
H-PHASE	Links $\odot$ $\leftrightarrow$ Rechts $\ominus$ • Zur Beseitigung von Flackern einstellen.	✓	-	✓	✓
H-GR.	Klein $\odot$ $\leftrightarrow$ Groß $\ominus$ • Das Bild wird möglicherweise nicht korrekt angezeigt, wenn die horizontale Größe übermäßig groß ist. Drücken Sie in einem solchen Fall die Taste RESET und initialisieren Sie die horizontale Größe.	✓	-	-	-
SCHÄRFE	Weich $\odot$ $\leftrightarrow$ Klar $\ominus$	-	✓	-	-
FARBE	Hell $\odot$ $\leftrightarrow$ Dunkel $\ominus$	-	✓	✓	✓
F-TON	Rot $\odot$ $\leftrightarrow$ Grün $\ominus$ • Nur gültig, wenn NTSC- oder NTSC4.43-Signale empfangen werden.	-	✓	-	-
FARB BAL R	Hell $\odot$ $\leftrightarrow$ Dunkel $\ominus$	✓	✓	✓	✓
FARB BAL B	Hell $\odot$ $\leftrightarrow$ Dunkel $\ominus$	✓	✓	✓	✓
BILDFORMAT	<b>Wählen Sie das Seitenverhältnis:</b> 4:3[ $\square$ ] $\odot$ $\leftrightarrow$ $\ominus$ 16:9[ $\square$ ] <b>Wählen Sie die Anzeigeposition:</b> Drücken Sie die Taste $\odot$ während 16:9[ $\square$ ] gewählt ist. Mitte $\rightarrow$ $\odot$ Abwärts $\rightarrow$ $\odot$ Aufwärts ( $\rightarrow$ $\odot$ Mitte)	✓	-	-	✓
	<b>Wählen Sie das Seitenverhältnis:</b> 4:3[ $\square$ ] $\odot$ $\leftrightarrow$ $\ominus$ 16:9[ $\square$ ] $\odot$ $\leftrightarrow$ $\ominus$ 4:3 klein[ $\square$ ] <b>Wählen Sie die Anzeigeposition:</b> Drücken Sie die Taste $\odot$ während 16:9[ $\square$ ]/4:3 klein [ $\square$ ] gewählt ist. Mitte $\rightarrow$ $\odot$ Abwärts $\rightarrow$ $\odot$ Aufwärts ( $\rightarrow$ $\odot$ Mitte) • 4:3 klein wird mit einigen Eingangssignalen möglicherweise nicht korrekt angezeigt.	-	✓	✓	-

# BEDIENUNG (fortsetzung)

## Eingangsmenü

Die folgenden Funktionen stehen zur Verfügung, wenn EINGB im Menü gewählt wird. Wählen Sie einen Punkt mit den Tasten ⬆️ und ⬇️ und beginnen Sie mit dem Betrieb.

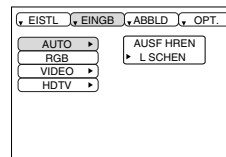

**Tabelle 5. Eingangsmenü**

Punkt	Beschreibung
AUTO	<p><b>Start/Stop des Betriebs:</b> Drücken Sie die Taste ⬆️ / ⬇️.</p> <p><b>Automatische Einstellung bei RGB-Eingang:</b> Wählen Sie AUSFÜHREN mit der Taste ⬇️. Horizontale Position (H-POSIT), vertikale Position (V-POSIT), Taktphase (H-PHASE), und horizontale Größe (H-GR.) werden automatisch eingestellt. Verwenden Sie das Fenster in der maximalen Größe des verwendeten Displays.</p> <ul style="list-style-type: none"> <li>• Dieser Betrieb erfordert etwa 10 Sekunden. Mit einigen Eingangssignalen funktioniert er möglicherweise nicht korrekt. In diesem Fall kann Druck auf die Taste AUTO das Problem möglicherweise lösen.</li> <li>• Diese Funktion ist die gleiche wie die Funktion AUTO in der grundlegenden Bedienung.</li> </ul>
RGB	<p><b>Anzeige der RGB-Eingangsfrequenz:</b> Anzeige der horizontalen und der vertikalen Synchronisationssignalfrequenz für RGB-Eingang.</p> <ul style="list-style-type: none"> <li>• Nur gültig bei RGB-Eingang.</li> </ul>
VIDEO	<p><b>Start/Stop des Betriebs:</b> Drücken Sie die Taste ⬆️ / ⬇️.</p> <p><b>Wahl des Videosignaltyps:</b> Wählen Sie den Signaltyp mit den Tasten ⬆️ und ⬇️. Wahl von NTSC, PAL, SECAM, NTSC4.43, M-PAL, oder N-PAL wie angemessen für das Eingangssignal. Die Wahl von AUTO bewirkt die Aktivierung und Ausführung der Funktion AUTO (Automatische Einstellung bei Video-Signaleingabe), außer bei Eingabe eines N-PAL-Signals.</p> <ul style="list-style-type: none"> <li>• Benutzen Sie diese Funktion bei VIDEO/S-VIDEO-Signaleingabe, wenn das Bild instabil wird (z.B. wenn das Bild unregelmäßig oder farbenblass wird).</li> <li>• Die automatische Einstellung erfordert etwa zehn Sekunden. Bei bestimmten Eingangssignalen funktioniert sie eventuell nicht richtig. In diesem Fall kann das Problem durch Drücken der Taste AUTO, außer für N-PAL-Signaleingabe, beseitigt werden.</li> <li>• Für den Eingang COMPONENT VIDEO ist diese Funktion unwirksam, da der Signaltyp automatisch erkannt wird.</li> </ul>
HDTV	<p><b>Start/Stop des Betriebs:</b> Drücken Sie die Taste ⬆️ / ⬇️.</p> <p><b>Wahl des HDTV-Modus:</b> Wählen Sie den für das Eingangssignal passenden Modus 1080i oder 1035i mit den Tasten ⬆️ / ⬇️.</p> <ul style="list-style-type: none"> <li>• Wenn der gewählte HDTV-Modus mit dem Eingangssignal inkompatibel ist, kann es zu Bildfehlern (z.B. falsche Anzeigeposition oder Farbe) kommen.</li> </ul>

# BEDIENUNG (fortsetzung)

## Abldmenü

Die folgenden Einstellungen stehen zur Verfügung, wenn ABBLD im Menü gewählt worden ist. Wählen Sie einen Punkt mit den Tasten ⬆ und ⬇ und beginnen Sie mit dem Betrieb.



Tabelle 6. Abldmenü

Item	Description
BLANK	<p><b>Wahl der Farbe für den Bildschirmhintergrund:</b> Wählen Sie die Farbe mit den Tasten ⬆ und ⬇.</p> <ul style="list-style-type: none"> <li>• Das Bild wird gelöscht und der gesamte Bildschirm wird in der gewählten Farbe angezeigt, wenn Hintergrundmodus eingeschaltet wird (BLANK ON), oder wenn es 5 Minuten lang kein Signal anliegt.</li> </ul>
SPIEGEL	<p><b>Start/Stopp des Betriebs:</b> Drücken Sie die Taste ⬆ / ⬇.</p> <p><b>Wahl von Spiegelbildstatus:</b> Wählen Sie den Status mit den Tasten ⬆ und ⬇.</p>
START	<p><b>Start/Stopp des Betriebs:</b> Drücken Sie die Taste ⬆ / ⬇.</p> <p><b>Anzeige des Anfangsbildschirms für Einstellung:</b> Wählen Sie EIN mit der Taste ⬆.</p> <p><b>Löschen der Anfangsbildschirmanzeige:</b> Wählen Sie AUS mit der Taste ⬇.</p> <ul style="list-style-type: none"> <li>• Bitte beachten Sie, daß bei Wahl von AUS der Bildschirm blau angezeigt wird, wenn kein Signal anliegt.</li> </ul>
GAMMA	<p><b>Start/Stopp des Betriebs:</b> Drücken Sie die Taste ⬆ / ⬇.</p> <p><b>Wahl der Gammamodus:</b> Wählen Sie die Gammamodus mit der Taste ⬆ / ⬇.</p>
COLOR TEMP	<p><b>Start/Stopp des Betriebs:</b> Drücken Sie die Taste ⬆ / ⬇.</p> <p><b>Wahl der Farbtemperatur:</b> Wählen Sie den Farbtemperaturmodus mit der Taste ⬆ / ⬇.</p>

DEUTSCH

# BEDIENUNG (fortsetzung)

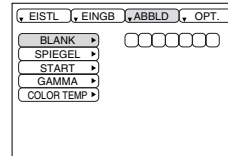
## Optionenmenü

Die folgenden Einstellungen stehen zur Verfügung, wenn OPT. im Menü gewählt worden ist. Wählen Sie einen Punkt mit den Tasten ⬆️ und ⬇️ und starten Sie den Betrieb.



Tabelle 7. Optionenmenü

Punkt	Beschreibung
LAUTST.	<b>Einstellen der Lautstärke:</b> Verringern der Lautstärke ⬅️ ↔ Erhöhen der Lautstärke ➡️
MENÜFARBE	<b>Wählen Sie die Menü-Hintergrundfarbe:</b> Wählen Sie mit den Tasten ⬅️ und ➡️.
SPRACHE	<b>Start/Stop des Betriebs:</b> Drücken Sie die Taste ⬅️ oder ➡️. <b>Wahl der Menüanzeigesprache:</b> Wählen Sie mit den Tasten ⬆️ und ⬇️.
AUTOM-AUS	<b>Start/Stop des Betriebs:</b> Drücken Sie die Taste ⬅️ oder ➡️. <b>Einstellen der automatischen Ausschaltzeit:</b> Stellen Sie 0 bis 99 Minuten mit den Tasten ⬆️ und ⬇️ ein. Das System tritt automatisch in den Bereitschaftsmodus ein, wenn für die eingestellte Zeit kein Signal empfangen wird. <b>Löschen der automatischen Ausschaltzeit:</b> Wählen Sie LOSCHEN (0 min) mit der Taste ⬇️. Wenn LOSCHEN gewählt ist, tritt das System selbst wenn kein Signal empfangen wird nicht in den Bereitschaftsmodus ein.
SYNC ON G	<b>Start/Stop des Betriebs:</b> Drücken Sie die Taste ⬅️ oder ➡️. <b>Synchronisation an G gültig:</b> Wählen Sie EIN mit der Taste ⬆️. <b>Synchronisation an G ungültig:</b> Wählen Sie AUS mit der Taste ⬇️. • Wird möglicherweise mit einigen Eingangssignalen nicht korrekt angezeigt, wenn SYNC ON G gültig ist. Ziehen Sie in einem solchen Fall den Signalanschluß ab, so daß kein Signal empfangen wird, schalten Sie SYNC ON G aus, und schließen Sie das Signal wieder an.
STILLMODUS	<b>Start/Stop des Betriebs:</b> Drücken Sie die Taste ⬅️ / ➡️. <b>AEinstellen/Aufheben des Flüstermodus:</b> Drücken Sie die Taste ⬆️ / ⬇️. Wenn Sie STILLMODUS wählen, wird der STILLMODUS-Modus aktiviert. Im STILLMODUS-Modus verringert sich der Geräuschpegel des Gerätes, der Helligkeitspegel auf dem Bildschirm wird geringfügig abgesenkt.

# BEDIENUNG (fortsetzung)

## Kein-Signal-Menü

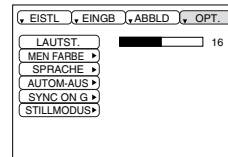
Die gleichen Einstellungen wie mit den Menüs ABBLD und OPT. stehen zur Verfügung, wenn die Taste MENU während Anzeige der Meldung "KEIN EINGANGSSIGN. AUF \*\*\*" oder "SYNCER. UBERSCHR. AUF \*\*\*" gedrückt wird, während kein Signal empfangen wird.

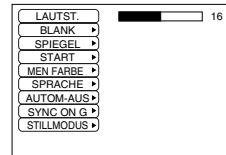

**Tabelle 8. Kein-Signal-Menü**

Punkt	Beschreibung
LAUTST.	<p><b>Einstellen der Lautstärke:</b> Verringern der Lautstärke ◀ ↔ Erhöhen der Lautstärke ▶</p> <ul style="list-style-type: none"> <li>• Bei Verwendung dieser Funktion wird der Audio-Eingang automatisch auf Video umgeschaltet. Der Audio-Eingang kann umgeschaltet werden, indem das DISK PAD während der Anzeige des Lautstärke-Einstellbalkens nach links oder rechts bewegt wird. Der Lautstärke-Einstellbalken wird durch Drücken der Taste VOLUME ◀ oder VOLUME ▶ angezeigt.</li> </ul>
BLANK	<p><b>Wahl der Farbe für den Bildschirmhintergrund:</b> Wählen Sie die Farbe mit den Tasten ◀ und ▶.</p> <ul style="list-style-type: none"> <li>• Das Bild wird gelöscht und der gesamte Bildschirm wird in der gewählten Farbe angezeigt, wenn Hintergrundmodus eingeschaltet wird (BLANK ON), oder wenn es 5 Minuten lang kein Signal anliegt.</li> </ul>
SPIEGEL	<p><b>Start/Stopp des Betriebs:</b> Drücken Sie die Taste ▶ / ◀.</p> <p><b>Wahl von Spiegelbildstatus:</b> Wählen Sie den Status mit den Tasten Ⓜ und Ⓨ.</p>
START	<p><b>Start/Stopp des Betriebs:</b> Drücken Sie die Taste ▶ / ◀.</p> <p><b>Anzeige des Anfangsbildschirms für Einstellung:</b> Wählen Sie EIN mit der Taste Ⓜ.</p> <p><b>Löschen der Anfangsbildschirmanzeige:</b> Wählen Sie AUS mit der Taste Ⓨ.</p> <ul style="list-style-type: none"> <li>• Bitte beachten Sie, daß bei Wahl von AUS der Bildschirm blau angezeigt wird, wenn kein Signal anliegt.</li> </ul>
MENÜFARBE	<p><b>Wählen Sie die Menü-Hintergrundfarbe:</b> Wählen Sie mit den Tasten ◀ und ▶.</p>
SPRACHE	<p><b>Start/Stopp des Betriebs:</b> Drücken Sie die Taste ▶ / ◀.</p> <p><b>Wahl der Menüanzeigesprache:</b> Wählen Sie mit den Tasten Ⓜ und Ⓨ.</p>
AUTOM.-AUS	<p><b>Start/Stopp des Betriebs:</b> Drücken Sie die Taste ▶ / ◀.</p> <p><b>Einstellen der automatischen Ausschaltzeit:</b> Stellen Sie 0 bis 99 Minuten mit den Tasten Ⓜ und Ⓨ ein. Das System tritt automatisch in den Bereitschaftsmodus ein, wenn für die eingestellte Zeit kein Signal empfangen wird.</p> <p><b>Löschen der automatischen Ausschaltzeit:</b> Wählen Sie LOSCHEN (0 min) mit der Taste Ⓨ. Wenn LOSCHEN gewählt ist, tritt das System selbst wenn kein Signal empfangen wird nicht in den Bereitschaftsmodus ein.</p>
SYNC ON G	<p><b>Start/Stopp des Betriebs:</b> Drücken Sie die Taste ▶ / ◀.</p> <p><b>Synchronisation an G gültig:</b> Wählen Sie EIN mit der Taste Ⓜ.</p> <p><b>Synchronisation an G ungültig:</b> Wählen Sie AUS mit der Taste Ⓨ.</p> <ul style="list-style-type: none"> <li>• Wird möglicherweise mit einigen Eingangssignalen nicht korrekt angezeigt, wenn SYNC ON G gültig ist. Ziehen Sie in einem solchen Fall den Signalanschluß ab, so daß kein Signal empfangen wird, schalten Sie SYNC ON G aus, und schließen Sie das Signal wieder an.</li> </ul>
STILLMODUS	<p><b>Start/Stopp des Betriebs:</b> Drücken Sie die Taste ▶ / ◀.</p> <p><b>AEinstellen/Aufheben des Flüstermodus:</b> Drücken Sie die Taste Ⓜ / Ⓨ. Wenn Sie STILLMODUS wählen, wird der STILLMODUS-Modus aktiviert. Im STILLMODUS-Modus verringert sich der Geräuschpegel des Gerätes, der Helligkeitspegel auf dem Bildschirm wird geringfügig abgesenkt.</p>

DEUTSCH

# WARTUNG

## Lampen



**HOCHSPANNUNG  
HOHE TEMPERATUR  
HOHER DRUCK**

Wenden Sie sich vor dem Auswechseln der Lampe an Ihren Händler.  
Angaben zur Ersatzlampe finden Sie unter "Sonderzubehör" in Tabelle 12.  
Schalten Sie vor dem Auswechseln der Lampe die Stromversorgung aus, ziehen Sie den Stecker des Netzkabels aus der Steckdose und warten Sie etwa 45 Minuten, bis sich die Lampe abgekühlt hat. Die Lampe kann explodieren, wenn sie in heißem Zustand gehandhabt wird.

- ! WARNUNG** • Entsorgen Sie verbrauchte Lampen entsprechend den örtlichen Vorschriften.
- Da Lampen aus Glas sind, sollten sie nicht gekratzt oder mechanischen Stößen ausgesetzt werden.
  - Verwenden Sie alte Lampen nicht erneut - sie können explodieren.
  - Wenn es wahrscheinlich erscheint, daß die Lampe explodiert ist, so ziehen Sie den Stecker des Netzkabels aus der Steckdose und bitten Sie Ihren Händler, die Lampe auszuwechseln. Die Lampe wird durch das Frontglas, aber in seltenen Fällen könnten der Reflektor und das Innere des Projektors durch Glassplitter beschädigt werden, und zerbrochene Teile können bei der Handhabung Verletzungen verursachen.
  - Verwenden Sie den Projektor nicht mit abgenommener Lampenabdeckung.

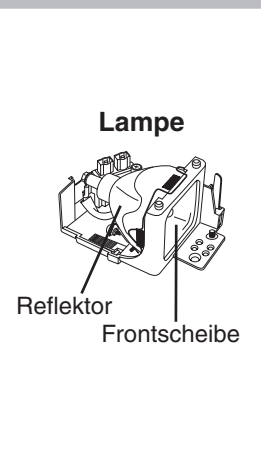

### Lampenlebensdauer

Projektorlampen haben eine begrenzte Lebensdauer. Das Bild wird dunkler und die Töne werden schwächer, nachdem eine Lampe eine bestimmte Zeit verwendet worden ist. Wechseln Sie die Lampe aus, wenn die Anzeige LAMP rot leuchtet oder wenn die Meldung LAMPE AUSWECHSELN beim Einschalten des Projektors erscheint. Siehe Tabelle 9 auf S. 19 und Tabelle 10 auf S. 20.

**HINWEISE** • Die Anzeige LAMP leuchtet auch rot, wenn die Lampeneinheit eine hohe Temperatur hat. Schalten Sie vor dem Auswechseln der Lampe die Stromversorgung aus, warten Sie etwa 20 Minuten, und schalten Sie dann die Stromversorgung erneut ein. Wenn die Anzeige LAMP immer noch rot leuchtet, so wechseln Sie die Lampe aus.

# WARTUNG (fortsetzung)

## Auswechseln der Lampe

1. Schalten Sie den Projektor aus, ziehen Sie den Stecker des Netzkabels aus der Steckdose und warten Sie mindestens 45 Minuten zum Abkühlen des Projektors.
2. Bereiten Sie eine neue Lampe vor.
3. Überprüfen Sie, daß sich der Projektor ausreichend abgekühlt hat, und legen Sie ihn dann vorsichtig mit der Oberseite nach unten hin.
4. Lösen Sie die zwei Schrauben wie in der Abbildung gezeigt und entfernen Sie die Lampenabdeckung.
5. Lösen Sie die Schraube und entfernen Sie die Lampe vorsichtig, während Sie die Griffe halten. Berühren der Innenseite des Lampengehäuses kann ungleichförmige Färbung verursachen.
6. Die neue Lampe installieren und die Stellschraube der Lampe fest anziehen. Drücken Sie auch das der Schraube gegenüberliegende Ende der Lampe ganz in das Gerät.
7. Bringen Sie die Lampenabdeckung wieder an ihrem Platz an und ziehen Sie die zwei Schrauben fest an.
8. Stellen Sie den Projektor vorsichtig wieder richtig herum hin.

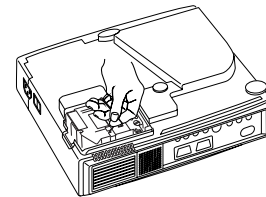
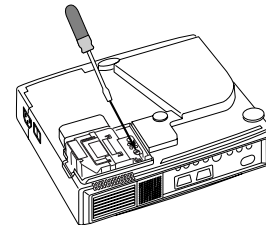
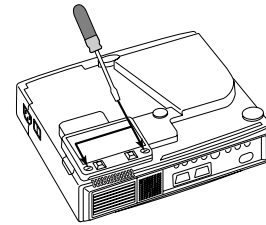

DEUTSCH

**⚠ VORSICHT** • Stellen Sie sicher, daß Schrauben fest angezogen sind. Nicht fest angezogene Schrauben können Verletzungen oder Unfälle verursachen.  
• Verwenden Sie den Projektor nicht mit abgenommener Lampenabdeckung.

## Rückstellung des Lampenzeitwehlers

Stellen Sie den Lampenzeitwehler nach Auswechseln der Lampe. Wenn die Meldung "LAMPE AUSWECHSELN ... STROMABSCHALTUNG NACH 0 STUNDEN." angezeigt worden ist, so führen Sie die folgenden Tätigkeiten innerhalb von 10 Minuten. Bei Überschreiten von 10 Minuten wird die Stromversorgung automatisch ausgeschaltet.

1. Schalten Sie die Stromversorgung ein, und halten Sie die Taste RESET etwa drei Sekunden lang gedrückt. Die Meldung 'LAMP xxxx hr' wird am Lampenzeitwehler an der Unterseite des Bildschirms angezeigt.
2. Drücken Sie die Taste MENU an der Fernbedienung oder die Taste RESET am Bedienfeld während der Lampenzeitwehler angezeigt wird. Die Meldung 'LAMP xxxx □ → 0 ■ CANCEL' wird dann angezeigt.
3. Drücken Sie die Taste ⊖, wählen Sie 0, und warten Sie, bis die Zeitwehleranzeige verschwindet.

**HINWEISE** • Den Lampenzeitwehler nicht zurückstellen, ohne die Lampe auszuwechseln. Den Lampenzeitwehler immer zurückstellen, wenn die Lampe ausgewechselt wird. Die Meldungen werden nicht korrekt angezeigt, wenn der Lampenzeitwehler nicht korrekt zurückgestellt wird.

# WARTUNG (fortsetzung)

---

## Luftfilterwartung

Der Luftfilter sollte wie nachfolgend beschrieben etwa alle 100 Stunden gereinigt werden.

1. Schalten Sie die Stromversorgung des Projektors aus und ziehen Sie den Stecker des Netzkabels aus der Steckdose.
2. Reinigen Sie den Luftfilter mit einem Staubsauger.

 **VORSICHT** • Schalten Sie die Stromversorgung aus und ziehen Sie den Stecker des Netzkabels aus der Steckdose, bevor Sie mit der Wartungsarbeit beginnen. Bitte lesen Sie die separaten "SICHERHEITSVORSCHRIFTN" gründlich durch, um korrekte Durchführung der Wartung sicherzustellen.

- Wechseln Sie den Luftfilter aus, wenn die Verschmutzung nicht beseitigt werden kann oder wenn er beschädigt ist. Wenden Sie sich an Ihren Händler. Angaben zum Ersatzluftfilter finden Sie unter "Sonderzubehör" in Tabelle 12.
- Verwenden Sie den Projektor nicht mit entferntem Luftfilter.
- Wenn der Luftfilter durch Staub usw. verstopft ist, die Stromversorgung wird automatisch ausgeschaltet, um einen Temperaturanstieg im Projektor zu verhüten.

## Sonstige Wartung

### Wartung in der Ausrüstung

lassen Sie das Gerät aus Sicherheitsgründen etwa alle zwei Jahre von Ihrem Händler reinigen und überprüfen. Wartung durch den Benutzer ist gefährlich.

### Reinigen des Objektivs

Das Objektiv vorsichtig mit Linsenreinigungspapier abwischen. Die Linse nicht mit der Hand berühren.

### Reinigen von Gehäuse und Fernbedienung

Wischen Sie vorsichtig mit einem weichen Lappen ab. Wenn Schmutz oder Flecken usw. nicht einfach entfernt werden können, so verwenden Sie einen mit Wasser oder einem mit Wasser verdünnten neutralen Reinigungsmittel angefeuchteten weichen Lappen und wischen Sie mit einem weichen, trockenen Lappen nach.

 **VORSICHT** • Schalten Sie die Stromversorgung aus und ziehen Sie den Stecker des Netzkabels aus der Steckdose, bevor Sie mit der Wartungsarbeit beginnen. Bitte lesen Sie die separaten "SICHERHEITSVORSCHRIFTN" gründlich durch, um korrekte Durchführung der Wartung sicherzustellen.

- Nur die oben angeführten Reinigungsmittel und keine anderen Mittel oder Chemikalien verwenden (z.B. Benzin oder Verdünnungsmittel).
- Verwenden Sie keinen Reinigungsspray.
- Reiben Sie nicht mit hartem Material und klopfen Sie nicht auf den Projektor.

# STÖRUNGSSUCHE

## OSD-Meldungen

Die nachfolgend angeführten Meldungen können nach dem Einschalten der Stromversorgung auf dem Bildschirm erscheinen. Ergreifen Sie die angemessenen Maßnahmen, wenn eine solche Meldung erscheint.

**Tabelle 9. OSD-Meldungen**

Meldung	Beschreibung
LAMPE AUSWECHSELN NACH DEM ERSETZEN DER LAMPE IST DER LAMPEN- TIMER ZRÜCKZUSTELLEN. (*1)	Die Betriebszeit der Lampe erreicht in Kürze 2000 h. (*2) Es wird empfohlen, die Lampe bald auszuwechseln. Bereiten Sie eine neue Lampe als Ersatz vor.
LAMPE AUSWECHSELN NACH DEM ERSETZEN DER LAMPE IST DER LAMPEN- TIMER ZRÜCKZUSTELLEN. STROMABSCHALTUNG NACH ** STUNDEN. (*1)	Die Betriebszeit der Lampe erreicht in Kürze 2000 h. Es wird empfohlen, die Lampe innerhalb von ** Stunden auszuwechseln. (*2) Es ist möglich, dass die Lampe vor Verstreichen von ** Stunden erlischt. Die Stromversorgung wird nach ** Stunden automatisch ausgeschaltet. Wechseln Sie die Lampe wie auf den Seiten 17 und 18 "Lampe" gezeigt aus. Stellen Sie nach dem Auswechseln der Lampe immer den Lampentimer zurück.
LAMPE AUSWECHSELN NACH DEM ERSETZEN DER LAMPE IST DER LAMPEN- TIMER ZRÜCKZUSTELLEN. STROMABSCHALTUNG NACH 0 STUNDEN.	Die Lebensdauer der Lampe ist etwa erreicht worden. Die Stromversorgung wird in einigen Minuten ausgeschaltet. (*2) Schalten Sie sofort die Stromversorgung aus und wechseln Sie die Lampe wie auf den Seiten 17 und 18 "Lampe" gezeigt aus. Stellen Sie nach dem Auswechseln der Lampe immer den Lampentimer zurück.
KEIN EINGANGSSIGN. AUF ***	Kein Eingangssignal gefunden. Die Signaleingangsanschlüsse und die Signalquellen überprüfen.
SYNCER. UBERSCHR. AUF ***	Die horizontale oder die vertikale Frequenz des Eingangssignals ist nicht im festgelegten Bereich. Überprüfen Sie die technischen Daten der Ausrüstung und die Signalquelle.
ANS. LUFTSTROM UBERPR.	Die Innentemperatur ist angestiegen. Schalten Sie die Stromversorgung aus und warten Sie 20 Minuten, bis sich das Gerät abgekühlt hat. Überprüfen Sie die folgenden Punkte und schalten Sie dann die Stromversorgung wieder ein. <ul style="list-style-type: none"> <li>• Ist der Lufteinlaß oder der Luftauslaß blockiert ?</li> <li>• Ist der Luftfilter schmutzig ?</li> <li>• Ist die Umgebungstemperatur über 35°C ?</li> </ul>

DEUTSCH

**HINWEISE** (\*1) Diese Meldung wird automatisch nach etwa drei Minuten gelöscht und erscheint jeweils beim Einschalten der Stromversorgung.

(\*2) Das Gerät hat eine Funktion zum Ausschalten der Stromversorgung, die aktiv wird, wenn die Betriebszeit der Lampe 2000 h erreicht. Da sich die Lebensdauer jedoch je nach der Lampe unterscheidet, ist es möglich, dass eine Lampe versagt, bevor diese Funktion aktiv wird.

# STÖRUNGSSUCHE (fortsetzung)

## Anzeigemeldung

Die Anzeige POWER, die Anzeige LAMP und die Anzeige TEMP leuchten wie folgt auf oder nicht. Ergreifen Sie die angemessenen Maßnahmen.

**Tabelle 10. Anzeigemeldung**

Anzeige POWER	Anzeige LAMP	Anzeige TEMP	Beschreibung
Blinkt orange-farbig	Schaltet aus	Schaltet aus	Der Bereitschaftsmodus ist eingestellt worden.
Blinkt grün	Schaltet aus	Schaltet aus	Anwärmen. Bitte warten.
Leuchtet grün	Schaltet aus	Schaltet aus	Eingeschaltet. Normaler Betrieb ist möglich.
Blinkt orange-farbig	Schaltet aus	Schaltet aus	Abkühlen. Bitte warten.
Blinkt rot	-	-	Abkühlen. Bitte warten. Der Fehler wird gefunden. Ergreifen Sie die angemessenen Maßnahmen, wenn die Anzeige POWER auf zu blinken.
Blinkt /Leuchtet rot	Leuchtet rot	Schaltet aus	Die Lampe leuchtet nicht. Das Innere des Geräts kann zu heiß sein. Schalten Sie die Stromversorgung aus, warten Sie 20 Minuten, bis sich das Gerät abgekühlt hat, und überprüfen Sie, ob der Einlaß oder der Auslaß blockiert ist, ob der Luftfilter schmutzig ist, oder ob die Umgebungstemperatur 35°C überschreitet. Und schalten Sie dann die Stromversorgung wieder ein. Wechseln Sie die Lampe aus, falls das gleiche Problem wieder auftritt.
Blinkt /Leuchtet rot	Blinkt rot	Schaltet aus	Es ist keine Lampe oder Lampenabdeckung gefunden worden, oder sie sind nicht korrekt angebracht worden. Schalten Sie die Stromversorgung aus und warten Sie 45 Minuten, bis sich das Gerät abgekühlt hat. Überprüfen Sie die Anbringung der Lampe und der Lampenabdeckung, und schalten Sie dann die Stromversorgung wieder ein. Wenden Sie sich an Ihren Händler, wenn das gleiche Problem wieder auftritt.
Blinkt /Leuchtet rot	Schaltet aus	Blinkt rot	Der Kühlventilator arbeitet nicht. Schalten Sie die Stromversorgung aus und warten Sie 20 Minuten, bis sich das Gerät abgekühlt hat. Überprüfen Sie auf Fremdkörper im Ventilator und schalten Sie dann die Stromversorgung wieder ein. Wenden Sie sich an Ihren Händler, wenn das gleiche Problem wieder auftritt.
Blinkt /Leuchtet rot	Schaltet aus	Leuchtet rot	Das Innere des Geräts ist zu heiß. *2) Schalten Sie die Stromversorgung aus und warten Sie 20 Minuten, bis sich das Gerät abgekühlt hat. Überprüfen Sie, ob der Einlaß oder der Auslaß blockiert ist, ob der Luftfilter schmutzig ist, oder ob die Umgebungstemperatur 35°C überschreitet. Schalten Sie dann die Stromversorgung wieder ein. Wenden Sie sich an Ihren Händler, wenn das gleiche Problem wieder auftritt.
Leuchtet grün	Blinkt rot	Blinkt rot	Das Innere des Gerätes ist zu kühl. Prüfen Sie, ob die Umgebungstemperatur unter 0°C liegt. Wenden Sie sich an Ihren Händler, falls das gleiche Problem bei einer Umgebungstemperatur von 0 – 35°C auftritt.



**HINWEISE** \*2) Wenn die Temperatur im Inneren zu hoch wird, so wird die Stromversorgung aus Sicherheitsgründen automatisch ausgeschaltet und die Anzeige geht aus. Stellen Sie den Netzschalter auf [O] und warten Sie 20 Minuten, bis sich das Gerät ausreichend abgekühlt hat.

# STÖRUNGSSUCHE (fortsetzung)

## Symptom

Die folgenden Erscheinungen sind möglicherweise keine Störungen. Bitte überprüfen Sie entsprechend der folgenden Tabelle.

**Tabelle 11. Symptom**

Erscheinungen	Beispiele für keine Störungen	Zu überprüfender Punkt	Seite
Die Stromversorgung ist nicht eingeschaltet.	Der Hauptnetzschalter ist nicht auf ON gestellt.	Den Hauptnetzschalter auf ON stellen.	7,8
	Das Netzkabel ist nicht angeschlossen.	Das Netzkabel an eine Netzsteckdose anschließen.	
Kein Bild oder Ton.	Die Eingangsquelle wurde nicht korrekt gewählt.	Am Projektor oder am Fernbedienungsteil korrekt einstellen.	9
	Kein Signaleingang.	Korrekt anschließen.	6,7
Bild ist vorhanden, aber kein Ton.	Der Projektor ist nicht korrekt angeschlossen.	Korrekt anschließen.	6,7
	Die Lautstärke ist auf den niedrigsten Pegel gestellt.	Die Taste VOLUME  am Fernbedienungsteil drücken oder die Lautstärke auf dem Menü einstellen.	10,14
	Der Ton ist stummgeschaltet.	Die Taste MUTE  drücken.	10
Ton ist vorhanden, aber kein Bild.	Der Projektor ist nicht korrekt angeschlossen.	Korrekt anschließen.	6,7
	Die Helligkeit ist auf den Minimalwert eingestellt.	Wählen Sie HELLE mit der Taste MENU und drücken Sie die Taste  .	11
	Die gleitende Objektivabdeckung ist noch geschlossen.	Öffnen Sie die gleitende Objektivabdeckung.	8
Die Farben sind blaß und die Farbensprechung ist schlecht.	Die Farbsättigung und -abstimmung sind nicht korrekt eingestellt.	Am Videogerät einstellen.	11
Die Bilder sind dunkel.	HELLE und KONTRAST sind nicht korrekt eingestellt.	Am Videogerät einstellen.	11
	Lampenbirne nähert sich dem Ende ihrer Betriebslebensdauer.	Die Lampenbirne austauschen.	16,17
Die Bilder sind unscharf.	Die Fokussierung oder H-PHASE ist nicht korrekt eingestellt.	Die Fokussierung oder H-PHASE einstellen.	8,11

DEUTSCH

# TECHNISCHE DATEN

Tabelle 12. Technische Daten

Punkt		Einzelheiten	
Produktbezeichnung		Flüssigkristallprojektor	
Flüssigkristallfeld	Größe	1,8 cm (Typ 0,7)	
	Antriebssystem	TFT-Aktiv-Matrix	
	Bildpunktezahl	CP-S225W : 480.000 Bildpunkte (800 vertikal × 600 horizontal) CP-X275W : 786.432 Bildpunkte (1024 vertikal × 768 horizontal)	
Objektiv		Zoomobjektiv F=2,0 bis 2,3, f=18 bis 21 mm	
Lampe		150W UHB	
Lautsprecher		1,0W	
Stromversorgung		Wechselstrom 100 - 120V, 2,7A / Wechselstrom 220 - 240V, 1,3A.	
Stromverbrauch		240W	
Temperaturbereich		0°C bis 35°C (Betrieb)	
Abmessungen		289 (B) × 84 (H) × 215 (T)mm	
Gewicht (Masse)		CP-S225W : 2,4 kg CP-X275W : 2,5 kg	
RGB-Signaleingabe	RGB IN	Video: Analog 0,7 Vs-s, 75 Ω Abschlußwiderstand (positive) Horizontales/Vertikales : TTL-Pegel (positive/negative) Zusammengesetztes Sync : TTL-Pegel 15-stiftiger D-Sub-Anschluß (vergossen)	
	AUDIO IN	AUDIO: 200 mVeff., 47 kΩ (max. 3,0 Vs-s) Stereominibuchse	
Video-Signaleingabe	VIDEO	1,0 Vs-s, 75 Ω Abschlußstecker RCA-Buchse	
	S-VIDEO	1,0 Vs-s, 75 Ω Abschlußwiderstand Farbsignal: 0,286 Vs-s (NTSC, Farbsynchronsignal), 75 Ω Abschlußwiderstand 0,3 Vs-s (PAL/SECAM, Farbsynchronsignal), 75 Ω Abschlußwiderstand 4-stiftige Mini-DIN-Buchse	
		Y	1,0 Vs-s, 75 Ω Abschlußwiderstand (positive)
	COMPONENT VIDEO	CB/CR	0,7 Vs-s, 75 Ω Abschlußwiderstand (positive)
		PB/PR	0,7 Vs-s, 75 Ω Abschlußwiderstand (positive)
	AUDIO	L	AUDIO: 200 mV eff., 50 kΩ (max. 3,0 Vs-s)
R		RCA-Buchse	
Steuerfunktionen	CONTROL	15-stiftiger D-Sub-Anschluß (vergossen)	
Sonderzubehör		Lampe: DT00401 (CP-S225W) / DT00461 (CP-X275W) Luftfilter: MU01461 * Wenden Sie sich bezüglich anderer Teile an Ihren Händler.	

**HINWEISE** • Änderungen bei technischen Daten und Design bleiben ohne Vorankündigung vorbehalten.

# **GARANTIE UND KUNDENDIENST**

---

Wenn ein Problem auftritt, so lesen Sie zuerst den Abschnitt "STÖRUNGSSUCHE" (seite20) und führen Sie die vorgeschlagenen Überprüfungen durch. Wenn dies das Problem nicht löst, so wenden Sie sich an Ihren Händler oder an eine Wartungsfirma. Sie erklären Ihnen, was Garantiezustand angewendet wird.

DEUTSCH



Projecteur à cristaux liquides

# MANUEL D'UTILISATION

Nous vous remercions d'avoir choisi un projecteur à cristaux liquides.



**AVERTISSEMENT** • Nous vous recommandons de lire attentivement les “CONSIGNES DE SÉCURITÉ” et ce “MANUEL D'UTILISATION” pour bien assimiler le fonctionnement de l'appareil. Après les avoir lus, conservez-les en lieu sûr pour pouvoir vous y référer ultérieurement.

**REMARQUES** • Les informations de ce manuel sont sujettes à modification sans préavis.

- Le fabricant n'assume aucune responsabilité quant aux erreurs qui pourraient figurer dans ce manuel.
- La reproduction, la transmission ou l'utilisation de ces documents ou de leur contenu n'est pas permise sans autorisation expresse écrite.

**RECONNAISSANCE DE MARQUE** : PS/2, VGA et XGA sont des marques déposées de International Business Machines Corporation. Apple, Mac et ADB sont des marques déposées de Apple Computer, Inc. VESA et SVGA sont des marques déposées de Video Electronics Standard Association. Windows est une marque déposée de Microsoft Corporation. Observez attentivement les marques et les marques déposées de toutes les sociétés, même si elles ne sont pas mentionnées.

## INDEX

	Page		Page
<b>CARACTÉRISTIQUES</b> .....	<b>2</b>	<b>DÉPANNAGE</b> .....	<b>19</b>
<b>AVANT L'UTILISATION</b> .....	<b>2</b>	Messages affichés à l'écran .....	19
Contenu de l'emballage .....	2	Témoins.....	20
Nomenclature des pièces .....	3	Symptômes.....	21
Insertion de la piles.....	4	<b>CARACTÉRISTIQUES TECHNIQUES</b> ....	<b>22</b>
<b>INSTALLATION</b> .....	<b>5</b>	<b>GARANTIE ET SERVICE APRÈS-VENTE</b> ..	<b>23</b>
Installation du projecteur et de l'écran.....	5	.....	.....
Réglage de l'angle .....	5	<b>TABLEAUX</b>	
Connexions.....	6	Tableau 1. Référence d'installation .....	5
Raccordement de l'alimentation .....	7	Tableau 2. Connexions.....	6
Exemple de configuration système.....	7	Tableau 3. Opérations de base .....	9
Prêt à jouer .....	7	Tableau 4. Menu de mise en oeuvre.....	11
<b>FONCTIONNEMENT</b> .....	<b>8</b>	Tableau 5. Menu d'entrée.....	12
Mise sous .....	8	Tableau 6. Menu Image.....	13
Mise hors .....	8	Tableau 7. Menu Options .....	14
Opérations de base .....	9	Tableau 8. Menu No Signal.....	15
Menu de mise en oeuvre .....	11	Tableau 9. Messages affichés à l'écran.....	19
Menu d'entrée.....	12	Tableau 10. Témoins.....	20
Menu Image.....	13	Tableau 11. Symptômes.....	21
Menu Options .....	14	Tableau 12. Caractéristiques techniques.....	22
Menu No Signal.....	15	.....	.....
<b>ENTRETIEN</b> .....	<b>16</b>	Pour la notice technique [TECNICAL] et	
Lampe.....	16	réglementaire [REGULATORY NOTICE],	
Entretien du filtre à air .....	18	référez-vous à la fin de ce manuel	
Autre entretien .....	18	d'utilisation.	

FRANÇAIS

# CARACTÉRISTIQUES

Ce projecteur à cristaux liquides sert à projeter sur écran différents signaux d'ordinateurs ainsi que les signaux vidéo NTSC/PAL/SECAM. Peu encombrant, il permet de projeter des images de grande taille.

## Clarté exceptionnelle

Un niveau de clarté supérieur grâce à la lampe UHB et au système optique à rendement élevé.

## Grossissement fragmentaire

Possibilité de grossir les parties intéressantes d'une image pour les visionner en plus gros plan.

## Correction de la distorsion

Possibilité d'avoir des images dénuées de toute distorsion.

## Fonction de bruits extra faibles

Le niveau de bruit acoustique provenant de l'appareil peut être réduit.

# AVANT L'UTILISATION

## Contenu de l'emballage

Vérifiez que les éléments suivants se trouvent bien tous dans l'emballage. Contactez votre distributeur si vous constatez qu'une pièce manque.

**REMARQUES** • Conservez les matériaux d'emballage d'origine pour le cas où vous devriez réexpédier l'appareil.

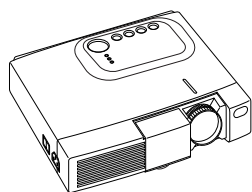

Projecteur



Manuel d'utilisation  
(document présent)



Consignes de sécurité



Cordon  
d'alimentation  
(Type américain)



Cordon  
d'alimentation  
(Type britannique)

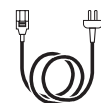

Cordon  
d'alimentation  
(Type européen)

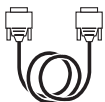

Câble RVB

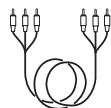

Câble vidéo à  
composantes  
séparées  
(avec un fil vert)

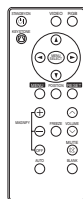

Télécommande  
renfermant une pile

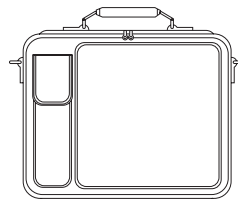

Valise de transport

# AVANT L'UTILISATION (suite)

## Nomenclature des pièces

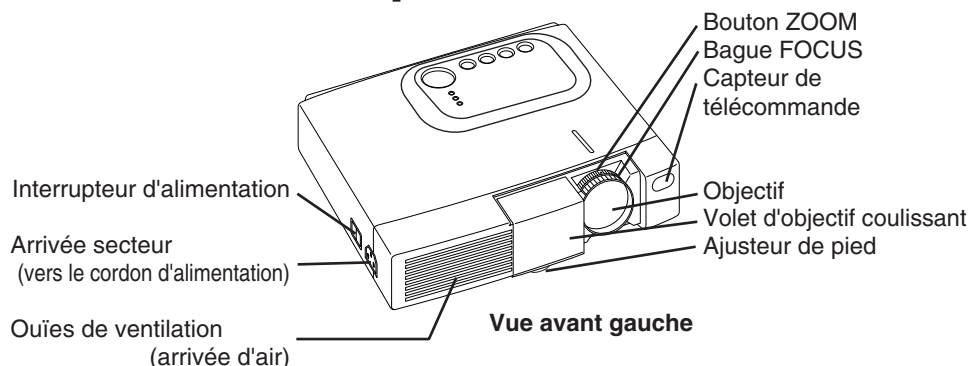

FRANÇAIS

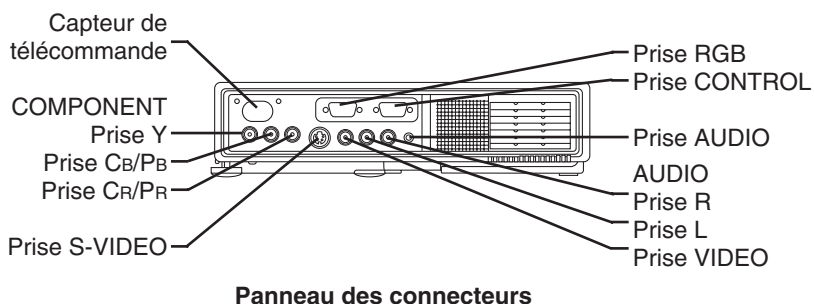
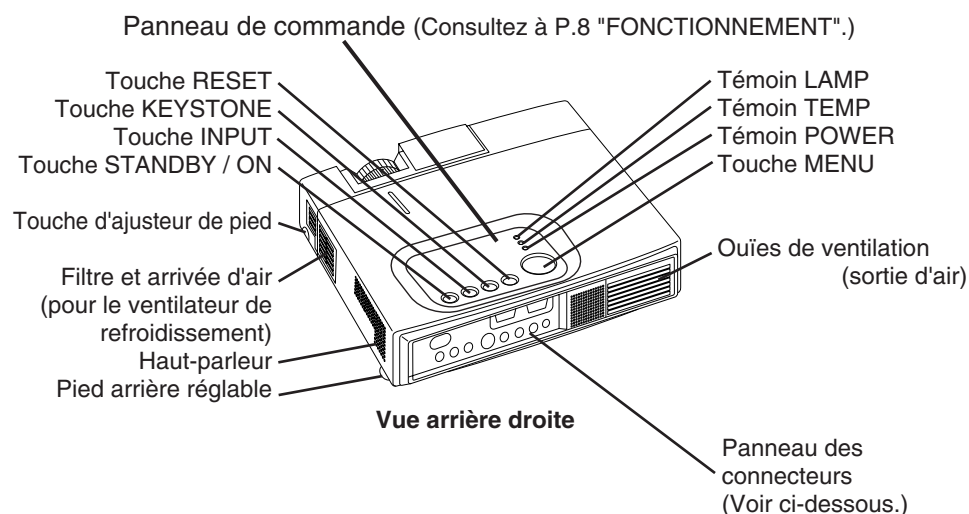

## AVANT L'UTILISATION (suite)

### Nomenclature des pièces (suite)

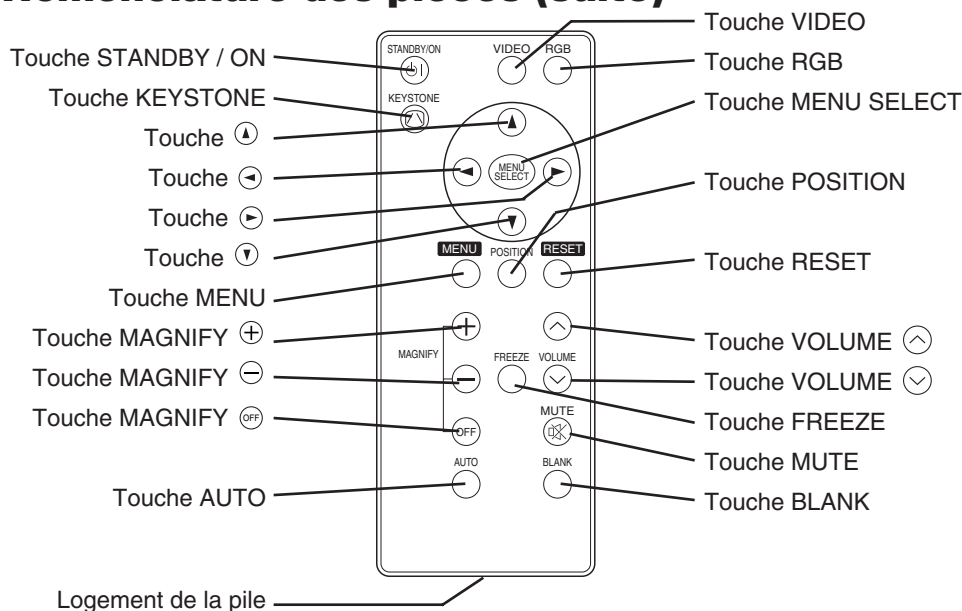

(Consultez à P.8 "FONCTIONNEMENT".)

Emetteur à télécommande

### Insertion de la piles

#### Première insertion :

Dans l'emballage d'origine, la pile est installée dans le logement de pile de la télécommande et recouverte d'une pellicule de protection (le film transparent qui se trouve à l'intérieur du compartiment à pile). Tirez sur la pellicule de protection pour insérer la pile.

#### Remplacement :

1. Voyez l'envers de la télécommande.
2. Pincez la rainure et sortez le logement de la pile comme indiqué sur le schéma de droite.
3. Retirez la pile usée.
4. Mettez une pile neuve en place avec son côté "+" dirigé vers le haut.
5. Enfoncez le logement de la pile jusqu'au dé clic.

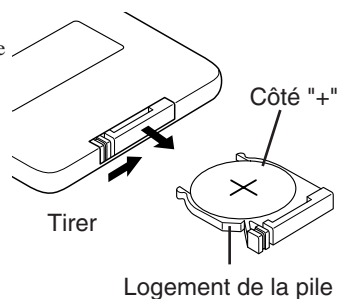

**ATTENTION** • Toute manipulation incorrecte de la télécommande risque de provoquer un incendie ou d'entraîner des dommages corporels. La pile peut exploser si elle n'est pas manipulée de façon appropriée. Veillez à employer la pile conformément aux instructions du document "CONSIGNES DE SÉCURITÉ" et de ce mode d'emploi.

- N'utilisez qu'une pile au lithium de 3 V de type CR2025.
- Lorsque vous mettez les piles, vérifiez que les pôles plus et moins sont correctement alignés d'après les repères indiqués sur le projecteur.
- Débarrassez-vous de la pile conformément à la réglementation en vigueur dans le pays.
- Conservez la pile hors de portée des enfants et des animaux domestiques.
- Si vous envisagez de ne pas vous servir du boîtier de télécommande pendant une longue période, retirez les piles qu'il contient.

**REMARQUES** Remplacez les piles lorsque la commande à distance devient difficile.

# INSTALLATION

## Installation du projecteur et de l'écran

Déterminez la taille de l'écran et la distance de projection en vous reportant au schéma et au tableau ci-dessous.

Les distances de projection indiqués dans la table ci-dessous sont pour un plein écran (CP-S225W:800 x 600 points / CP-X275W:1024 x 768 points).

a: Distance entre le projecteur et l'écran. ( $\pm 10\%$ )

b: Distance entre le centre de l'objectif et le bas de l'écran. ( $\pm 10\%$ )

**Tableau 1. Référence d'installation**

Taille de l'écran [m]	a [m]		b [cm]
	Minimum	Maximum	
1,0	0,9	1,2	8,7
1,5	1,5	1,8	13,1
2,0	1,9	2,4	17,4
2,5	2,4	2,9	21,8
3,0	2,9	3,5	26,1
3,8	3,7	4,4	32,7
5,0	4,9	5,9	43,5

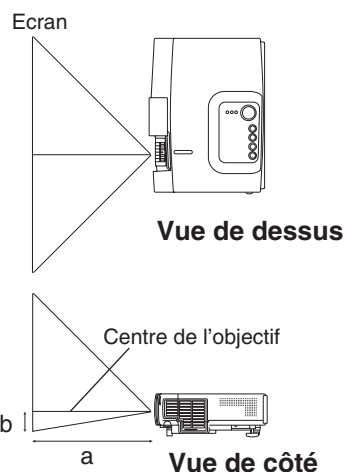

FRANÇAIS

**ATTENTION** • Installez le projecteur dans un endroit approprié, suivant les instructions du manuel "CONSIGNES DE SÉCURITÉ" joint et du présent manuel.

- Posez le projecteur à cristaux liquides sur une surface horizontale. Si vous installez le projecteur à cristaux liquides de telle sorte que l'objectif soit dirigé vers le haut, vers le bas ou vers le côté, la température intérieure peut s'élever et provoquer une anomalie. Veillez par ailleurs tout spécialement à ce que les ouïes de ventilation ne soient pas obstruées.
- N'installez pas le projecteur LCD dans un environnement enfumé. Des résidus provenant de la fumée pourraient se déposer sur les pièces internes importantes du projecteur (panneau LCD, ensemble d'objectif, etc.).

## Réglage de l'angle

Pour régler l'angle de projection, utilisez les ajusteurs de pied. Il se règle entre 0° et 10° environ.

1. Relevez la face avant du projecteur. Réglez l'angle de projection en appuyant sur la touche d'ajusteur de pied.
2. Relâchez la touche pour verrouiller l'angle ainsi réglé.
3. Tournez le pied arrière réglable pour ajuster l'inclinaison latérale.

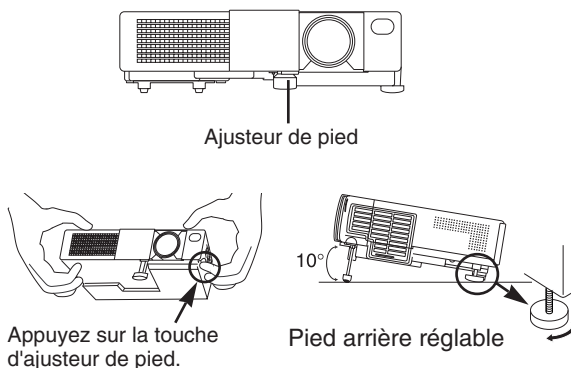

**ATTENTION** • Ne relâchez pas la touche d'ajusteur de pied sans tenir le projecteur ; le projecteur risque de se renverser, ou vous pourriez vous coincer les doigts ou vous blesser.

# INSTALLATION (suite)

## Connexions

Référez-vous à la table ci-dessous pour relier chaque terminal du projecteur chaque à dispositif.

**Tableau 2. Connexions**

Fonction	Prise	Câble
Entrée RGB analogique	RGB	Câble RGB fourni comme accessoire ou câble RGB en option avec prise rétrécie 15 broches D-sub et vis de filetage en pouces
Communication RS-232C	CONTROL	Câble RS-232C en option
Entrée audio (à partir de l'ordinateur)	AUDIO	Câble audio en option, avec mini-prise stéréo
Entrée vidéo à composantes séparées	COMPONENT VIDEO Y	Câble vidéo en composantes fourni comme accessoire
	COMPONENT VIDEO Cb/Pb	
	COMPONENT VIDEO Pr/Cb	
Entrée S-Video	S-VIDEO	Câble S-Video en option, avec mini-prise DIN 4 broches
Entrée vidéo	VIDEO	Câble vidéo/audio en option, avec prise Cinch
Entrée audio (à partir d'un équipement vidéo)	AUDIO L	
	AUDIO R	

**⚠ ATTENTION** • Tout branchement incorrect risqué de provoquer un incendie ou un choc électrique. Veuillez lire attentivement ce mode d'emploi et les "CONSIGNES DE SÉCURITÉ" séparées.

- Avant la connexion, mettez hors tension tous les appareils à connecter sauf pour le câble USB.
- Les câbles peuvent devoir être utilisés avec l'ensemble tore sur le côté projecteur. Utiliser les câbles fournis avec le projecteur ou spécifiés pour le projecteur.

**REMARQUES** • Avant d'effectuer les raccordements, lisez le mode d'emploi des appareils concernés et assurez-vous que le projecteur et les appareils sont compatibles.

- Vissez soigneusement les vis des connecteurs.
- Pour certains modes, l'adaptateur optionnel Mac doit être utilisé.
- Pour choisir l'entrée numérique RGB, l'ordinateur peut nécessiter certains réglages. Reportez-vous au mode d'emploi de l'ordinateur pour plus d'informations.
- Certains ordinateurs possèdent plusieurs modes d'affichage d'écran. L'utilisation de certains de ces modes peut ne pas être possible avec ce projecteur.
- Référez-vous à la section "TECHINICAL" pour la disposition des broches des connecteurs.
- Référez-vous au manuel du câble optionnel RS-232C, pour les données de communication.
- Pour le reste, consultez votre revendeur.

# INSTALLATION (suite)

## Raccordement de l'alimentation

Utilisez celui des cordons d'alimentation joints qui convient pour la prise secteur. Raccordez l'entrée CA du projecteur à la prise secteur en branchant le cordon d'alimentation à fond.

**ATTENTION** • Veillez à employer le cordon d'alimentation conformément aux instructions du document "CONSIGNES DE SÉCURITÉ" et de ce mode d'emploi.  
• Branchez soigneusement la fiche du cordon d'alimentation. Veillez à ce que la prise secteur soit en bon état et correctement raccordée.

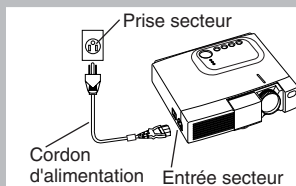

## Exemple de configuration système

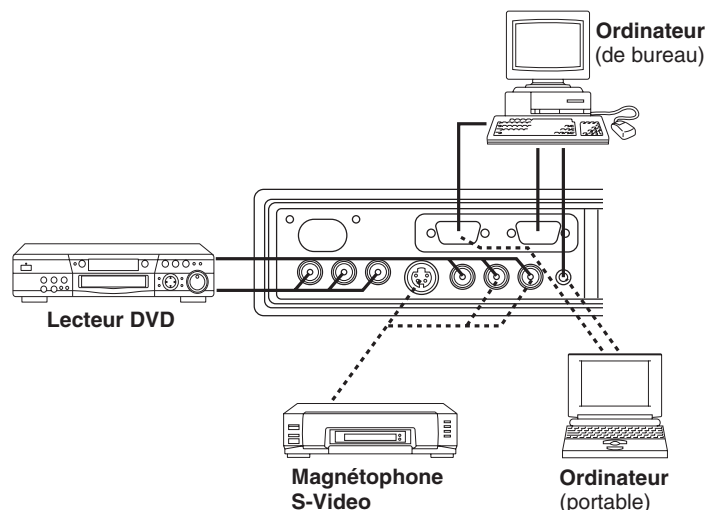

**REMARQUES** • Lors de la connexion avec un ordinateur portable, réglez pour valider la sortie vidéo RVB extérieure (réglage sur l'écran à tube cathodique ou simultanément sur l'écran LCD et à tube cathodique). Veuillez vous reporter au mode d'emploi de l'ordinateur portable pour plus d'informations.

## Prêt à jouer

Ce projecteur est compatible avec les canaux de visualisation VESA B. Il est prêt à fonctionner dès lors qu'il est connecté à un ordinateur compatible avec les canaux de visualisation VESA.

Veillez utiliser cette fonction en branchant le câble RGB fourni comme accessoire sur la prise RGB. Le "Plug and Play" risque de ne pas fonctionner avec d'autres connexions.

**REMARQUES** • Le prêt à jouer (plug and play) répond à une configuration comprenant un système d'exploitation et des périphériques tels que l'ordinateur et l'affichage.  
• Ce projecteur est reconnu comme moniteur "Plug and Play". Utilisez les pilotes d'affichage standard.  
• Le "Plug and Play" risque de ne pas fonctionner avec un ordinateur.

# FONCTIONNEMENT

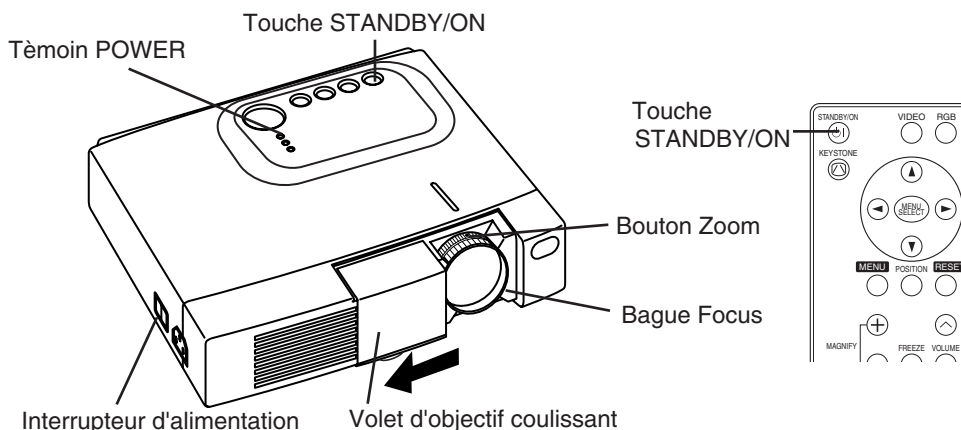

## Mise sous

1. Assurez-vous que la fiche du cordon d'alimentation est correctement branchée sur la prise secteur.
2. Placez l'interrupteur d'alimentation sur la position [ I ]. L'appareil passe en veille et le témoin POWER devient orange.
3. Appuyez sur la touche STANDBY/ON (Ⓜ) du panneau de commande, ou du boîtier de télécommande. Le préchauffage de l'appareil commence et le témoin POWER clignote et devient vert.
4. Le témoin POWER cesse de clignoter mais demeure de couleur verte indiquant ainsi que l'appareil est sous tension. Ouvrez le volet de l'objectif coulissant.
5. Tournez le bouton du zoom pour régler la taille de l'écran.
6. Tournez la bague de mise au point pour régler la netteté de l'image.

## Mise hors

1. Appuyez sur la touche STANDBY/ON (Ⓜ) sur le panneau de commande ou sur la télécommande. Le message "Power off?" apparaît alors sur l'écran, puis disparaît à la première opération ou après 5 secondes sans opération. Pendant que ce message est affiché, appuyez de nouveau sur la touche STANDBY/ON (Ⓜ). La lampe du projecteur s'éteint et commence à refroidir. Le témoin POWER clignote et devient orange pendant tout le temps que dure le refroidissement de la lampe. La touche STANDBY/ON (Ⓜ) est sans effet lorsque le témoin POWER clignote.
2. Lorsque le refroidissement est terminé, l'appareil passe en veille, et le témoin POWER cesse de clignoter mais demeure de couleur orange. Assurez-vous que le témoin est de couleur orange puis placez l'interrupteur d'alimentation sur la position [ O ].
3. Le témoin POWER s'éteint quand l'appareil est hors tension. N'oubliez pas de fermer le volet de l'objectif coulissant.

**AVERTISSEMENT** • Avant d'utiliser cet appareil, veuillez lire attentivement ce mode d'emploi et les "CONSIGNES DE SÉCURITÉ" séparées. Veuillez à utiliser en permanence l'appareil en toute sécurité.

- REMARQUES** • Sauf en cas d'urgence, ne mettez pas l'appareil hors tension si le témoin POWER n'est pas allumé en orange, car cela réduirait la durée de vie de la lampe du projecteur.
- Pour éviter tout problème, mettez le projecteur sous/hors tension quand l'ordinateur ou magnétoscope est hors tension. Si un câble RS-232C est connecté, mettez l'ordinateur sous tension avant le projecteur.
  - Si le projecteur projette la même image pendant longtemps, il va se former une image rémanente. Veuillez à ne pas projeter la même image pendant longtemps.

# FONCTIONNEMENT (suite)

## Opérations de base

Les opérations de base qui sont mentionnées dans le tableau 3, sont à réaliser à partir du sont boîtier de télécommande ou de panneau de commande du projecteur. Les postes repérés par (\*) peuvent être employés à partir du panneau de commande.

**Tableau 3. Opérations de base**

Poste	Description
INPUT SELECT	<p><b>Pour choisir signal d'entrée (*)</b>: Appuyez sur la touche INPUT. RGB → VIDEO → S-VIDEO → COMPONENT (→ RGB)</p> <p><b>Pour choisir l'entrée RGB</b>: Appuyez sur la touche RGBO. VIDEO/S-VIDEO/COMPONENT VIDEO → RGB</p> <p><b>Pour choisir l'entrée VIDEO/S-VIDEO</b>: Appuyez sur la touche VIDEOO. RGB → VIDEO/S-VIDEO/COMPONENT VIDEO → S-VIDEO → COMPONENT (→ VIDEO)</p> <ul style="list-style-type: none"> <li>Le signal d'entrée choisi est affiché pendant environ 3 secondes au moment d'un changement de signal.</li> </ul>
POSITION	<p><b>Mise en/hors service du mode permettant le réglage de la position</b>: Appuyez sur la touche POSITION. En mode POSITION, l'icône [ ] s'affiche.</p> <p><b>Réglage de la position de l'image</b>: Utilisez les touches ⊖, ⊕, ⊙ et ⊗ après avoir adopté le mode permettant le réglage de la position.</p> <ul style="list-style-type: none"> <li>Quand un signal vidéo est entré, cette fonction est valide seulement en mode MAGNIFY.</li> <li>Au bout d'environ 10 secondes d'inactivité, l'icône [ ] disparaît et le mode POSITION est annulé automatiquement.</li> </ul>
RESET(*)	<p><b>Pour rétablir les conditions par l'élément</b>: Choisissez un poste et appuyez sur la touche RESET.</p> <p><b>Pour rétablir le réglage de position</b>: Appuyez sur la touche RESET en mode POSITION. Cette fonction est valide seulement quand le signal de RVB est entré.</p> <ul style="list-style-type: none"> <li>Valide sauf pour VOLUME, LANGUE, PHASE.H et SILENCIEUX.</li> </ul>
MAGNIFY	<p><b>Pour utiliser le mode MAGNIFY</b>: Appuyez sur la touche MAGNIFY ⊕ .</p> <p><b>Pour déplacer la zone agrandie</b>: Effectuez un réglage de position en mode MAGNIFY.</p> <p><b>Réglage de l'agrandissement</b>: Appuyez sur la touche MAGNIFY ⊕ / ⊖ en mode MAGNIFY. MAGNIFY ⊕ agrandit l'image. ↔ MAGNIFY ⊖ réduit l'image.</p> <p><b>Pour abandonner le mode MAGNIFY</b>: Appuyez sur la touche MAGNIFY ⊞ .</p> <ul style="list-style-type: none"> <li>Le mode MAGNIFY est abandonné lorsque vous adoptez ou utilisez le AUTO, ASPECT ou VIDEO, INPUT SELECT ou encore lorsque vous changez le signal d'entrée.</li> </ul>
FREEZE	<p><b>Pour mettre en/hors service le mode FREEZE</b>: Appuyez sur la touche FREEZE. En mode FREEZE, l'icône [II] s'affiche et l'image est gelée.</p> <ul style="list-style-type: none"> <li>Le mode FREEZE est abandonné lorsque vous adoptez ou utilisez POSITION, VOLUME, MUTE, AUTO, BLANK ON/OFF ou MENU ON/OFF, ou encore lorsque vous changez le signal d'entrée.</li> <li>N'oubliez pas d'effacer les images fixes gelées.</li> </ul>
KEystone (*)	<p><b>Mise en service/annulation du mode de correction de la distorsion trapézoïdale</b>: Appuyez sur la touche KEYSTONE ⊙ .</p> <p><b>Ajustement de la distorsion trapézoïdale</b>: Appuyez sur la touche ⊖ / ⊕ en mode KEYSTONE. ⊖ réduit la taille du bas de l'image. ↔ ⊕ réduit la taille du haut de l'image.</p>

FRANÇAIS



**REMARQUES** • Utilisez le boîtier de télécommande lorsque vous êtes à moins de 3 m environ du capteur placé sur la face avant du projecteur; veillez à ce que le faisceau du boîtier de télécommande ne soit pas incliné de plus de 30° par rapport à l'axe du capteur. Un éclairage puissant ou des obstacles placés sur trajet du faisceau peuvent perturber le fonctionnement du boîtier de télécommande.

(à suivre)  
FRANÇAIS - 9

# FONCTIONNEMENT (suite)

Les postes repérés par (\*) peuvent être employés à partir du panneau de commande.

**Tableau 3. Opérations de base (suite)**

Postes	Description
VOLUME	<b>Réglage du niveau d'écoute:</b> Appuyez sur la touche VOLUME ☺ / ☹ . Diminution du niveau d'écoute VOLUME ☹ ↔ Augmentation du niveau d'écoute VOLUME ☺
MUTE	<b>Mise en/hors service du silencieux:</b> Appuyez sur la touche MUTE. Aucune son ne se fait entendre quand le silencieux est en service.
AUTO	<b>Réglage automatique de l'entrée RGB:</b> Appuyez sur la touche AUTO. La position horizontale (POSIT.H), la position verticale(POSIT.V), la phase de l'horloge(PHASE.H) et la taille horizontale (TAIL.H) sont automatiquement réglées. A utiliser avec la fenêtre de taille maximale sur la page de l'application. <b>Réglage automatique au niveau de l'entrée video:</b> Appuyez sur la touche AUTO. Un type de signal, convenant au signal d'entrée, est automatiquement sélectionné. Cela n'est valide que si AUTO est réglé sur VIDEO sur le menu d'entrée. • Cette opération exige environ dix secondes. Elle peut ne pas fonctionner correctement avec certains signaux d'entrée.
BLANK ON/OFF	<b>Mise en/hors service du mode sans image:</b> Appuyez sur la touche BLANK. En mode sans image, aucune image n'est affichée. La couleur de l'écran est alors celle définie pour SUPPR. sur le menu Image.
MENU ON/OFF (*)	<b>Arrêt/marche de l'affichage du menu:</b> Appuyez sur la touche MENU. • L'affichage du menu cesse automatiquement après environ dix secondes d'inactivité.
MENU SELECT	<b>Choix du type de menu:</b> Appuyez sur la touche MENU SELECT. Cela permet à l'utilisateur de choisir le menu normal ou le menu unique. Sur le menu unique, seul le poste choisi est affiché, les autres postes s'affichant à l'aide des touches ☺ et ☹ comme dans le cas du menu normal. • Valide uniquement si le Menu de mise en oeuvre (CONF.) est utilisé. Appuyez sur la touche MENU SELECT après avoir choisi un poste tel que "LUMIN."  <div style="display: flex; justify-content: space-around; align-items: center;"> <div style="text-align: center;"> <p><b>Menu normal</b></p>  </div> <div style="text-align: center;"> <p>(MENU SELECT)</p> <p>↔</p> </div> <div style="text-align: center;"> <p><b>Menu unique</b></p>  </div> </div>

# FONCTIONNEMENT (suite)

## Menu de mise en oeuvre

Les ajustements et réglages suivants sont possibles quand CONF. est choisi en haut du menu. Une partie du menu de mise en oeuvre diffère selon qu'il s'agit de l'entrée RGB ou de l'entrée VIDEO/S-VIDEO. Choisissez un poste à l'aide des touches  $\odot$  et  $\ominus$ , puis lancez l'opération. Utilisez le menu unique pour réduire la taille du menu (reportez-vous au Tableau 3, MENU SELECT).



Tableau 4. Menu de mise en oeuvre

Postes	Description	RGB	VIDEO S-VIDEO	COMPONENT	
				480i 575i 480P	720P 1080i
LUMIN.	Sombre $\ominus$ ↔ Clair $\odot$	✓	✓	✓	✓
CONTRASTE	Faible $\ominus$ ↔ Puissant $\odot$	✓	✓	✓	✓
POSIT. V	Vers le bas $\ominus$ ↔ Vers le haut $\odot$	✓	-	-	-
POSIT. H	Vers la gauche $\ominus$ ↔ Vers la droite $\odot$	✓	-	-	-
PHASE. H	Vers la gauche $\ominus$ ↔ Vers la droite $\odot$ • Réglez pour supprimer le scintillement.	✓	-	✓	✓
TAIL. H	Petit $\ominus$ ↔ Grand $\odot$ • L'image affichée ne sera peut-être pas correcte si la largeur est excessive. En ce cas, appuyez sur la touche RESET et initialiser la largeur.	✓	-	-	-
NETTETE	Doux $\ominus$ ↔ Clair $\odot$	-	✓	-	-
COULEUR	Clair $\ominus$ ↔ Sombre $\odot$	-	✓	✓	✓
TEINTE	Rouge $\ominus$ ↔ Vert $\odot$ • Valide uniquement lors de la réception de signaux NTSC ou NTSC 4.43.	-	✓	-	-
COUL. BAL. R	Clair $\ominus$ ↔ Sombre $\odot$	✓	✓	✓	✓
COUL. BAL. B	Clair $\ominus$ ↔ Sombre $\odot$	✓	✓	✓	✓
ASPECT	<b>Choix du format d'image:</b> 4:3[ $\square$ ] $\ominus$ ↔ $\odot$ 16:9[ $\square$ ] <b>Choix position d'affichage:</b> Appuyez sur la touche $\odot$ 16:9[ $\square$ ] est sélectionné. Centre → $\odot$ Vers le bas → $\odot$ Vers le haut (→ Centre $\odot$ )	✓	-	-	✓
	<b>Choix du format d'image:</b> 4:3[ $\square$ ] $\ominus$ ↔ $\odot$ 16:9[ $\square$ ] $\ominus$ ↔ $\odot$ 4:3 petit[ $\square$ ] <b>Choix position d'affichage:</b> Appuyez sur la touche $\odot$ 16:9[ $\square$ ]/4:3 petit[ $\square$ ] est sélectionné. Centre → $\odot$ Vers le bas → $\odot$ Vers le haut (→ Centre $\odot$ ) • 4:3 petit peut fort bien en pas être correctement affiché pour certains signaux d'entrée.	-	✓	✓	-

FRANÇAIS

# FONCTIONNEMENT (suite)

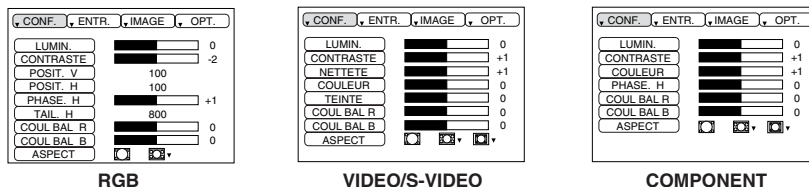
## Menu d'entrée

Les fonctions suivantes sont disponibles si ENTR. est choisi sur le menu. Choisissez un poste à l'aide des touches ⏪ et ⏩ et lancez l'opération.



Tableau 5. Menu d'entrée

Postes	Description
AUTO	<p><b>Arrêt/marche de l'opération:</b> Appuyez sur les touches ⏪ / ⏩.</p> <p><b>Réglage automatique pour l'entrée RGB:</b> Choisissez EXÉCUTION à l'aide de la touche ⏩. La position horizontale (POSIT.H), la position verticale (POSIT.V), la phase de l'horloge (PHASE.H) et la taille horizontale (TAIL.H) sont automatiquement réglées. A utiliser avec la fenêtre de taille maximale sur la page de l'application.</p> <ul style="list-style-type: none"> <li>• Cette opération exige environ dix secondes. Elle peut ne pas fonctionner correctement avec certains signaux d'entrée. En ce cas, une pression sur la touche AUTO peut parfois corriger le problème.</li> <li>• Cette fonction est la même que la fonction AUTO du fonctionnement de base.</li> </ul>
RGB	<p><b>Affiche la fréquence d'entrée RGB:</b> Affiche la fréquence des signaux de synchronisation horizontale et verticale pour l'entrée RGB.</p> <ul style="list-style-type: none"> <li>• Cela n'est vrai que pour l'entrée RGB.</li> </ul>
VIDEO	<p><b>Arrêt/marche de l'opération:</b> Appuyez sur les touches ⏪ / ⏩.</p> <p><b>Choix du type de signal vidéo:</b> Choisissez le type de signal vidéo à l'aide des touches ⏪ et ⏩. Choisissez NTSC, PAL, SECAM, NTSC4.43, M-PAL ou N-PAL comme signal d'entrée convenable. La sélection de l'option AUTO active et exécute la fonction AUTO (réglage automatique au niveau de l'entrée vidéo), sauf pour l'entrée N-PAL.</p> <ul style="list-style-type: none"> <li>• Utilisez cette fonction lorsque l'image devient instable (par exemple quand elle devient irrégulière ou qu'elle perd des couleurs) au niveau de l'entrée VIDEO/S-VIDEO.</li> <li>• Le réglage automatique s'effectue en environ dix secondes. Il risque de ne pas fonctionner correctement avec certains signaux en entrée. Dans ce cas, une pression sur la touche AUTO peut résoudre le problème, sauf pour du N-PAL.</li> <li>• Pour l'entrée COMPONENT VIDEO, cette fonction ne sert à rien et le type de signal est détecté automatiquement.</li> </ul>
HDTV	<p><b>Arrêt/marche de l'opération:</b> Appuyez sur les touches ⏪ et ⏩.</p> <p><b>Choix du mode HDTV :</b> Sélectionnez le mode 1080i ou 1035i qui convient au signal en entrée à l'aide de la touche ⏪ / ⏩.</p> <ul style="list-style-type: none"> <li>• Quand le mode HDTV choisi est incompatible avec le signal d'entrée, les images peuvent être incorrectes (par ex. la position ou la couleur de l'affichage est incorrecte).</li> </ul>

# FONCTIONNEMENT (suite)

## Menu Image

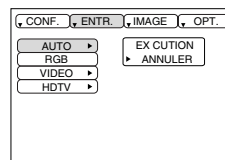
Les ajustements et réglages suivants sont possibles quand IMAGE est choisi sur le menu. Choisissez un poste à l'aide des touches ⬆ et ⬇ et lancez l'opération.



Tableau 6. Menu Image

Item	Description
SUPPR.	<p><b>Choix de la couleur de l'écran sans image:</b>                      Choisissez la couleur à l'aide des touches ⬆ et ⬇.                      • L'image est éclaircie et l'écran entier est affiché dans la couleur z choisie, quand la mode BLANK est mise avec BLANK ON, ou quand il n'y a aucun signal pour 5 minutes.</p>
MIROIR	<p><b>Arrêt/marche de l'opération:</b> Appuyez sur les touches ⬆ / ⬇.  <b>Choix de l'état du miroir:</b>                      Choisissez l'état du miroir à l'aide des touches ⬆ et ⬇.</p>
DEMARRAGE	<p><b>Arrêt/marche de l'opération:</b> Appuyez sur les touches ⬆ / ⬇.  <b>Définition de la page initiale:</b> Choisissez ACTIVE à l'aide de la touche ⬆.  <b>Effacement de la page initiale:</b>                      Choisissez DESACTI. à l'aide de la touche ⬇.                      • Sachez que si DESACTI. est sélectionné, l'écran sans image est de couleur bleue quand il n'y a pas de signal.</p>
GAMMA	<p><b>Arrêt/marche de l'opération:</b> Appuyez sur les touches ⬆ / ⬇.  <b>Sélection de la mode de gamma:</b>                      Choisissez la mode de gamma avec la touche ⬆ / ⬇.</p>
COLOR TEMP	<p><b>Arrêt/marche de l'opération:</b> Appuyez sur les touches ⬆ / ⬇.  <b>Sélection de la température de couleur:</b>                      Permet de choisir le mode de température de couleur avec la touche ⬆ / ⬇.</p>

FRANÇAIS

# FONCTIONNEMENT (suite)

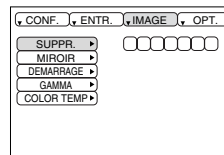
## Menu Options

Les ajustements et réglages suivants sont possibles quand OPT. est choisi sur le menu. Choisissez un poste à l'aide des touches ⬆ et ⬇ et lancez l'opération.



Tableau 7. Menu Options

Postes	Description
VOLUME	<b>Réglage du niveau d'écoute:</b> Diminution du niveau d'écoute VOLUME ⬆ ↔ Augmentation du niveau d'écoute VOLUME ⬇
COUL MENU	<b>Choix de la couleur de fond pour le menu:</b> Choisissez la couleur à l'aide des touches ⬆ et ⬇ .
LANGUE	<b>Arrêt/marche de l'opération:</b> Appuyez sur les touches ⬆ et ⬇ . <b>Choix de la langue de menu:</b> Choisissez la langue à l'aide des touches ⬆ et ⬇ .
AUTO OF	<b>Arrêt/marche de l'opération:</b> Appuyez sur les touches ⬆ et ⬇ . <b>Avec AUTO OFF:</b> Réglez sur 1~99 minutes à l'aide des touches ⬆ et ⬇ . Le système adopte automatiquement la veille si aucun signal n'est reçu pendant le temps précisé. <b>Sans AUTO OFF:</b> Choisissez ANNUL. (0 mn) à l'aide de la touche ⬇ . Après avoir choisi l'arrêt, le système n'adopte pas la veille si aucun signal n'est reçu.
SYNC ON G	<b>Arrêt/marche de l'opération:</b> Appuyez sur les touches ⬆ et ⬇ . <b>SYNC ON G valide:</b> Choisissez ACTIVE à l'aide de la touche ⬆ . <b>SYNC ON G invalide:</b> Choisissez DESACTI. à l'aide de la touche ⬇ . • Peut fort bien ne pas être correctement affiché pour certains signaux d'entrée quand SYNC ON G est valide. En ce cas, retirez le connecteur de signal de manière qu'aucun signal ne soit présent, choisissez SYNC ON G invalide puis rebranchez le connecteur de signal.
SILENCIEUX	<b>Arrêt/marche de l'opération:</b> Appuyez sur les touches ⬆ / ⬇ . <b>Mise en service/annulation du mode Whisper:</b> Appuyez sur la touche ⬆ / ⬇ Quand SILENCIEUX est choisi, le mode SILENCIEUX est en service. Dans le mode SILENCIEUX, le niveau de bruit acoustique provenant de l'appareil est réduit, le niveau de luminosité de l'écran est un peu plus faible.

# FONCTIONNEMENT (suite)

## Menu No Signal

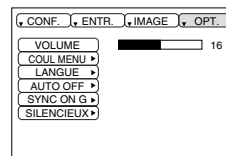
Les mêmes ajustements et réglages que ceux proposés par les menus IMAGE et OPT. sont disponibles quand vous appuyez sur la touche MENU au cours de l'affichage du message "ENTREE NON DETEC. SUR \*\*\*" ou bien du message "SYNC. HORS PLAGES SUR \*\*\*" alors qu'aucun signal n'est reçu.



Tableau 8. Menu No Signal

Postes	Description
VOLUME	<p><b>Réglage du niveau d'écoute:</b> Diminution du niveau d'écoute VOLUME ◀ ↔ Augmentation du niveau d'écoute VOLUME ▶</p> <ul style="list-style-type: none"> <li>Lors de l'utilisation de cette fonction, l'entrée audio est automatiquement basculée sur la vidéo. L'entrée audio peut être basculée en déplaçant le DISK PAD vers la gauche ou vers la droite lors de l'affichage de la barre de réglage du volume. Pour afficher cette barre de réglage, appuyez sur la touche VOLUME ◀ ou VOLUME ▶.</li> </ul>
SUPPR.	<p><b>Choix de la couleur de l'écran sans image:</b> Choisissez la couleur à l'aide des touches ◀ et ▶.</p> <ul style="list-style-type: none"> <li>L'image est éclaircie et l'écran entier est affiché dans la couleur choisie, quand la mode BLANK est mise avec BLANK ON, ou quand il n'y a aucun signal pour 5 minutes.</li> </ul>
MIROIR	<p><b>Arrêt/marche de l'opération:</b> Appuyez sur les touches ◀ / ▶.</p> <p><b>Choix de l'état du miroir:</b> Choisissez l'état du miroir à l'aide des touches ▲ et ▼.</p>
DEMARRAGE	<p><b>Arrêt/marche de l'opération:</b> Appuyez sur les touches ◀ / ▶.</p> <p><b>Définition de la page initiale:</b> Choisissez ACTIVE à l'aide de la touche ▲.</p> <p><b>Effacement de la page initiale:</b> Choisissez DESACTI. à l'aide de la touche ▼.</p> <ul style="list-style-type: none"> <li>Sachez que si DESACTI est sélectionné, l'écran sans image est de couleur bleue quand il n'y a pas de signal.</li> </ul>
COUL MENU	<p><b>Choix de la couleur de fond pour le menu:</b> Choisissez la couleur à l'aide des touches ◀ et ▶.</p>
LANGUE	<p><b>Arrêt/marche de l'opération:</b> Appuyez sur les touches ◀ / ▶.</p> <p><b>Choix de la langue de menu:</b> Choisissez la langue à l'aide des touches ▲ et ▼.</p>
AUTO OFF	<p><b>Arrêt/marche de l'opération:</b> Appuyez sur les touches ◀ / ▶.</p> <p><b>Avec AUTO OFF:</b> Réglez sur 1~99 minutes à l'aide des touches ▲ et ▼. Le système adopte automatiquement la veille si aucun signal n'est reçu pendant le temps précisé.</p> <p><b>Sans AUTO OFF:</b> Choisissez ANNUL. (0 mn) à l'aide de la touche ▼. Après avoir choisi ANNUL., le système n'adopte pas la veille si aucun signal n'est reçu.</p>
SYNC ON G	<p><b>Arrêt/marche de l'opération:</b> Appuyez sur les touches ◀ / ▶.</p> <p><b>SYNC ON G valide:</b> Choisissez ACTIVE à l'aide de la touche ▲.</p> <p><b>SYNC ON G invalide:</b> Choisissez DESACTI. à l'aide de la touche ▼.</p> <ul style="list-style-type: none"> <li>Peut fort bien ne pas être correctement affiché pour certains signaux d'entrée quand SYNC ON G est valide. En ce cas, retirez le connecteur de signal de manière qu'aucun signal ne soit présent, choisissez SYNC ON G invalide puis rebranchez le connecteur de signal.</li> </ul>
SILENCIEUX	<p><b>Arrêt/marche de l'opération:</b> Appuyez sur les touches ◀ / ▶.</p> <p><b>Mise en service/annulation du mode Whisper:</b> Appuyez sur la touche ▲ / ▼</p> <p>Quand SILENCIEUX est choisi, le mode SILENCIEUX est en service. Dans le mode SILENCIEUX, le niveau de bruit acoustique provenant de l'appareil est réduit, le niveau de luminosité de l'écran est un peu plus faible.</p>

FRANÇAIS

# ENTRETIEN

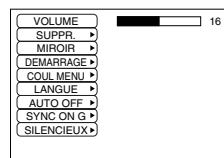
## Lampe



**HAUTE TENSION  
TEMPÉRATURE ÉLEVÉE  
HAUTE PRESSION**

Consultez le revendeur avant de remplacer l'ampoule.

Pour la lampe fournie en option, reportez-vous à la section "Articles vendus séparément" dans le Tableau 12.

Avant de remplacer la lampe, mettez l'appareil hors service, débranchez la fiche du cordon d'alimentation au niveau de la prise secteur et attendez environ 45 minutes, le temps nécessaire au refroidissement de la lampe. La lampe peut exploser si elle est manipulée alors qu'elle est chaude.

**⚠ AVERTISSEMENT** • Mettez au rebut les lampes usagées conformément aux dispositions réglementaires locales.

- Etant donné que les lampes sont en verre, vous devez veiller à ne pas les rayer et à éviter de les soumettre à des chocs mécaniques.
- Ne réutilisez pas une vieille lampe - elle peut exploser.
- S'il est probable que la lampe a explosé (un bruit d'explosion s'est fait entendre), débranchez la fiche du cordon d'alimentation au niveau de la prise secteur et demandez au revendeur de remplacer la lampe. La lampe est couverte d'un verre avant, dans certains cas rares, le réflecteur et l'intérieur du projecteur peuvent être endommagés par les débris de verre, et les morceaux peuvent provoquer des blessures s'ils sont manipulés.
- N'utilisez pas le projecteur lorsque le couvercle de la lampe est déposé.

**Lampe**

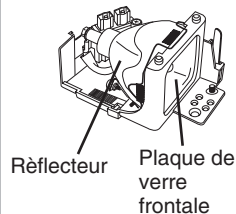

## Durée de service de la lampe

Les lampes de projecteur ont une durée de service finie. L'image devient plus sombre et les tonalités moins marquées quand la lampe a été utilisée pendant une longue période.

Remplacez la lampe si le témoin LAMP est rouge, ou encore si le message REMPLACER LA LAMPE s'affiche au moment où le projecteur est mis sous tension. Voir le tableau 9 de la page 19 et le tableau 10 de la page 20.

**REMARQUES** • Le témoin LAMP est également rouge quand la température du bloc ampoule est élevée. Avant de remplacer la lampe, mettez l'appareil hors service, attendez 20 minutes environ puis mettez l'appareil sous tension. Si le témoin LAMP est à nouveau rouge, remplacez la lampe.

## ENTRETIEN (suite)

### Remplacement de la lampe

1. Mettez l'appareil hors service, débranchez la fiche du cordon d'alimentation au niveau de la prise secteur et attendez environ 45 minutes, le temps nécessaire au refroidissement de l'ampoule.
2. Préparez une ampoule neuve.
3. Assurez-vous que le projecteur est suffisamment froid puis retournez-le doucement.
4. Desserrez les deux vis comme montré sur l'illustration et retirez le couvercle de la lampe.
5. Desserrez la vis et retirez délicatement la lampe en la tenant par les griffes. Le fait de toucher l'intérieur du bloc lampe peut se traduire par un défaut d'uniformité de coloration.
6. Montez la lampe neuve et serrez soigneusement les deux vis. Poussez aussi fermement sur le côté opposé de la lampe à l'intérieur de l'appareil.
7. Remplacez le couvercle de la lampe dans sa position initiale et serrez soigneusement les deux vis.
8. Remettez doucement le projecteur dans sa position de service.

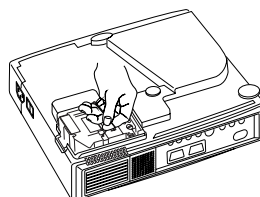
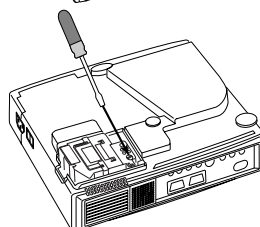
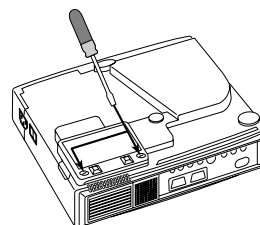

FRANÇAIS

**⚠ ATTENTION** • Assurez-vous que les vis sont soigneusement serrées. Les vis insuffisamment serrées peuvent blesser ou provoquer un accident.  
• N'utilisez pas le projecteur lorsque le couvercle de la lampe est déposé.

### Remise à zéro du compteur de la lampe

Après avoir replacé la lampe, remettez le compteur à zéro. Quand le message "REEMPLACER LA LAMPE ... COUPURE DU COURANT AU BOUT DE 0 HEURES." était affiché, procédez à l'opération suivante dans les 10 minutes qui suivent la mise sous tension. L'alimentation est automatiquement coupée au bout de 10 minutes.

1. Mettez l'appareil sous tension (ON) et appuyez sur la touche RESET pendant environ trois secondes. Le message 'LAMP xxxx hr' s'affiche sur le compteur de la lampe à la partie inférieure de l'écran.
2. Appuyez sur la touche MENU du boîtier de télécommande, ou sur la touche RESET du panneau de commande, tandis que le compteur de la lampe est affiché. Le message 'LAMP xxxx □ → 0 ■ CANCEL' s'affiche alors.
3. Appuyez sur la touche  puis choisissez 0 et attendez que le compteur soit remis à zéro.

**REMARQUES** • Ne remettez pas à zéro le compteur d'lampe si vous n'avez pas remplacé la lampe. N'omettez pas de remettre à zéro le compteur après avoir remplacé la lampe. Les messages ne seront pas conformes si vous remettez le compteur à zéro sans remplacer la lampe.

# ENTRETIEN (suite)

---

## Entretien du filtre à air

Le filtre à air doit être nettoyé de la manière décrite ci-dessous après environ chaque 100 heures de fonctionnement.

1. Mettez le projecteur hors service puis débranchez la fiche du cordon d'alimentation au niveau de la prise secteur.
2. Nettoyez le filtre à air à l'aide d'un aspirateur.

**⚠ ATTENTION** • Mettez l'appareil hors service et débranchez la fiche du cordon d'alimentation au niveau de la prise secteur avant d'intervenir sur l'appareil pour entretien. Veuillez lire attentivement les "CONSIGNES DE SÉCURITÉ" séparées de manière à vous assurer que l'entretien est effectué convenablement.

- Remplacez le filtre à air s'il ne peut pas être convenablement nettoyé ou s'il est endommagé. En ce cas, consultez le revendeur. Pour plus de détails sur le filtre à air vendu séparément, reportez-vous à la section "Articles vendus séparément" dans le Tableau 12.
- N'utilisez pas l'appareil quand le filtre à air est déposé.
- Si le filtre à air est encrassé par des poussières, l'alimentation est coupée de manière que la température à l'intérieur du projecteur ne puisse pas augmenter.

## Autre entretien

### Entretien de l'intérieur de l'appareil

Pour des raisons de sécurité, assurez-vous que l'appareil est propre et faites-le vérifier par le revendeur une fois tous les deux ans. L'entretien de l'appareil par vous-même est une opération dangereuse.

### Nettoyage de l'objectif

Essayez doucement l'objectif avec un papier de nettoyage d'optique. Ne touchez pas l'objectif avec vos mains.

### Nettoyage de la carrosserie et du boîtier de télécommande

Essayez ces pièces à l'aide d'un chiffon doux. Dans le cas des taches tenaces, utilisez un chiffon humecté d'eau, ou d'eau et d'un détergent neutre, puis séchez soigneusement à l'aide d'un chiffon doux et propre.

**⚠ ATTENTION** • Mettez l'appareil hors service et débranchez la fiche du cordon d'alimentation au niveau de la prise secteur avant d'intervenir sur l'appareil pour entretien. Veuillez lire attentivement les "CONSIGNES DE SÉCURITÉ" séparées de manière à vous assurer que l'entretien est effectué convenablement.

- N'utilisez ni détergents ni produits chimiques autres que ceux mentionnés ci-dessus (par exemple, de l'essence ou un diluant pour peinture).
- N'utilisez aucun agent de nettoyage en aérosol.
- Ne frottez pas l'appareil avec des matériaux durs, ne le tapotez pas.

# DÉPANNAGE

## Messages affichés à l'écran

Les messages mentionnés ci-dessous peuvent apparaître sur l'écran au moment de la mise sous tension. Lorsqu'un de ces messages s'affichent, prenez les mesures qui conviennent.

Tableau 9. Messages affichés à l'écran

Message	Description
REPLACER LA LAMPE REMETTRE LA MINUTERIE À ZÉRO APRÈS AVOIR REPLACÉ L'AMPOULE. (*1)	La durée d'utilisation de la lampe va bientôt atteindre 2 000 heures. (*2) Nous vous recommandons de remplacer la lampe bientôt. Préparez une lampe de rechange neuve.
REPLACER LA LAMPE REMETTRE LA MINUTERIE À ZÉRO APRÈS AVOIR REPLACÉ L'AMPOULE. COUPURE DU COURANT AU BOUT DE ** HEURES. (*1)	La durée d'utilisation de la lampe va bientôt atteindre 2 000 heures. Nous vous recommandons de remplacer la lampe dans les ** heures. (*2) Il est possible que la lampe tombe en panne avant ces ** heures. L'appareil se mettra automatiquement hors tension dans les ** heures. Remplacez la lampe comme indiqué aux pages 17-18 "Lampe". Quand vous remplacez la lampe, réinitialisez toujours le compteur de lampe.
REPLACER LA LAMPE REMETTRE LA MINUTERIE À ZÉRO APRÈS AVOIR REPLACÉ L'AMPOULE. COUPURE DU COURANT AU BOUT DE 0 HEURES.	La lampe a atteint sa limite de service. L'appareil va se mettre hors tension dans quelques minutes. (*2) Coupez immédiatement l'alimentation et remplacez la lampe comme indiqué aux pages 17-18 "Lampe". Quand vous remplacez la lampe, réinitialisez toujours le compteur de lampe.
ENTREE NON DETEC. SUR ***	Absence de signal à l'entrée. Vérifiez les raccordements d'entrée et les sources de signaux.
SYNC. HORS PLAGES SUR ***	La fréquence de synchronisation horizontale ou verticale du signal d'entrée est hors des limites prescrites. Vérifiez les caractéristiques de l'appareil et de la source de signaux.
VÉR. DÉBIT AIR	La température intérieure a augmenté. Mettez l'appareil hors tension et attendez 20 minutes, le temps nécessaire à son refroidissement. Contrôlez ce qui suit puis remettez l'appareil sous tension. <ul style="list-style-type: none"><li>• L'entrée ou la sortie d'air sont-elles obstruées ?</li><li>• Le filtre à air est-il sale ?</li><li>• La température ambiante est-elle supérieure à 35 °C ?</li></ul>

**REMARQUES** (\*1) Ce message s'efface automatiquement après trois minutes, mais il apparaît à chaque mise sous tension.

(\*2) L'appareil possède une fonction de mise hors tension qui entre en service lorsque la durée d'utilisation de la lampe a atteint 2 000 heures. Néanmoins, la durée de vie de la lampe variant considérablement d'une lampe à l'autre, il est possible que la lampe tombe en panne avant que la fonction n'entre en service.

# DÉPANNAGE (suite)

## Témoins

Le témoin POWER, le témoin LAMP et le témoin TEMP sont éclairés ou éteints comme indiqué ci-dessous. Prenez les mesures correctives qui s'imposent.

**Tableau 10. Témoins**

Témoin POWER	Témoin LAMP	Témoin TEMP	Description
S'allume en orange	Eteint	Eteint	L'appareil est en veille
Clignote en vert	Eteint	Eteint	Préchauffage en cours. Patientez.
S'allume en vert	Eteint	Eteint	Eclairé. Fonctionnement normal possible.
Clignote en orange	Eteint	Eteint	Refroidissement en cours. Patientez.
Clignote en rouge	-	-	Refroidissement en cours. Patientez. L'erreur est trouvée. Prenez les mesures correctives qui s'imposent quand le témoin POWER cesse de clignoter.
Clignote/ s'allume en rouge	S'allume en rouge	Eteint	L'ampoule n'est pas éclairée. L'intérieur de l'appareil est peut-être trop chaud. Mettez l'appareil hors tension, attendez 20 minutes, le temps pour que l'appareil refroidisse, et assurez-vous que les entrées et sorties d'air ne sont pas obstruées, que le filtre à air n'est pas encrassé et que la température ambiante n'excède pas 35 °C. Puis mettez à nouveau l'appareil sous tension. Remplacez l'ampoule si la même anomalie se reproduit.
Clignote/ s'allume en rouge	Clignote en rouge	Eteint	Aucune ampoule ni aucun couvercle d'ampoule peuvent être trouvés, ni ont été correctement posés. Mettez l'appareil hors tension et attendez 45 minutes qu'il refroidisse. Vérifiez la fixation de la lampe et du couvercle de la lampe, puis remettez l'appareil sous tension. Contactez votre revendeur si le même problème se produit à nouveau.
Clignote/ s'allume en rouge	Eteint	Clignote en rouge	Le ventilateur de refroidissement ne fonctionne pas. Mettez l'appareil hors tension, attendez 20 minutes, le temps pour que l'appareil refroidisse. Assurez-vous que le ventilateur n'est pas obstrué par des corps étrangers puis mettez à nouveau l'appareil sous tension. Si la même anomalie se reproduit, consultez le revendeur.
Clignote/ s'allume en rouge	Eteint	S'allume en rouge	L'intérieur de l'appareil est peut-être trop chaud. *2) Mettez l'appareil hors tension, attendez 20 minutes, le temps pour que l'appareil refroidisse. Remplacez la lampe si la même anomalie se reproduit. Assurez-vous que les entrées et sorties d'air ne sont pas obstruées, que le filtre à air n'est pas encrassé et que la température ambiante n'excède pas 35 °C. Cela fait, mettez à nouveau l'appareil sous tension. Si la même anomalie se reproduit, consultez le revendeur.
S'allume en vert	Clignote en rouge	Clignote en rouge	L'intérieur de l'appareil est trop froid. Vérifiez sur la température ambiante est inférieure à 0°C. Contactez votre revendeur si le même problème se produit quand la température ambiante est comprise entre 0 et 35°C.

**REMARQUES** \*2) Lorsque la température intérieure de l'appareil est excessive, l'alimentation est coupée pour des raisons de sécurité et le témoin s'éteint. Placez l'interrupteur d'alimentation sur la position [O] puis attendez 20 minutes, le temps pour que l'appareil refroidisse.



# Dépannage (suite)

## Symptômes

Les phénomènes suivants sont souvent considérés comme des anomalies.

Ces phénomènes ne sont pas nécessairement des anomalies. Consultez le tableau qui suit.

**Tableau 11. Symptômes**

Phénomènes	Exemples qui ne sont pas des anomalies	Points à vérifier	Page
L'appareil n'est pas sous tension.	l'interrupteur principal n'est pas allumé.	Allumez l'interrupteur principal.	7,8
	Le fil électrique est débranché.	Branchez le fil électrique à la prise murale.	
Absence de signaux audio et vidéo.	L'entrée n'est pas correctement configurée.	Configurer à l'aide du projecteur ou de la télécommande.	9
	Aucun signal n'est envoyé.	Vérifiez la connexion.	6,7
L'image est présente mais pas le son	Le projecteur est mal connecté.	Rectifiez la connexion	6,7
	Le volume est trop bas.	Appuyez sur la touche VOLUME  de la télécommande ou de l'affichage pour régler le volume.	10,14
	Le silencieux est activé.	Appuyez sur la touche MUTE  .	10
La vidéo est présente mais pas il n'y a pas de vidéo.	Le projecteur n'est pas correctement raccordé.	Effectuez les raccordements convenables.	6,7
	La luminosité est réglée sur un minimum.	Choisissez LUMIN. à l'aide de la touche MENU puis appuyez sur la touche  .	11
	Le volet coulissant de l'objectif est encore fermé.	Ouvrez le volet coulissant.	8
Les couleurs sont pâles et la palette de couleurs est médiocre.	La densité des couleurs et les nuances ne sont pas correctement réglées.	Régler la vidéo.	11
Les images sont sombres.	La luminosité et le contraste ne sont pas correctement réglés	Réglez la vidéo.	11
	La durée de vie de la lampe arrive à expiration	Remplacez par une lampe neuve.	16,17
Les images sont floues.	Mauvaise mise au point ou mauvais réglage de la PHASE. H.	Réglez la mise au point ou la phase horizontale.	8,11

# CARACTÉRISTIQUES TECHNIQUES

Tableau 12. Caractéristiques techniques

Poste		Caractéristiques techniques		
Nom de produit		Projecteur à cristaux liquides		
Panneau à cristaux liquides	Dimension du panneau	1,8 cm (type 0,7)		
	Système d'excitation	Matrice active TFT		
	Pixels	CP-S225W : 480.000 pixels (800 pixels horizontalement x 600 pixels) CP-X275W : 786.432 pixels (1024 pixels horizontalement x 768 pixels)		
Objectif		Xoom F=2,0 - 2,3 f=18 - 21 mm		
Lampe		150 W UHB		
Haut-parleur		1,0 W		
Alimentation		100 - 120 V CA, 2,7 A / 220 - 240 V CA, 1,3 A		
Consommation		240 W		
Température ambiante		0 - 35°C (fonctionnement)		
Dimensions		288 (L) x 84 (H) x 215 (P) mm		
Poids (masse)		CP-S225W : 2,4 kg CP-X275W : 2,5 kg		
Entrée de signal RGB	RGB IN	Vidéo: signal analogique 0,7 Vc-c, terminaison 75 Ohms (positive) Synchronisations H et V: Niveau TTL (positive/négative) Synchronisation composite: Niveau TTL Prise raccourcie D-sub 15 broches		
	AUDIO IN	200 mV eff., 47 kOhms (maximum 3,0 Vc-c) Mini-prise stéréo		
Entrée de signal vidéo	VIDEO	1,0 Vc-c, terminaison 75 Ohms    Prise Cinch (RCA)		
	S-VIDEO	Signal de luminance: 1,0 Vc-c, terminaison 75 Ohms Signal de chrominance: 0,286 Vc-c (NTSC, impulsion), terminaison 75 Ohm 0,3 Vc-c (PAL/SECAM, impulsion), terminaison 75 Ohm Prise 4 broches mini-DIN		
		COMPONENT VIDEO	Y	1,0 Vc-c, 75 Ω terminaison 75 Ohms (positive)
			CB/CR	0,7 Vc-c, 75 Ω terminaison 75 Ohms (positive)
	AUDIO	PB/PR	0,7 Vc-c, 75 Ω terminaison 75 Ohms (positive)	
		L	200 mV eff., 47 kOhms (maximum 3,0 Vc-c)	
Fonctions de commande	R	Prise Cinch (RCA)		
	CONTROL	Prise raccourcie D-sub 15 broches		
Articles vendus séparément		Lampe : DT00401 (CP-S225W) / DT00461 (CP-X275W) Filtre à air : MU01461 * Pour tout autre article, veuillez contacter votre fournisseur.		

**REMARQUES** • Les caractéristiques peuvent être modifiées sans avis préalable.

## **GARANTIE ET SERVICE APRÈS-VENTE**

---

En cas d'anomalie, reportez-vous tout d'abord au page 20 "DÉPANNAGE" et procédez aux vérifications suggérées. Si cela ne permet de résoudre le problème qui se pose à vous, consultez le revendeur ou le service d'entretien. Ils vous indiqueront quel état de garantie est appliqué.

FRANÇAIS



Proiettore a cristalli liquidi

# MANUALE D'ISTRUZIONI

Vi ringraziamo per aver acquistato il proiettore a cristalli liquidi.

**AVVERTENZA** • Leggere per intero il manuale allegato “ISTRUZIONI DI SICUREZZA” e questo “MANUALE D'ISTRUZIONI” per assicurare un uso corretto del prodotto tramite la comprensione delle istruzioni. Dopo la lettura, conservare il manuale di istruzioni in un luogo sicuro per riferimento futuro.

**NOTA** • Le informazioni contenute in questo manuale sono soggette a modifiche senza preavviso. • Il produttore non assume nessuna responsabilita per qualsiasi errore possa essere contenuto in questo manuale. • La riproduzione, la trasmissione o l'uso di questi documenti o del loro contenuto e proibita senza un'espressa autorizzazione scritta.

**RICONOSCIMENTO DEI MARCHI DI FABBRICA** : PS/2, VGA e XGA sono marchi registrati di International Business Machines Corporation. Apple Mac e ADB sono marchi registrati di Apple Computer, Inc. VESA e SVGA sono marchi registrati di Video Electronics Standard Association. Windows e un marchio registrato di Microsoft Corporation. Rispettare scrupolosamente i marchi di fabbrica e ai marchi registrati di tutte le aziende, anche se non sono citati.

## SOMMARIO

	Pagina
<b>CARATTERISTICHE</b> .....	<b>2</b>
<b>PRIMA DELL'USO</b> .....	<b>2</b>
Contenuto della confezione.....	2
Nome delle parti.....	3
Inserimento delle batterie.....	4
<b>INSTALLAZIONE</b> .....	<b>5</b>
Installazione del proiettore e dello schermo.....	5
Regolazione dell'angolazione.....	5
Cablatura.....	6
Collegamento dell'alimentazione.....	7
Esempio dell'impostazione del sistema.....	7
Plug & Play.....	7
<b>OPERAZIONI</b> .....	<b>8</b>
Attivazione.....	8
Disattivazione.....	8
Operazioni base.....	9
Menu Prep.....	11
Menu Immet.....	12
Menu Immagine.....	13
Menu Opzione.....	14
Menu Nessun seghale.....	15
<b>MANUTENZIONE</b> .....	<b>16</b>
Lampada.....	16
Manutenzione del filtro dell'aria.....	18
Altri interventi di manutenzione.....	18

	Pagina
<b>RISOLUZIONE DEI PROBLEMI</b> .....	<b>19</b>
Messaggio OSD.....	19
Messaggio degli indicatori.....	20
Sintomo.....	21
<b>DATI TECNICI</b> .....	<b>22</b>
<b>GARANZIA E ASSISTENZA</b> .....	<b>23</b>

### TABELLE

Tabella 1. Guida di riferimento per l'installazione.....	5
Tabella 2. Cablatura.....	6
Tabella 3. Operazioni base.....	9
Tabella 4. Menu Prep.....	11
Tabella 5. Menu Immet.....	12
Tabella 6. Menu Immagine.....	13
Tabella 7. Menu Opzione.....	14
Tabella 8. Menu Nessun seghale.....	15
Tabella 9. Messaggio OSD.....	19
Tabella 10. Messaggio degli indicatori.....	20
Tabella 11. Sintomo.....	21
Tabella 12. Dati tecnici.....	22

Per [TECHNICAL] (INFORMAZIONI TECNICHE) e [REGULATORY NOTICE] (ARTICOLI DI NORMATIVA), vedere alla fine di questo manuale.

ITALIANO - 1

# CARATTERISTICHE

---

Il proiettore a cristalli liquidi viene utilizzato per proiettare su schermo vari segnali computerizzati nonché segnali video NTSC/PAL/SECAM. L'installazione dell'apparecchio richiede uno spazio minimo a fronte della possibilità di ottenere, in modo semplice, grandi immagini.

## **Notevole livello di luminosità**

Garanzia di immagini luminose, grazie alla lampada UHB ed al sistema ottico ad alta efficienza.

## **Funzione di ingrandimento parziale**

Interesting parts of images can be magnified for closer viewing.

## **Funzione rettifica distorsione**

Disponibilità immediata di immagini senza distorsione.

## **Funzione di massima riduzione rumore**

Il livello di rumore acustico prodotto dall'unità può essere ridotto.

# PRIMA DELL'USO

---

## **Contenuto della confezione**

Accertarsi che nella confezione siano inclusi tutti gli elementi seguenti. Se manca qualcosa, contattare il rivenditore.

**NOTA** • Conservare il materiale originale di imballaggio per future spedizioni del prodotto.

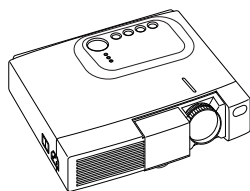

**Proiettore**



**Cavo di alimentazione  
(Tipo USA)**



**Cavo di alimentazione  
(Tipo Regno Unito)**



**Cavo di alimentazione  
(Tipo europeo)**



**Manuale d'istruzioni  
(il presente documento)**

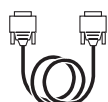

**Cavo RGB**

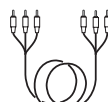

**Cavo Video Composto  
(con terminale verde)**



**Istruzioni di sicurezza**

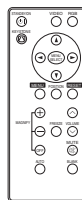

**Telecomando con  
batteria inclusa**

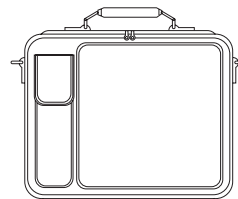

**Borsa per trasporto**

# PRIMA DELL'USO (continuazione)

## Nome delle parti

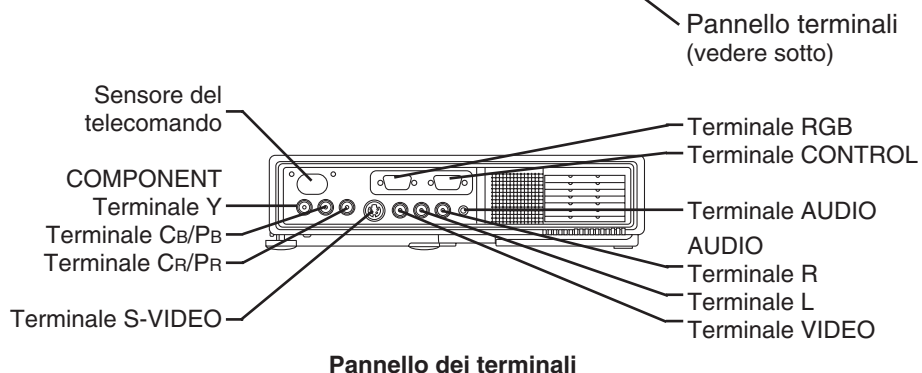
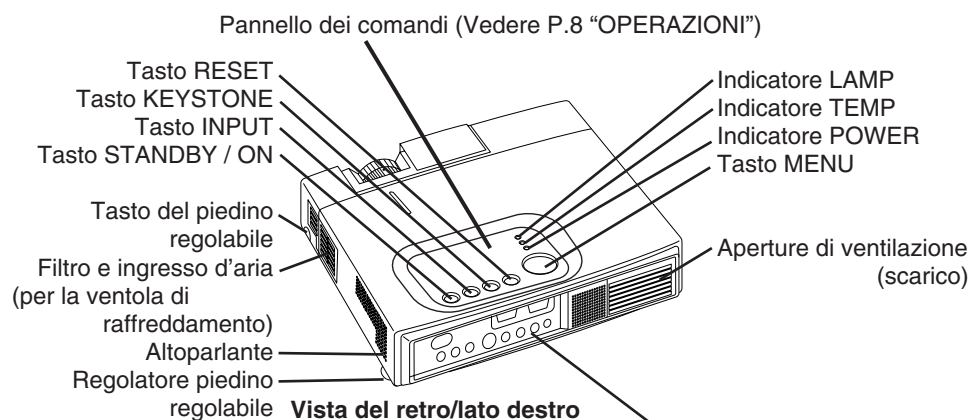
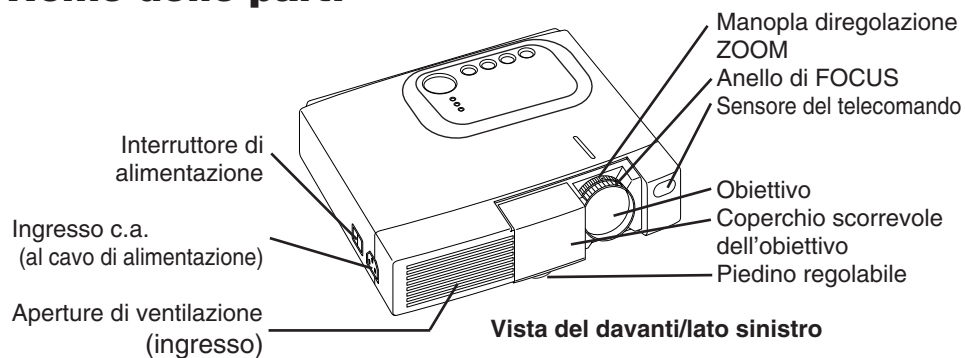

ITALIANO

# PRIMA DELL'USO (continuazione)

## Nome delle parti (continuazione)

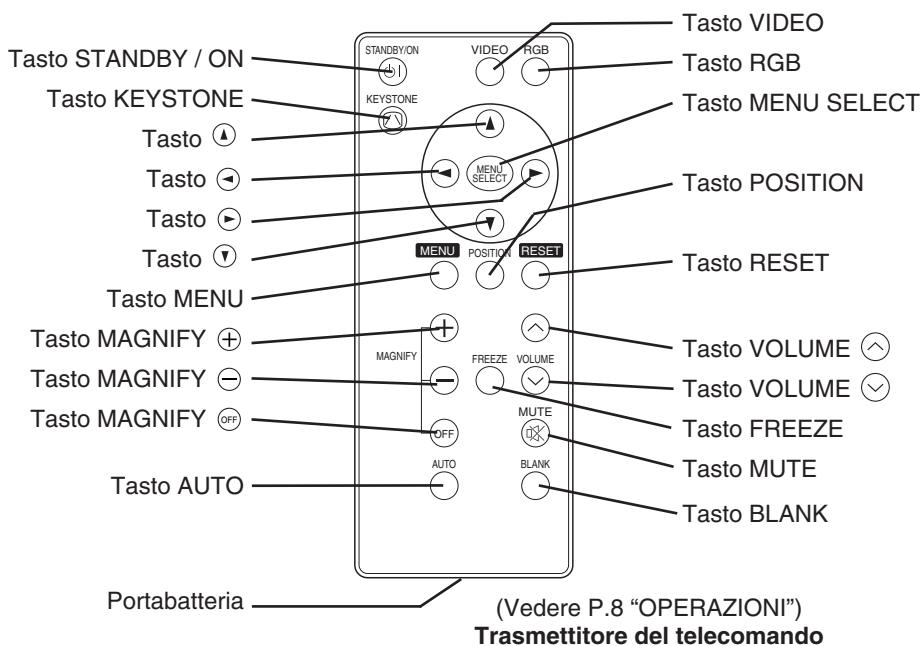

## Inserimento della batteria

### Primo inserimento:

Nell'imballaggio originale, la batteria è installata nel portabatteria del telecomando avvolta in una pellicola di protezione (Una parte della pellicola di protezione è inserita nello scomparto delle pile). Per inserire la batteria, togliere la pellicola di protezione.

### Sostituzione:

1. Girare il telecomando sul retro.
2. Afferrare la scanalatura ed estrarre il portabatteria come indicato nel disegno sulla destra.
3. Rimuovere la batteria scarica.
4. Installare la nuova batteria con il polo "+" di fronte.
5. Spingere all'interno il portabatteria fino a quando si ode uno scatto.

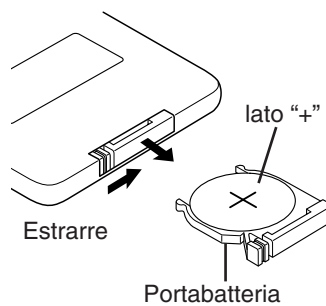

**ATTENZIONE** • La manipolazione errata delle pile potrebbe provocare incendi o lesioni personali. Le pile possono esplodere se non sono maneggiate correttamente. Maneggiare la pila seguendo le istruzioni fornite nel manuale allegato "ISTRUZIONI DI SICUREZZA" ed in questo manuale.

- Usare solo il tipo di micropile al litio da 3V n° CR2025.
- Durante l'inserimento delle pile, prestare attenzione a che i poli positivo e negativo siano correttamente orientati, come indicato nel trasmettitore del telecomando.
- Per lo smaltimento delle pile usate, rispettare i regolamenti locali o nazionali in vigore.
- Tenere le pile fuori dalla portata dei bambini e degli animali domestici.
- Se si prevede di non utilizzarlo per molto tempo, rimuovere le pile dal telecomando.

**NOTA** Sostituire le pile quando il funzionamento del telecomando diventa difficile.

# INSTALLAZIONE

## Installazione del proiettore e dello schermo

Per determinare il formato dello schermo e la distanza di proiezione, consultare la tabella riportata qui sotto.

Le distanze della proiezione mostrate nella tabella sotto sono distanze per lo schermo (CP-S225W : 800 x 600 punti / CP-X275W : 1024 x 768 punti).

a: Distanza dal proiettore a cristalli liquidi allo schermo. ( $\pm 10\%$ )

b: Distanza dal centro dell'obiettivo alla parte inferiore dello schermo. ( $\pm 10\%$ )

**Tabella 1. Guida di riferimento per l'installazione**

Formato schermo [m]	a [m]		b [cm]
	Minimo	Massimo	
1,0	0,9	1,2	8,7
1,5	1,5	1,8	13,1
2,0	1,9	2,4	17,4
2,5	2,4	2,9	21,8
3,0	2,9	3,5	26,1
3,8	3,7	4,4	32,7
5,0	4,9	5,9	43,5

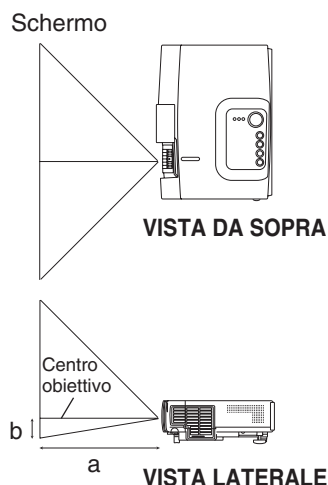

ITALIANO

- ATTENZIONE** • Installare il proiettore in un ambiente adatto secondo le istruzioni contenute nel manuale allegato "ISTRUZIONI DI SICUREZZA" e in questo manuale.
- Si prega di utilizzare il proiettore a cristalli liquidi in una posizione orizzontale. Se si utilizza il proiettore appoggiato su un lato oppure con l'obiettivo in alto o in basso, il calore all'interno potrebbe aumentare e causare danni. Fare attenzione in particolare a non installarlo bloccando i fori di ventilazione.
  - Non installate il proiettore LCD in ambienti fumosi, in quanto i residui di fumo potrebbero accumularsi su parti critiche (ad esempio il pannello LCD, il gruppo lenti, ecc.).

## Regolazione dell'angolazione

Utilizzare il piedino regolabile che si trova sul fondo del proiettore per regolare l'angolazione della proiezione. Essa può variare da circa 0° a 10° circa.

1. Sollevare la parte frontale del proiettore. Premendo il tasto del piedino regolabile, regolare l'angolazione di proiezione.
2. Rilasciare il tasto per bloccare il proiettore all'angolazione desiderata.
3. Ruotare il regolatore posteriore per regolare la pendenza sinistra-destra.

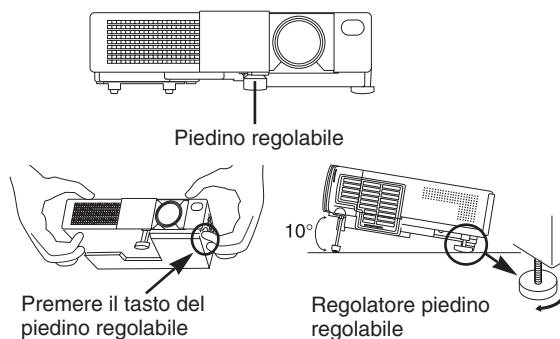

- ATTENZIONE** • Non rilasciare il tasto del piedino regolabile se non si sostiene il proiettore; altrimenti, il proiettore potrebbe rivoltarsi oppure le dita si potrebbero incastrare nel proiettore, causando ferite personali.

# INSTALLAZIONE (continuazione)

## Cablatura

Riferiscasi alla tabella qui sotto per il collegamento dell' ogni terminale del proiettore ad ogni dispositivo.

**Tabella 2. Cablatura**

Funzione	Terminale	Cavo
Ingresso RGB analogico	RGB	Cavo RGB fornito in dotazione oppure cavo RGB opzionale dotato di presa jack ridotta D-sub a 15 pin e chiusura graduale a vite.
Comunicazione RS-232C	CONTROL	Cavo RS-232C opzionale
Ingresso Audio (da un computer)	AUDIO	Cavo audio opzionale dotazione di presa jack mini stereo
Ingresso video composto	COMPONENT VIDEO Y	Cavo video composto fornito in dotazione
	COMPONENT VIDEO Cb/Pb	
	COMPONENT VIDEO Pr/Cb	
Ingresso S-video	S-VIDEO	Cavo S-video opzionale dotato di presa jack mini DIN a 4 pin
Ingresso Video	VIDEO	Cavo audio/video opzionale dotato di presa jack RCA
Ingresso audio (da un'apparecchio video)	AUDIO L	
	AUDIO R	

**⚠ ATTENZIONE** • Il collegamento errato potrebbe provocare incendi o scosse elettriche. Leggere attentamente il presente manuale e le "ISTRUZIONI DI SICUREZZA" separate.

- Prima di realizzare il collegamento, spegnere tutti i componenti da collegare, ad eccezione del cavo USB.
- Potrebbe verificarsi che i cavi debbano essere usati con il conduttore interno rivolto verso il lato proiettore. Usare i cavi forniti con il proiettore o quelli indicati.

**NOTA** • Prima di collegare, leggere i manuali di istruzioni delle periferiche da collegare e accertarsi che il proiettore sia compatibile con l'unità a cui si collega.

- Fissare le viti sui connettori e stringerle.
- Per alcune modalità è necessario l'adattatore Mac, opzionale.
- Per selezionare l'ingresso RGB digitale, il computer potrebbe necessitare di alcune impostazioni. Per ulteriori dettagli al riguardo, preghiamo di fare riferimento al manuale del computer.
- Alcuni computer possono disporre di modalità Schermo a visualizzazione multipla. L'utilizzo di alcune di queste modalità non sarà possibile con questo proiettore.
- Fare riferimento alla sezione "TECHNICAL" per l'assegnazione piedini dei connettori.
- Fare riferimento al manuale del cavo RS-232C opzionale per i dati di comunicazione.
- Per altre cose, consultare il proprio rivenditore.

# INSTALLAZIONE (segue)

## Collegamento dell'alimentazione

Utilizzare il cavo di alimentazione corretto, tra quelli in dotazione, a seconda del tipo di presa di rete da utilizzare.

Collegare saldamente l'ingresso c.a. del proiettore alla presa di rete tramite il cavo di alimentazione.

**ATTENZIONE** • Maneggiare con cautela il cavo d'alimentazione seguendo le istruzioni del manuale allegato "ISTRUZIONI DI SICUREZZA" e quelle contenute in questo manuale.  
• Collegare saldamente il cavo d'alimentazione. Evitare di usare una presa allentata, insicura o con contatti difettosi.

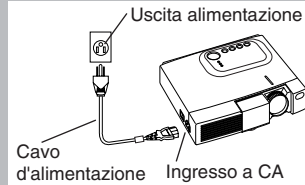

## Esempio di impostazione del sistema

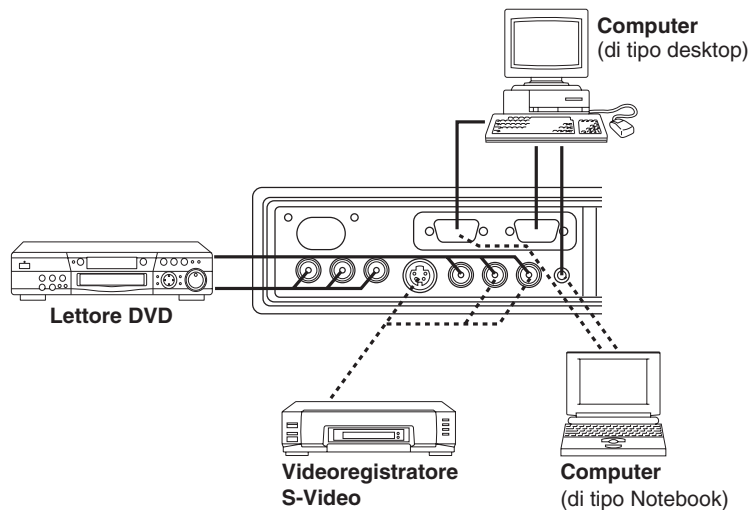

**NOTA** • Per collegare un computer di tipo notebook, abilitare l'uscita immagine esterna RGB (predisporre la visualizzazione CRT o la visualizzazione simultanea LCD e CRT). Leggere il manuale d'istruzioni del computer notebook per maggiori informazioni.

## Plug & Play

Il proiettore è compatibile con VESA DDC 1/2B. E' possibile attivare la funzione plug & play collegandolo ad un computer compatibile con VESA DC (Canale dati di visualizzazione).

Questa funzione va utilizzata collegando il cavo RGB, fornito in dotazione, al terminale RGB. La funzione Plug & play potrebbe non funzionare con altri collegamenti.

**NOTA** • La funzione plug & play è un sistema configurato con attrezzature periferiche includenti un computer ed uno schermo, oltre ad un sistema operativo.

• Questo proiettore viene riconosciuto come monitor plug & play. Utilizzate pertanto i drivers standard di visualizzazione.

• La funzione plug & play potrebbe non essere disponibile nel computer cui il proiettore va collegato.

# OPERAZIONI

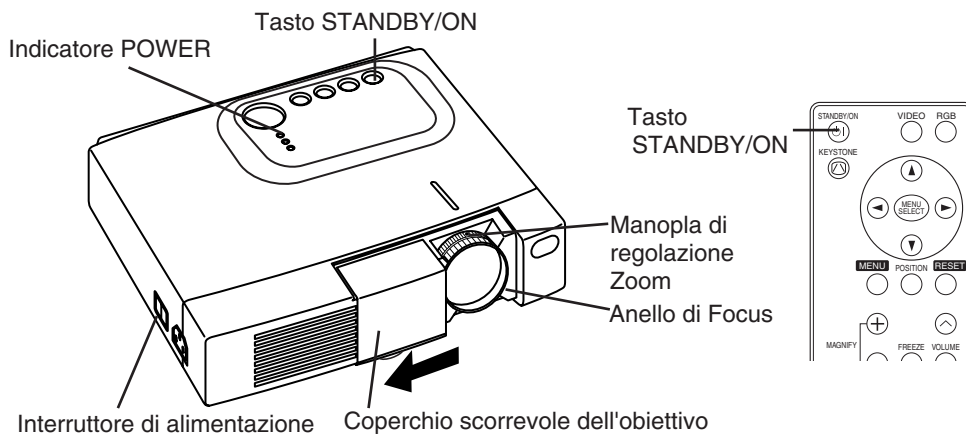

## Attivazione

1. Controllare che il cavo d'alimentazione sia collegato correttamente.
2. Mettere l'interruttore dell'alimentazione su [ | ]. In questa modalità si seleziona la modalità standby e l'indicatore POWER diventa arancione.
3. Premere il tasto STANDBY/ON (Ⓜ) sul pannello comandi o sul telecomando. Inizia il riscaldamento e l'indicatore POWER si accende con luce verde lampeggiante.
4. L'indicatore POWER cessa di lampeggiare e la luce verde diventa fissa quando l'alimentazione è attivata. Controllare che l'indicatore sia verde ed aprire lo sportello dell'obiettivo.
5. Ruotare la manopola di regolazione Zoom per regolare la dimensione dello schermo.
6. Ruotare l'anello di messa a fuoco, per regolare la messa a fuoco.

## Disattivazione

1. Premere il tasto STANDBY/ON (Ⓜ) sul pannello comandi o sul telecomando. Poi il messaggio "Power off?" appare sullo schermo e il messaggio scompare se si esegue qualsiasi operazione o nessuna operazione entro 5 secondi. Mentre è visualizzato questo messaggio, premere di nuovo il tasto STANDBY/ON (Ⓜ). La lampada del proiettore si spegne ed inizia a raffreddarsi. L'indicatore POWER si accende con luce arancione e lampeggia durante il raffreddamento. La pressione del tasto STANDBY/ON (Ⓜ) non produce nessun effetto mentre l'indicatore dell'alimentazione lampeggia.
2. Il sistema passa in modalità Standby al termine del raffreddamento e l'indicatore POWER cessa di lampeggiare e diventa arancione. Controllare che l'indicatore d'alimentazione sia arancione e mettere l'interruttore d'accensione su [ O ].
3. L'indicatore POWER si spegne quando l'alimentazione è disattivata. Non dimenticare di chiudere lo sportello dell'obiettivo.

**AVVERTENZA** • Leggere attentamente il presente manuale e le "ISTRUZIONI DI SICUREZZA" separate prima di usare l'apparecchiatura. Controllare sempre che l'apparecchiatura sia usata in condizioni di sicurezza.

- NOTA** • Salvo in casi di emergenza, non spegnere se non quando l'indicatore di POWER è di colore arancione questo per evitare di accorciare la durata di vita della lampada del proiettore.
- Per evitare eventuali problemi, accendere/spengere il proiettore quando il computer o il videoregistratore è OFF. Nel caso che sia collegato un cavo RS-232C, accendere il computer prima del proiettore.
  - Quando un proiettore continua a proiettare la stessa immagine, l'immagine può rimanere come immagine residua. Non proiettare la stessa immagine per lungo tempo.

# OPERAZIONI (continuazione)

## Operazioni base

Le operazioni base indicate nella Tabella 3 sono eseguite sul telecomando o sul pannello comandi del proiettore. Le opzioni contrassegnate da un (\*) possono essere usate agendo sul pannello comandi.

**Tabella 3. Operazioni base**

Opzione	Descrizione
INPUT SELECT (SELEZIONE INGRESSI)	<p><b>Selezione del segnale d'ingresso (*):</b> Premere il tasto INPUT. RGB → VIDEO → S-VIDEO → COMPONENT (→ RGB )</p> <p><b>Selezione dell'ingresso RGB:</b> Premere il tasto RGB. VIDEO/S-VIDEO/COMPONENT → RGB</p> <p><b>Selezione dell'ingresso VIDEO/S-VIDEO:</b> Premere il tasto VIDEO. RGB → VIDEO/S-VIDEO/COMPONENT VIDEO → S-VIDEO → COMPONENT (→ VIDEO)</p> <ul style="list-style-type: none"> <li>• Il nome del segnale selezionato è visualizzato per circa tre secondi, quando si cambia il segnale d'ingresso.</li> </ul>
POSITION (POSIZIONE)	<p><b>Impostazione/Cancelazione della modalità di regolazione posizione:</b> Premere il tasto POSITION. In modalità POSIZIONE compare l'icona [⏏].</p> <p><b>Regolazione posizione immagine:</b> Premere i tasti ⬅, ➡, ⬆, ⬇ e ⬇ in modalità regolazione posizione.</p> <ul style="list-style-type: none"> <li>• Quando un video segnale è immesso, questa funzione è valida soltanto in modalità INGRANDIMENTO (MAGNIFY).</li> <li>• Dopo circa 10 secondi di inattività, l'icona [⏏] scompare ed il modo POSITION viene automaticamente annullato.</li> </ul>
RESET (*) (RESET)	<p><b>Inizializzazione delle opni opzione:</b> Selezionare un'opzione e premere il tasto RESET.</p> <p><b>Inizializzazione della regolazione posizione:</b> Premere il tasto RESET in modalità POSIZIONE. Questa funzione è valida soltanto quando il segnale RGB è immesso.</p> <ul style="list-style-type: none"> <li>• Abilitato tranne che per VOLUME, LINGUA, FASE H e SILENZIOSO.</li> </ul>
MAGNIFY (INGRANDIMENTO)	<p><b>Impostazione della modalità INGRANDIMENTO:</b> Premere il tasto MAGNIFY ⊕ .</p> <p><b>Spostamento dell'area ingrandita:</b> Usare la regolazione della posizione in modalità INGRANDIMENTO.</p> <p><b>Regolazione dell'ingrandimento:</b> Premere i tasti MAGNIFY ⊕ / ⊖ in modalità INGRANDIMENTO. MAGNIFY ⊕ ingrandisce l'immagine ↔ MAGNIFY ⊖ rimpicciolisce l'immagine.</p> <p><b>Annullamento della modalità INGRANDIMENTO:</b> Premere il tasto MAGNIFY ⊙ .</p> <ul style="list-style-type: none"> <li>• La modalità INGRANDIMENTO si annulla usando o impostando AUTO, LAG./ALT., INPUT SELECT o VIDEO, o modificando il segnale d'ingresso.</li> </ul>
FREEZE (FERMO IMMAGINE)	<p><b>Impostazione/Cancelazione della modalità FERMO IMMAGINE:</b> Premere il tasto FREEZE.</p> <p>Con la modalità FERMO IMMAGINE, sullo schermo appare l'icona [II], e l'immagine si ferma.</p> <ul style="list-style-type: none"> <li>• La modalità FERMO IMMAGINE si annulla usando o impostando le modalità POSITION , VOLUME, MUTE , AUTO, BLANK ON/OFF , o MENU ON/OFF , oppure ancora modificando il segnale d'ingresso.</li> <li>• Non dimenticare di annullare le immagini statiche in situazione di fermo.</li> </ul>
KEYSTONE (*)	<p><b>Impostazione/annullamento del modo KEYSTONE:</b> Premere il tasto KEYSTONE ⊙ .</p> <p><b>Regolazione della distorsione trapezoidale:</b> Premere il tasto ⬅ / ➡ nel modo KEYSTONE.</p> <p>⬅ riduce le dimensioni del fondo dell'immagine ↔ ➡ riduce le dimensioni della cima dell'immagine</p>

**NOTA** • Usare il telecomando ad una distanza approssimativa di 3 m dal sensore situato sulla parte anteriore del proiettore ed entro una fascia sinistra-destra di 30°. Luci forti e ostacoli interferiscono con l'uso del telecomando.

(continua alla pagina seguente)

## OPERAZIONI (continuazione)

Le opzioni contrassegnate da un (\*) possono essere usate agendo sul pannello comandi.

**Tabella 3. Operazioni base (continuazione)**

Opzione	Descrizione
VOLUME (VOLUME)	<b>Regolazione del volume:</b> Premere il tasto VOLUME $\odot$ / $\ominus$ . Per ridurre il VOLUME $\ominus$ $\leftrightarrow$ Per aumentare il VOLUME $\odot$
MUTE (SILENZIAMENTO)	<b>Impostazione/Cancelazione della modalità Mute:</b> Premere il tasto MUTE. In modalità SILENZIAMENTO non si percepisce nessun suono.
AUTO (AUTO)	<b>Regolazione automatica sull'ingresso RGB:</b> Premere il tasto AUTO. La posizione orizzontale (POSIZ H), la posizione verticale (POSIZ V), la fase di sincronizzazione (FASE H), e la dimensione orizzontale (FORM. H) sono regolate automaticamente. Usare con la finestra più grande del display delle applicazioni. <b>Regolazione automatica sull'ingresso VIDEO:</b> Premere il tasto AUTO. Il tipo di segnale appropriato per il segnale d'ingresso è selezionato automaticamente. Questa funzione è valida solo quando nel menu degli ingressi l'opzione AUTO è stata impostata su VIDEO. • Quest'operazione richiede circa dieci secondi. Può non funzionare correttamente con alcuni segnali d'ingresso.
BLANK ON/OFF (ATTIVAZIONE/DISATTIVAZIONE SOPPRESSIONE IMMAGINE)	<b>Impostazione/Cancelazione della modalità Blank:</b> Premere il tasto BLANK. Nessun'immagine è visualizzata in modalità Blank. Il colore dello schermo è quello impostato nel menu SP. VUOTO.
MENU ON/OFF (*) (ATTIVAZIONE/DISATTIVAZIONE MENU)	<b>Avvio/arresto visualizzazione del menu:</b> Premere il tasto MENU. • La visualizzazione del menu termina automaticamente dopo circa dieci secondi d'inattività.
MENU SELECT (SELEZIONE MENU)	<b>Selezione del tipo di menu:</b> Premere il tasto MENU SELECT. Questa funzione permette all'utente di selezionare il menu normale o quello individuale. Il menu individuale visualizza solo l'opzione scelta, mentre le altre opzioni si possono visualizzare agendo sui tasti $\odot$ e $\ominus$ , come avviene con i menu normali. • Utilizzabile solo quando si usa il Menu Prep. Premere il pulsante MENU SELECT dopo aver selezionato le opzioni, quali "LUMIN." .  <div style="text-align: center;"> <p><b>Menu normale</b>                      <b>Menu Individuale</b></p>  </div>

# OPERAZIONI (continuazione)

## Menu Prep.

La selezione di PREP. all'inizio del menu permette di eseguire le regolazioni e le impostazioni elencate nel seguito. Una parte del menu Setup è diversa secondo che si usi l'ingresso RGB o l'ingresso VIDEO/S-VIDEO. Selezionare un'opzione con i tasti  $\odot$  e  $\ominus$ , ed iniziare l'operazione. Usare il Menu individuale per ridurre la dimensione del menu (vedere Tabella 3, MENU SELECT).

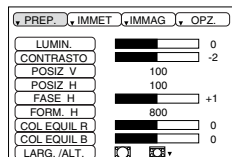

RGB

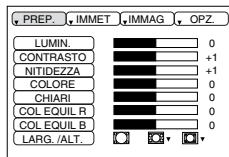

VIDEO/S-VIDEO

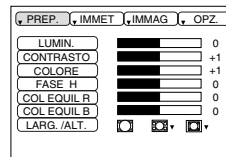

COMPONENT

Tabella 4. Menu Prep.

Opzione	Descrizione	RGB	VIDEO S-VIDEO	COMPONENT	
				480i 575i 480P	720P 1080i
LUMIN.	Scufo $\odot$ ↔ Chiaro $\ominus$	✓	✓	✓	✓
CONTRASTO	Debole $\odot$ ↔ Forte $\ominus$	✓	✓	✓	✓
POSIZ V	Giù $\odot$ ↔ Su $\ominus$	✓	-	-	-
POSIZ H	Sinistra $\odot$ ↔ Destra $\ominus$	✓	-	-	-
FASE H	Sinistra $\odot$ ↔ Destra $\ominus$ • Regolare per eliminare il tremolio d'immagine.	✓	-	✓	✓
FORM. H	Piccolo $\odot$ ↔ Grande $\ominus$ • La visualizzazione dell'immagine può non essere corretta, se la dimensione orizzontale è eccessiva. In questo caso, premere il tasto RESET ed inizializzare la dimensione orizzontale.	✓	-	-	-
NITIDEZZA	Tenue $\odot$ ↔ Nitido $\ominus$	-	✓	-	-
COLORE	Chiaro $\odot$ ↔ Scuro $\ominus$	-	✓	✓	✓
CHIARI	Rosso $\odot$ ↔ Verde $\ominus$ • Utilizzabile solo quando si ricevono i segnali NTSC o NTSC 4.43.	-	✓	-	-
COL EQUIL R	Chiaro $\odot$ ↔ Scuro $\ominus$	✓	✓	✓	✓
COL EQUIL B	Chiaro $\odot$ ↔ Scuro $\ominus$	✓	✓	✓	✓
LARG. /ALT.	<b>Selezionare il rapporto tra la larghezza e l'altezza dell'immagine:</b> 4:3 [ $\square$ ] $\odot$ ↔ $\ominus$ 16:9 [ $\square$ ] <b>Selezionare posizione display:</b> Premere il tasto $\ominus$ mentre si seleziona 16:9 [ $\square$ ]. Centro → $\ominus$ Giù → $\ominus$ Su ( → $\ominus$ Centro)	✓	-	-	✓
	<b>Selezionare il rapporto tra la larghezza e l'altezza dell'immagine:</b> 4:3 [ $\square$ ] $\odot$ ↔ $\ominus$ 16:9 [ $\square$ ] $\odot$ ↔ $\ominus$ 4:3 piccolo [ $\square$ ] <b>Selezionare posizione display:</b> Premere il tasto $\ominus$ mentre si seleziona 16:9 [ $\square$ ] / 4:3 piccolo [ $\square$ ]. Centro → $\ominus$ Giù → $\ominus$ Su ( → $\ominus$ Centro) • Con alcuni segnali d'ingresso la visualizzazione di 4:3 piccolo può non essere corretta.	-	✓	✓	-

ITALIANO

# OPERAZIONI (continuazione)

## Menu Immet

La scelta di IMMET nel menu mette a disposizione le funzioni elencate nel seguito. Selezionare un'opzione con i tasti  $\odot$  e  $\oplus$ , ed iniziare l'operazione.



Tabella 5. Menu Immet

Opzione	Descrizione
AUTO	<p><b>Avvio/arresto dell'operazione:</b> Premere il tasto <math>\ominus</math> / <math>\oplus</math>.</p> <p><b>Regolazione automatica sull'ingresso RGB:</b>                      Selezionare ESEGUI con il tasto <math>\odot</math>. La posizione orizzontale (POSIZ H), la posizione verticale (POSIZ V), la fase di sincronizzazione (FASE H), e la dimensione orizzontale (FORM. H) sono regolate automaticamente. Usare con la finestra più grande del display delle applicazioni.</p> <ul style="list-style-type: none"> <li>• Quest'operazione richiede circa dieci secondi. Con alcuni segnali d'ingresso può non funzionare correttamente. In questo caso, la pressione del tasto AUTO può correggere questo problema.</li> <li>• Questa funzione è la stessa della funzione AUTO relativa al funzionamento basico.</li> </ul>
RGB	<p><b>Visualizzazione della frequenza dell'ingresso RGB:</b>                      Visualizza la frequenza del segnale di sincronizzazione orizzontale e verticale per l'ingresso RGB.</p> <ul style="list-style-type: none"> <li>• Utilizzabile solo con ingresso RGB.</li> </ul>
VIDEO	<p><b>Avvio/arresto dell'operazione:</b> Premere il tasto <math>\ominus</math> / <math>\oplus</math>.</p> <p><b>Selezione del tipo di segnale video:</b>                      Selezionare il tipo di segnale con i tasti <math>\odot</math> e <math>\oplus</math>. Selezionare NTSC, PAL, SECAM, NTSC4.43, M-PAL, o N-PAL in funzione del segnale d'ingresso. Ad eccezione del formato di ingresso N-PAL, la selezione di AUTO abilita e rende esecutiva la funzione AUTO (adattamento automatico all'ingresso video).</p> <ul style="list-style-type: none"> <li>• I Questa funzione va usata qualora agli ingressi VIDEO/S-VIDEO l'immagine divenga instabile (ad esempio qualora presenti delle irregolarità oppure sia priva di colori).</li> <li>• I L'adattamento automatico richiede circa dieci secondi. Tuttavia potrebbe non funzionare correttamente con alcuni tipi di segnale. In questo caso, ad eccezione del formato di ingresso N-PAL, premendo il pulsante AUTO si può risolvere il problema.</li> <li>• I Questa funzione non è operativa in caso di ingresso COMPONENT VIDEO ed il segnale viene automaticamente riconosciuto.</li> </ul>
HDTV	<p><b>Avvio/arresto dell'operazione:</b> Premere il tasto <math>\ominus</math> / <math>\oplus</math>.</p> <p><b>Selezione del modo HDTV:</b> Con i pulsanti <math>\odot</math> / <math>\oplus</math> selezionate il modo 1080i oppure il modo 1035i più appropriati al segnale di ingresso.</p> <ul style="list-style-type: none"> <li>• Quando il modo HDTV selezionato è incompatibile con il segnale in ingresso, l'immagine può non essere corretta (p.es. la posizione di visualizzazione o il colore non sono corretti).</li> </ul>

# OPERAZIONI (continuazione)

## Menu Immagine

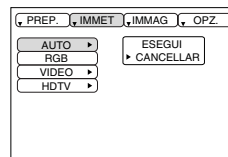
La selezione di IMAGE nel menu permette di eseguire le regolazioni e le impostazioni elencate nel seguito. Selezionare un'opzione con i tasti  $\odot$  e  $\ominus$ , ed iniziare l'operazione.



Tabella 6. Menu Immagine

Opzione	Descrizione
SP.VUOTO	<p><b>Selezione del colore dello schermo senza immagine:</b>                      Selezionare con i tasti <math>\odot</math> e <math>\ominus</math>.</p> <ul style="list-style-type: none"> <li>L'immagine è cancellata e tutto lo schermo intero è esposto nel colore selezionato, quando il modalità BLANK (MODALITÀ SOPPRESSIONE IMMAGINE) è impostato con BLANK ON (SOPPRESSIONE ATTIVA), o quando non vi è nessun segnale per 5 minuti.</li> </ul>
SPECCHIO	<p><b>Avvio/arresto dell'operazione:</b> Premere i tasti <math>\odot</math> / <math>\ominus</math>.</p> <p><b>Selezione della condizione di Specchio:</b>                      Selezionare la condizione specchio con i tasti <math>\odot</math> e <math>\ominus</math>.</p>
AVVIARE	<p><b>Avvio/arresto dell'operazione:</b> Premere i tasti <math>\odot</math> / <math>\ominus</math>.</p> <p>Impostazione visualizzazione schermo iniziale: Selezionare ACCEN.RE con il tasto <math>\odot</math>.</p> <p>Cancellazione della visualizzazione dello schermo iniziale: Selezionare SPEGNERE con il tasto <math>\odot</math>.</p> <ul style="list-style-type: none"> <li>Notare che se è stato selezionato SPEGNERE quando non si riceve il segnale, lo schermo vuoto appare blu.</li> </ul>
GAMMA	<p><b>Avvio/arresto dell'operazione:</b> Premere i tasti <math>\odot</math> / <math>\ominus</math>.</p> <p><b>Selezione della modo gamma:</b> Selezionare la modo gamma con il tasto <math>\odot</math> / <math>\ominus</math>.</p>
COLOR TEMP	<p><b>Avvio/arresto dell'operazione:</b> Premere i tasti <math>\odot</math> / <math>\ominus</math>.</p> <p><b>Selezioni la Temperatura di colore:</b>                      Selezionare il modo di temperatura del colore con i tasto <math>\odot</math> / <math>\ominus</math>.</p>

ITALIANO

# OPERAZIONI (continuazione)

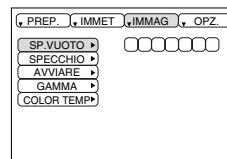
## Menu Opzioni

La selezione di OPZ. nel menu permette di eseguire le regolazioni e le impostazioni elencate nel seguito. Selezionare un'opzione con i tasti  $\odot$  e  $\oplus$ , ed iniziare l'operazione.

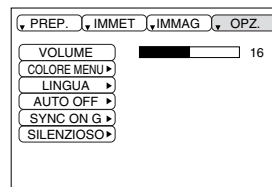

**Tabella 7. Menu Opzioni**

Opzione	Descrizione
VOLUME	<b>Regolazione del volume:</b> Per ridurre il VOLUME $\ominus$ $\leftrightarrow$ Per aumentare il VOLUME $\oplus$
COLORE MENU	<b>Selezione del colore del fondo del menu:</b> Selezionare con i tasti $\oplus$ e $\ominus$ .
LINGUA	<b>Avvio/arresto dell'operazione:</b> Premere il tasto $\ominus$ o $\oplus$ . <b>Selezione della lingua del menu:</b> Selezionare con i tasti $\odot$ e $\oplus$ .
AUTO OFF	<b>Avvio/arresto dell'operazione:</b> Premere il tasto $\ominus$ o $\oplus$ . <b>Impostazione di AUTO OFF:</b> Impostare 1~99 minuti con i tasti $\odot$ e $\oplus$ . Il sistema entra automaticamente in modalità standby, quando non riceve il segnale per il tempo impostato. <b>Annullamento di AUTO OFF:</b> Selezionare CANCEL (0 min.) con il tasto $\oplus$ . La selezione di CANCEL non permette al sistema di accedere alla modalità standby anche se non riceve segnali.
SYNC ON G	<b>Avvio/arresto dell'operazione:</b> Premere i tasti $\ominus$ o $\oplus$ . SYNC ON G valido: Selezionare ACCEN.RE con il tasto $\odot$ . SYNC ON G non valido: Selezionare SPEGNERE con il tasto $\oplus$ . • Con alcuni segnali d'ingresso la visualizzazione può non essere corretta quando è stata attivata la modalità SYNC ON G. In questo caso, togliere il connettore dei segnali affinché l'apparecchio riceva il segnale, impostare SYNC ON G su disattivo e ricollegare il segnale.
SILENZIOSO	<b>Avvio/arresto dell'operazione:</b> Premere i tasti $\ominus$ / $\oplus$ . <b>Impostazione/annullamento del modo SILENZIOSO:</b> Premere il tasto $\odot$ / $\oplus$ . Quando è selezionato SILEZIOSO, il modo SILEZIOSO è attivo. Nel modo SILEZIOSO, il livello di rumore acustico prodotto dall'unità viene ridotto, il livello di luminosità dello schermo è leggermente inferiore.

# OPERAZIONI (continuazione)

## Menu Nessun segnale

È possibile eseguire le stesse regolazioni ed impostazioni dei menu IMAGE e OPZ. quando si preme il tasto MENU durante la visualizzazione del messaggio “NESSUN INGRESSO RIV.SU \*\*\*” o “SINCRON. FUPRI GAMMA SU \*\*\*”, e non si riceve nessun segnale.



Tabella 8. Menu Nessun segnale

Opzione	Descrizione
VOLUME	<b>Regolazione del volume:</b> Per ridurre il VOLUME ◀ ↔ Per aumentare il VOLUME ▶ • Quando questa funzione viene utilizzata, l'ingresso audio viene automaticamente commutato su video. L'ingresso audio può essere commutato muovendo il tasto a disco (DISK PAD) verso destra o sinistra durante la visualizzazione della barra di regolazione del volume. Quest'ultima viene visualizzata premendo i pulsanti VOLUME ◀ o VOLUME ▶.
SP.VUOTO	<b>Selezione del colore dello schermo senza immagine:</b> Selezionare con i tasti ◀ e ▶. • L'immagine è cancellata e tutto lo schermo intero è esposto nel colore selezionato, quando il modalità BLANK (MODALITÀ SOPPRESSIONE IMMAGINE) è impostato con BLANK ON (SOPPRESSIONE ATTIVA), o quando non vi è nessun segnale per 5 minuti.
SPECCHIO	<b>Avvio/arresto dell'operazione:</b> Premere i tasti ◀ / ▶. <b>Selezione della condizione di Specchio:</b> Selezionare la condizione specchio con i tasti ▲ e ▼.
AVVIARE	<b>Avvio/arresto dell'operazione:</b> Premere i tasti ◀ / ▶. <b>Impostazione visualizzazione schermo iniziale:</b> Selezionare ACCEN.RE con il tasto ▲. <b>Cancellazione della visualizzazione dello schermo iniziale:</b> Selezionare SPEGNERE con il tasto ▼. • Notare che se è stato selezionato SPEGNERE quando non si riceve il segnale, lo schermo vuoto appare blu.
COLORE MENU	<b>Selezione del colore del fondo del menu:</b> Selezionare con i tasti ◀ e ▶.
LINGUA	<b>Avvio/arresto dell'operazione:</b> Premere il tasto ◀ / ▶. <b>Selezione della lingua del menu:</b> Selezionare con i tasti ▲ e ▼.
AUTO OFF	<b>Avvio/arresto dell'operazione:</b> Premere il tasto ◀ / ▶. <b>Impostazione di AUTO OFF:</b> Impostare 1-99 minuti con i tasti ▲ e ▼. Il sistema entra automaticamente in modalità standby, quando non riceve il segnale per il tempo impostato. <b>Annullamento di AUTO OFF:</b> Selezionare CANCEL (0 min.) con il tasto ▼. La selezione di CANCEL non permette al sistema di accedere alla modalità standby anche se non riceve segnali.
SYNC ON G	<b>Avvio/arresto dell'operazione:</b> Premere i tasti ◀ / ▶. <b>SYNC ON G valido:</b> Selezionare ACCEN.RE con il tasto ▲. <b>SYNC ON G non valido:</b> Selezionare SPEGNERE con il tasto ▼. • Con alcuni segnali d'ingresso la visualizzazione può non essere corretta quando è stata attivata la modalità SYNC ON G. In questo caso, togliere il connettore dei segnali affinché l'apparecchio riceva il segnale, impostare SYNC ON G su disattivo e ricollegare il segnale.
SILENZIOSO	<b>Avvio/arresto dell'operazione:</b> Premere i tasti ◀ / ▶. <b>Impostazione/annullamento del modo SILENZIOSO:</b> Premere il tasto ▲ / ▼. Quando è selezionato SILEZIOSO, il modo SILEZIOSO è attivo. Nel modo SILEZIOSO, il livello di rumore acustico prodotto dall'unità viene ridotto, il livello di luminosità dello schermo è leggermente inferiore.

ITALIANO

# MANUTENZIONE

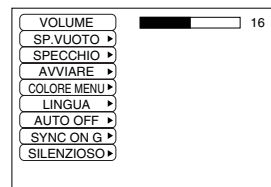
## Lampada



**ALTA TENSIONE  
ALTA TEMPERATURA  
ALTA PRESSIONE**

Rivolgersi al proprio rivenditore prima di sostituire la lampada.

Per quanto riguarda la lampada opzionale, preghiamo di vedere la voce "Parti Opzionali" della Tabella 12.

Spegnere l'apparecchiatura, scollegare il cavo d'alimentazione dalla presa e attendere circa 45 minuti per permettere alla lampada di raffreddarsi, prima di sostituirla. La lampada può esplodere se maneggiata ancora calda.

- AVVERTENZA** • Smaltire le lampade usate in conformità alle normative locali in vigore.
- Le lampade sono di vetro, quindi non devono essere rigate o sottoposte a urti meccanici.
  - Non riutilizzare vecchie lampade - potrebbero esplodere.
  - Nel caso la lampada esploda (percezione di un suono d'esplosione), scollegare la spina dalla presa e rivolgersi al rivenditore per la sostituzione della lampada. La lampada è coperta da un vetro anteriore, ma in alcuni rari casi, il riflettore e la parte interna del proiettore possono essere danneggiati dai pezzi di vetro che si sparpagliano all'interno e che possono provocare lesioni.
  - Non usare il proiettore privo del coperchio della lampada.

**Lampada**

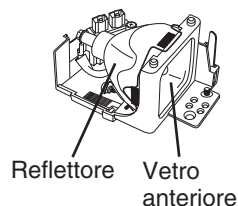

### Durata della lampada

Le lampade del proiettore hanno una durata determinata. L'immagine diventerà scura e le tonalità cromatiche si attenueranno progressivamente, dopo un lungo periodo d'uso della lampada.

Sostituire la lampada quando l'indicatore LAMP è rosso o all'accensione del proiettore compare sullo schermo il messaggio CAMBIARE LA LAMPADA. Fate riferimento alla Tavola 9 di pag. 19 e alla Tavola 10 di pag. 20.

**NOTA** • L'indicatore LAMP è rosso anche quando la lampada raggiunge temperature elevate. Spegnere l'apparecchiatura, attendere circa 20 minuti e riaccendere l'apparecchiatura, prima di sostituire la lampada. Se l'indicatore LAMP è ancora rosso, sostituire la lampada.

# MANUTENZIONE (continuazione)

## Sostituzione della lampada

1. Spegner il proiettore, scollegare il cavo d'alimentazione dalla presa ed attendere almeno 45 minuti per permettere all'unità di raffreddarsi.
2. Preparare una nuova lampada.
3. Controllare che il proiettore sia sufficientemente freddo e capovolgerlo con attenzione.
4. Svitare le due viti come mostrato in figura e rimuovere il coperchio della lampada.
5. Svitare l'unica vite e, con cura, rimuovere la lampada afferrando le impugnature. Toccare l'interno dell'involucro della lampada può provocare una colorazione non uniforme.
6. Montare la nuova lampada e serrare saldamente la vite di fermo della stessa. Spingere energicamente nell'unità anche il lato opposto della lampada avvitata.
7. Rimettere a posto il coperchio della lampada e serrare bene le due viti.
8. Rigrirare il proiettore con cautela.

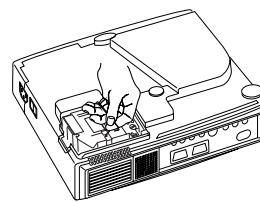
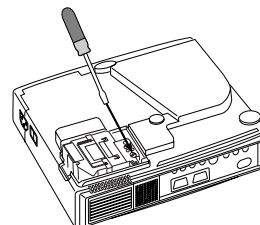
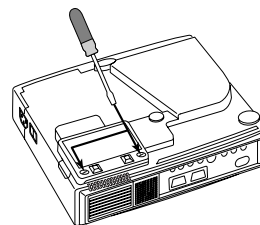

ITALIANO

**ATTENZIONE** • Controllare che le viti siano ben serrate. Le viti non correttamente serrate possono essere causa di lesioni o d'incidenti.  
• Non usare il proiettore privo del coperchio della lampada.

## Ripristino del timer della lampada

Ripristinare il timer della lampada dopo aver sostituito quest'ultima. Terminare le operazioni sotto descritte entro 10 minuti dallo spegnimento dell'apparecchiatura, se sullo schermo è comparso il messaggio "CAMBIARE LA LAMPADA ... L'UNITÀ VIENE SPENTA DOPO 0 ORE.". L'alimentazione sarà riattivata automaticamente 10 minuti dopo lo spegnimento.

1. Accendete il proiettore agendo sull'interruttore ON e quindi premete il pulsante RESET per circa tre secondi. Il messaggio 'LAMP xxxx hr' comparirà sul timer della lampada, nella parte bassa dello schermo.
2. Premere il tasto MENU sul telecomando, o il tasto RESET sul pannello comandi, mentre il timer della lampada è visualizzato. Il messaggio 'LAMP xxxx □ → 0 ■ CANCEL' comparirà sullo schermo.
3. Premere il tasto , selezionare 0 ed attendere quindi fino alla cancellazione del display timer.

**NOTA** • Non ripristinare il timer della lampada senza aver sostituito quest'ultima. Ripristinare sempre il timer della lampada dopo aver sostituito la lampada. Le funzioni di messaggio non funzioneranno correttamente se il timer della lampada non sarà stato ripristinato.

# MANUTENZIONE (continuazione)

## Manutenzione del filtro dell'aria

Il filtro dell'aria deve essere pulito come descritto nel seguito all'incirca ogni 100 ore.

1. Spegnerne il proiettore e scollegare il cavo d'alimentazione dalla presa.
2. Pulire il filtro dell'aria con un aspirapolvere.



**ATTENZIONE** • Spegnerne l'apparecchiatura e scollegare il cavo d'alimentazione dalla presa, prima di iniziare un intervento manutentivo. Leggere attentamente le "ISTRUZIONI DI SICUREZZA" separate per essere certi che l'intervento manutentivo sia eseguito correttamente.

- Sostituire il filtro dell'aria se gli agenti contaminanti non possono essere asportati o se il filtro è danneggiato. Rivolgersi al proprio rivenditore. Per quanto riguarda il filtro aria opzionale, preghiamo di vedere la voce "Parti Opzionali" della Tabella 12.
- Non usare l'apparecchiatura priva del filtro dell'aria.
- Quando il filtro dell'aria è intasato dalla polvere sullo l'alimentazione si scollega automaticamente per evitare l'aumento della temperatura all'interno del proiettore.

## Altri interventi di manutenzione

### Manutenzione all'interno dell'apparecchiatura

Per motivi di sicurezza, far controllare e pulire l'apparecchiatura dal rivenditore ogni due anni. La manutenzione eseguita personalmente è pericolosa.

### Pulizia dell'obiettivo

Non ripristinare il timer della lampada senza aver sostituito quest'ultima. Ripristinare sempre il timer della lampada dopo aver sostituito la lampada. Le funzioni di messaggio non funzioneranno correttamente se il timer della lampada non sarà stato ripristinato.

### Pulizia della parte esterna dell'apparecchio e del telecomando

Pulire con delicatezza usando un panno morbido. In caso sia difficile rimuovere lo sporco o le macchie, etc. usare un panno morbido inumidito con acqua o con detergente neutro diluito in acqua, quindi asciugare perfettamente con un altro panno morbido.



**ATTENZIONE** • Spegnerne l'apparecchiatura e scollegare il cavo d'alimentazione dalla presa, prima di iniziare un intervento manutentivo. Leggere attentamente le "ISTRUZIONI DI SICUREZZA" separate per essere certi che l'intervento manutentivo sia eseguito correttamente.

- Non usare detersivi o prodotti chimici diversi da quelli sopra indicati (per esempio: benzene o diluenti).
- Non usare spray detersivi.
- Non sfregare con oggetti duri, né battere l'apparecchiatura.

# RISOLUZIONE DEI PROBLEMI

## Messaggio OSD

I messaggi riportati nel seguito possono essere visualizzati sullo schermo al momento dell'accensione dell'apparecchiatura. Prendere le adeguate misure ogni volta che appaiono detti messaggi.

**Tabella 9. Messaggio OSD**

Messaggio	Descrizione
CAMBIARE LA LAMPADA SOSTITUITA LA LAMPADA, AZZERARE IL TIMER DELLA LAMPADA. (*1)	Il tempo di impiego della lampada sta per raggiungere 2000 ore. (*2) Si consiglia di sostituire presto la lampada. Preparare una nuova lampada di ricambio.
CAMBIARE LA LAMPADA SOSTITUITA LA LAMPADA, AZZERARE IL TIMER DELLA LAMPADA. L'UNITÀ VIENE SPENTA DOPO ** ORE. (*1)	Il tempo di impiego della lampada sta per raggiungere 2000 ore. Si consiglia di sostituire la lampada entro ** ore. (*2) Può succedere che la lampada cessi di funzionare prima che siano trascorse ** ore. L'alimentazione sarà interrotta automaticamente in ** ore. Sostituire la lampada come indicato a p.17-18 "Lampada". Azzerare sempre il timer della lampada dopo aver sostituito la lampada.
CAMBIARE LA LAMPADA SOSTITUITA LA LAMPADA, AZZERARE IL TIMER DELLA LAMPADA. L'UNITÀ VIENE SPENTA DOPO 0 ORE.	Il tempo di impiego della lampada sta per raggiungere. L'alimentazione sarà interrotta tra pochi minuti. (*2) Spegnere immediatamente e sostituire la lampada come indicato a p.17-18 "Lampada". Azzerare sempre il timer della lampada dopo aver sostituito la lampada.
NESSUN INGRESSO RIV. SU ***	Non vi è nessun segnale in ingresso. Controllare i collegamenti d'ingresso e le sorgenti del segnale.
SINCRON. FUPRI GAMMA SU ***	La frequenza orizzontale o verticale del segnale d'ingresso non è compresa nella fascia specificata Controllare i dati tecnici dell'apparecchiatura e le sorgenti del segnale.
CONTROLL FLUSSO AIRA	La temperatura interna è aumentata. Spegnere l'apparecchiatura ed attendere 20 minuti affinché l'apparecchiatura si raffreddi. Eeguire le seguenti verifiche e riaccendere l'apparecchiatura. <ul style="list-style-type: none"> <li>• Verificare se l'ingresso o l'uscita dell'aria sono bloccati ?</li> <li>• Verificare se il filtro dell'aria è sporco ?</li> <li>• Verificare se la temperatura ambiente supera i 35°C ?</li> </ul>

**NOTA** (\*1) Questo messaggio si cancella automaticamente dopo circa tre minuti e ricompare ogni volta che si accende l'apparecchiatura.

(\*2) L'unità dispone di una funzione che disattiva l'alimentazione quando il tempo di impiego raggiunge 2000 ore. Tuttavia la vita utile della lampada può variare notevolmente da una lampada all'altra, per cui può succedere che una lampada cessi di funzionare prima che si attivi questa funzione.

## RISOLUZIONE DEI PROBLEMI (continuazione)

### Messaggio degli indicator

L'indicatore POWER, quello LAMP e quello TEMP si accendono e si spengono come segue. Adottare le misure appropriate.

**Tabella 10. Messaggio degli indicator**

Indicatore POWER	Indicatore LAMP	Indicatore TEMP	Descrizione
Si illumina in arancione	Si spegne	Si spegne	È stata impostata la modalità Standby.
Lampeggia in verde	Si spegne	Si spegne	Riscaldamento. Attendere.
Si illumina in verde	Si spegne	Si spegne	ACCESA. È possibile il funzionamento normale.
Lampeggia in arancione	Si spegne	Si spegne	Raffreddamento. Attendere.
Lampeggia in rosso	-	-	Raffreddamento. Attendere. L'errore è trovato. Adottare le misure appropriate quando l'indicatore POWER cessa di lampeggiare.
Lampeggia/si illumina in rosso	Si illumina in rosso	Si spegne	La lampada non è accesa. L'interno dell'apparecchiatura può essere troppo caldo. Spegner l'apparecchiatura, attendere 20 minuti affinché si raffreddi e verificare se l'ingresso o l'uscita sono bloccati, se il filtro dell'aria è sporco o se la temperatura ambiente è superiore a 35°C. Quindi riaccendere l'apparecchiatura. Sostituire la lampada se il problema si ripresenta.
Lampeggia/si illumina in rosso	Lampeggia in rosso	Si spegne	Manca la lampada o il coperchio della stessa, o non è stata montata correttamente. Spegner l'apparecchiatura ed attendere 45 minuti affinché si raffreddi. Controllare l'installazione della lampada ed il coperchio della stessa, quindi riaccendere l'apparecchiatura. Rivolgersi al proprio rivenditore se il problema si ripresenta.
Lampeggia/si illumina in rosso	Si spegne	Lampeggia in rosso	La ventola di raffreddamento non funziona. Spegner l'apparecchiatura ed attendere 20 minuti affinché si raffreddi. Controllare che non vi siano corpi estranei nella ventola e riaccendere l'apparecchiatura. Rivolgersi al proprio rivenditore se il problema si ripresenta.
Lampeggia/si illumina in rosso	Si spegne	Si illumina in rosso	L'interno dell'apparecchiatura è troppo caldo. *2) Spegner l'apparecchiatura ed attendere 20 minuti affinché si raffreddi. Verificare se l'ingresso o l'uscita sono bloccati, se il filtro dell'aria è sporco o se la temperatura ambiente è superiore a 35°C. Riaccendere quindi l'apparecchiatura. Rivolgersi al proprio rivenditore se il problema si ripresenta.
Si illumina in verde	Lampeggia in rosso	Lampeggia in rosso	L'interno dell'unità è troppo freddo. Controllare se la temperatura ambientale è inferiore a 0°C. Contattare il rivenditore se questo problema si verifica quando la temperatura ambientale è 0-35°C.

**NOTA** \*2) Per motivi di sicurezza l'alimentazione si disattiva automaticamente e l'indicatore si spegne, quando la temperatura interna diventa eccessiva. Mettere l'interruttore d'alimentazione su [O] ed attendere 20 minuti affinché l'apparecchiatura si raffreddi.

## RISOLUZIONE DEI PROBLEMI (continuazione)

### Sintomo

Gli eventi sotto elencati spesso appaiono come anomalie.

Questi eventi possono non essere anomalie. Controllare seguendo la tabella sotto riportata.

**Tabella 11. Sintomo**

Evento	Esempi di non anomalia	Punti da verificare	Pagina
L'alimentazione non è attivata.	L'interruttore dell'alimentazione elettrica non è stato attivato.	Attivare l'interruttore dell'alimentazione elettrica.	7,8
	Il cavo di alimentazione non è ben sistemato.	Inserire il cavo di alimentazione nella presa di corrente a CA.	
Assenza di video o di audio.	L'ingresso non è correttamente impostato.	Effettuare l'impostazione utilizzando il proiettore o il telecomando.	9
	Non vi è presenza di alcun ingresso di segnale.	Collegare in modo adeguato.	6,7
Il video è funzionante, ma vi è assenza di audio	Il proiettore non è adeguatamente collegato.	Collegare in modo adeguato.	6,7
	Il volume è impostato al minimo.	Premere VOLUME $\odot$ sul telecomando o visualizzare la schermata del menu, quindi regolare il volume.	10,14
	E' attivata la funzione di esclusione audio.	Premere il tasto MUTE $\otimes$ .	10
Video è presente ma non il video.	Il proiettore non è stato collegato in modo corretto.	Collegare in modo corretto.	6,7
	La luminosità è impostata sul minimo.	Selezionare LUMIN. con il pulsante MENU e premere il tasto $\ominus$ .	11
	Lo sportello scorrevole dell'obiettivo è sempre chiuso.	Aprire lo sportello scorrevole dell'obiettivo.	8
I colori sono pallidi e la corrispondenza cromatica è scarsa.	La densità e la simulazione dei colori non sono correttamente regolate.	Regolare il video.	11
Le immagini sono scure.	La luminosità ed il contrasto non sono regolati in modo adeguato	Regolare il video.	11
	La durata della lampada si sta esaurendo.	Sostituire con una nuova lampada.	16,17
Le immagini sono sfocate.	La messa a fuoco o la FASE H non rientrano nei valori di regolazione.	Regolare la messa a fuoco o la FASE H.	8,11

# DATI TECNICI

**Tabella 12 Dati tecnici**

Articolo		Dati tecnici	
Denominazione prodotto		Proiettore a cristalli liquidi	
Pannello a cristalli liquidi	Dimensione pannello	1,8 cm (tipo 0,7)	
	Sistema di comando	matrice attiva TFT	
	Pixel	CP-S225W : 480.000 pixel (800 orizzontale x 600 verticale) CP-X275W : 786.432 pixel (1024 orizzontale x 768 verticale)	
Obiettivo		Obiettivo zoom F=2,0 ~ 2,3 f= 18 ~ 21 mm	
Lampada		150 W UHB	
Altoparlante		1,0 W	
Alimentazione		100 ~ 120 V c.a., 2,7 A / 220 ~ 240 V c.a., 1,3 A	
Potenza assorbita		240 W	
Fascia di temperatura		0 ~ 35°C (Funzionamento)	
Dimensione		289 (L) x 84 (A) x 215 (P) mm	
Peso (massa)		CP-S225W : 2,4 kg CP-X275W : 2,5 kg	
Ingresso segnale RGB	RGB IN	Video: Analogico 0,7 Vp-p, 75 Ω terminale (positivo) Sincronizzazione O/V: livello TTL (positivo/negativo) Sincronizzazione composta: livello TTL Presa a 15 pin D-sub	
	AUDIO IN	200 mVrms, 47 kΩ (max. 3,0 Vp-p) Mini presa stereo	
Ingresso di segnale video	VIDEO	1,0 Vp-p, 75 Ω terminale Presa RCA	
	S-VIDEO	Segnale di luminosità: 1,0 Vp-p 75 Ω terminale Segnale cromatico: 0,286 Vp-p (NTSC, segnale burst), 75 Ω terminale 0,3 Vp-p (PAL/SECAM, segnale burst), 75 Ω terminale Presa a 4 pin mini DIN	
	COMPONENT VIDEO	Y	1,0 Vp-p, 75 Ω terminale (positivo)
		CB/CR	0,7 Vp-p, 75 Ω terminale (positivo)
		PB/PR	0,7 Vp-p, 75 Ω terminale (positivo)
	AUDIO	L	200 mVrms, 47 kΩ (max. 3,0 Vp-p)
R		Presa RCA	
Funzioni di comando	CONTROL	Presa a 15 pin D-sub	
Parti Opzionali		Lampada: DT00401 (CP-S225W) / DT00461 (CP-X275W) Filtro Aria: MU01461 * Per altre parti vi preghiamo di rivolgervi al vostro rivenditore.	

**NOTA** • I presenti dati tecnici sono soggetti a modifiche senza preavviso.

## **GARANZIA E ASSISTENZA**

---

In caso di problemi con l'apparecchiatura, consultare prima la sezione "RISOLUZIONE DEI PROBLEMI" pagina 20 ed eseguire i controlli suggeriti. Se questo non basta a risolvere il problema, rivolgersi al proprio rivenditore o a un centro assistenza. Vi diranno che stato della garanzia è applicato.

ITALIANO



Proyector de Cristal Líquido

# MANUAL DE USUARIO

Gracias por adquirir el proyector de cristal líquido.

**ADVERTENCIA** • Para poder utilizar este producto de manera correcta, por favor lea completamente las “INSTRUCCIONES DE SEGURIDAD” en el manual adjunto así como este “MANUAL DE USUARIO”. Después de leerlos, guárdelos en un sitio seguro para futuras consultas.

**NOTA** • La información de este manual se encuentra sujeta a cambios sin previo aviso. • El fabricante no asume responsabilidad alguna por los errores que podrían aparecer en este manual. • Se prohíbe la reproducción, la transmisión o el uso de estos documentos o de las informaciones contenidas sin la autorización previa y por escrito.

**RECONOCIMIENTO DE MARCAS COMERCIALES** : PS/2, VGA y XGA son marcas registradas de International Business Machines Corporation. Apple, Mac y ADB son marcas registradas de Apple Computer, Inc. VESA y SVGA son marcas comerciales de Video Electronics Standard Association. Windows es una marca registrada de Microsoft Corporation. Respete cuidadosamente las marcas comerciales y registradas de todas las compañías, aun cuando no estén explícitamente mencionadas.

## CONTENIDO

	Página
<b>CARACTERÍSTICAS</b> .....	<b>2</b>
<b>ANTES DEL USO</b> .....	<b>2</b>
Contenido del paquete .....	2
Nombres de las partes .....	3
Instalación de las pilas .....	4
<b>INSTALACIÓN</b> .....	<b>5</b>
Instalación del proyector y de la pantalla.....	5
Ajuste del ángulo .....	5
Cableado .....	6
Conexión de la alimentación .....	7
Ejemplo de configuración del sistema.....	7
Plug & Play .....	7
<b>OPERACIONES</b> .....	<b>8</b>
Conexión .....	8
Desconexión .....	8
Operaciones básicas .....	9
Menú de ajust .....	11
Menú de entrada .....	12
Menú de imagen.....	13
Menú de opciones .....	14
Menú sin señal .....	15
<b>MANTENIMIENTO</b> .....	<b>16</b>
Lámparas.....	16
Mantenimiento del filtro de aire .....	18
Otras tareas de mantenimiento .....	18

	Página
<b>LOCALIZACIÓN Y SOLUCIÓN DE PROBLEMAS</b> .....	<b>19</b>
Mensajes en pantalla (OSD) .....	19
Mensajes indicadores.....	20
Síntoma .....	21
<b>ESPECIFICACIONES</b> .....	<b>22</b>
<b>GARANTÍA Y SERVICIO</b> .....	<b>23</b>
.....	
<b>TABLAS</b>	
Tabla 1. Referencia para la instalación .....	5
Tabla 2. Cableado .....	6
Tabla 2. Operaciones básicas .....	9
Tabla 3. Menú de ajust .....	11
Tabla 4. Menú de entrada .....	12
Tabla 5. Menú de imagen.....	13
Tabla 6. Menú de opciones .....	14
Tabla 7. Menú sin señal .....	15
Tabla 8. Mensajes en pantalla (OSD).....	19
Tabla 9. Mensajes indicadores.....	20
Tabla 10. Síntomas .....	21
Tabla 11. Especificaciones.....	22
.....	
Con respecto a [TECNICAL] (Información técnica) y [REGULATORY NOTICE] (Informe reglamentario), consulte la última parte de este manual.	

ESPAÑOL

# CARACTERÍSTICAS

Este proyector de cristal líquido se utiliza para proyectar diversas señales de ordenador así como señales de vídeo NTSC/PAL/SECAM en una pantalla. Aunque su instalación requiere muy poco espacio, se consiguen imágenes grandes con toda facilidad.

## **Espectacular brillo**

La lámpara UHB y el sistema óptico de alta eficiencia aseguran un alto nivel de brillo.

## **Función de ampliación parcial**

Podrá ampliar las partes más interesantes de las imágenes y visualizarlas sobre la pantalla.

## **Función de corrección de distorsión**

Podrá obtener rápidamente imágenes libres de distorsión.

## **Función de extra reducción del ruido**

El nivel del ruido acústico se podrá reducir desde la unidad.

# ANTES DEL USO

## **Contenido del paquete**

Asegúrese de que el paquete contenga todos los elementos siguientes. Si falta algo, póngase en contacto con su distribuidor.

**NOTA** • Guarde el material de embalaje original para cuando necesite transportarlo en el futuro.

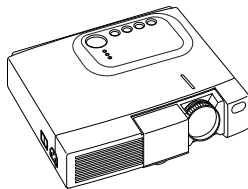

**Proyector**



**Cable de alimentación (Tipo US)**



**Cable de alimentación (Tipo UK)**



**Cable de Alimentación (Tipo Europa)**



**Manual de usuario (este documento)**

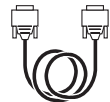

**Cable RGB**



**Cable de vídeo componente (con conductor verde)**



**Instrucciones de seguridad**

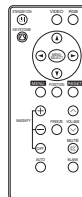

**Mando a distancia (conteniendo la pila)**

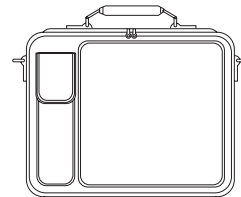

**Estuche para transporte**

# ANTES DEL USO (continuación)

## Nombres de las partes

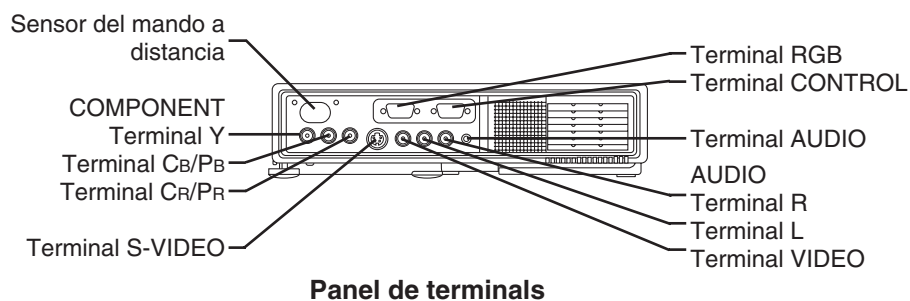
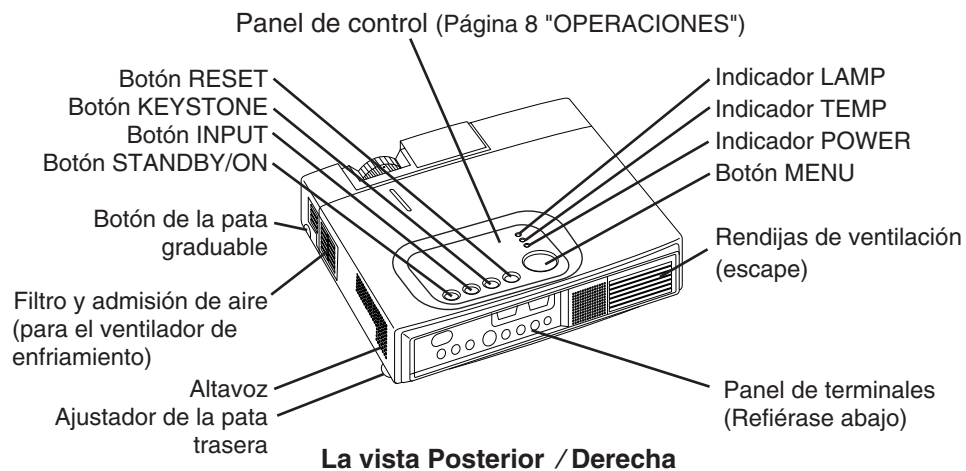
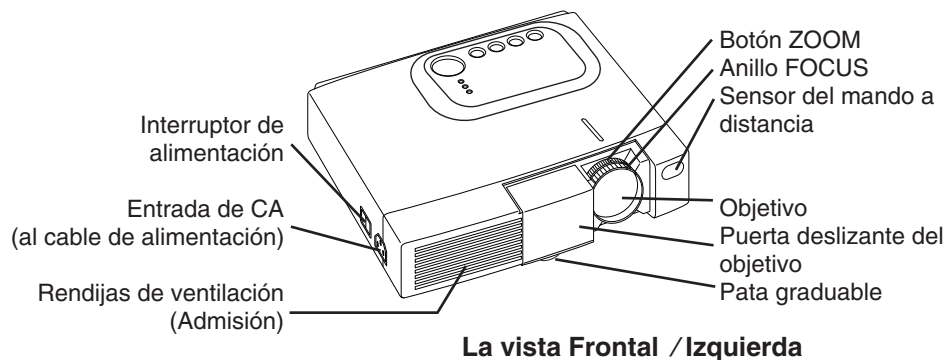

ESPAÑOL

# ANTES DEL USO (continuación)

## Nombres de las partes (continuación)

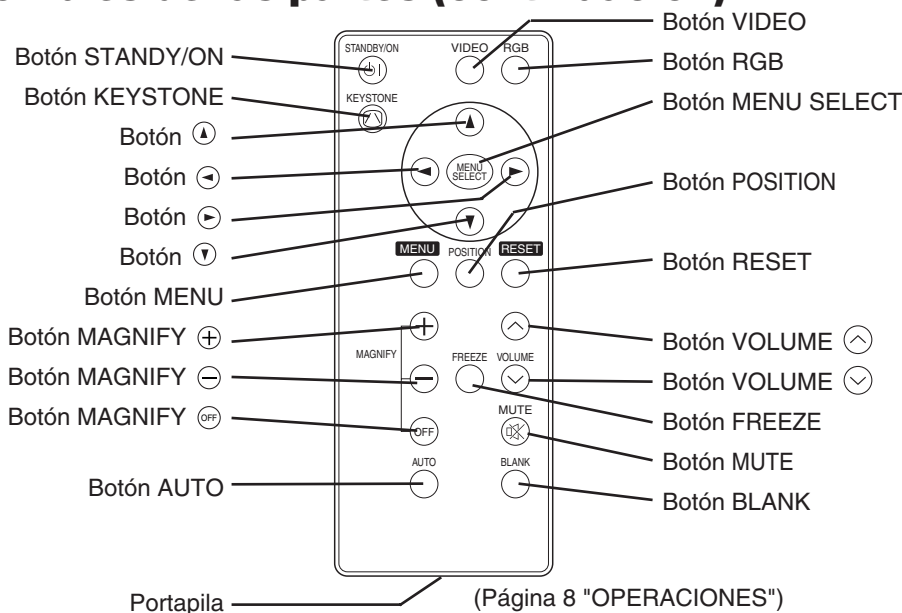

## Instalación de las pilas

### Instalación inicial:

Dentro del paquete original, la pila se encuentra instalada en el portapila del mando a distancia, provista de la película protectora (la película transparente que está dentro del portapila). Para instalar la pila, extraiga la película protectora.

### Sustitución:

1. Ponga el mando a distancia boca abajo.
2. Oprima la ranura y extraiga el portapila tal como se observa a la derecha.
3. Retire la pila usada.
4. Instale la pila nueva con el lado "+" hacia arriba.
5. Introduzca el portapila hasta que encaje con un chasquido.

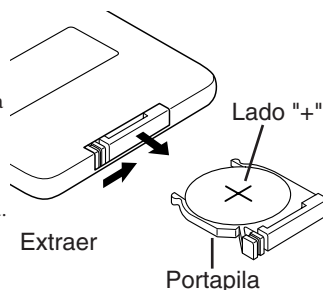

**PRECAUCIÓN** • Un manejo incorrecto de la pila puede producir incendio o lesiones. Si no la maneja correctamente, la pila puede explotar. Maneje la pila con cuidado, de acuerdo con las instrucciones indicadas en el manual adjunto "INSTRUCCIONES DE SEGURIDAD" y este manual.

- Utilice únicamente una pila de litio micro de 3V tipo CR2025.
- Cuando instale las pilas, asegúrese de que las polaridades positiva y negativa estén correctamente orientadas, tal como se indica en el transmisor del mando a distancia.
- Cuando tenga que desechar la pila, observe los reglamentos vigentes en su localidad o en su país.
- Mantenga las pilas fuera del alcance de los niños pequeños.
- Saque las pilas del mando a distancia cuando no tenga la intención de usarlo por un tiempo prolongado.

**NOTA** Cambie las pilas cuando la operación del mando a distancia se vuelva irregular.

# INSTALACIÓN

## Instalación del proyector y de la pantalla

Refiérase al dibujo y a la tabla de abajo para determinar el tamaño de la pantalla y la distancia de proyección.

Las distancias de la proyección indicadas en el tabla abajo son distancia para la pantalla del mismo tamaño (CP-S225W:800 x 600 puntos / CP-X275W:1024 x 768 puntos).

a: Distancia desde el proyector a la pantalla. ( $\pm 10\%$ )

b: Distancia desde el centro del objetivo a la parte inferior de la pantalla. ( $\pm 10\%$ )

**Tabla 1. Referencia para la instalación**

Tamaño de pantalla [m]	a [m]		b [cm]
	Mínimo	Máximo	
1,0	0,9	1,2	8,7
1,5	1,5	1,8	13,1
2,0	1,9	2,4	17,4
2,5	2,4	2,9	21,8
3,0	2,9	3,5	26,1
3,8	3,7	4,4	32,7
5,0	4,9	5,9	43,5

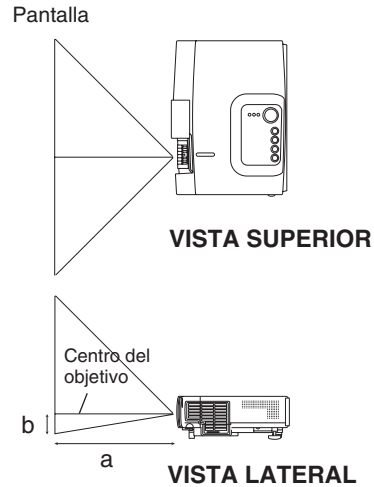

**PRECAUCIÓN** • Instale el proyector en un sitio apropiado, de conformidad con las "INSTRUCCIONES DE SEGURIDAD" en el manual adjunto y este manual.

- Utilice básicamente el proyector de cristal líquido en la posición horizontal. Si emplea el proyector de cristal líquido con el objetivo en la posición superior, con el objetivo en la posición inferior y el lado en posición superior, podría ocasionar la acumulación de calor en el interior ya causar algún daño. Tenga cuidado especial de no instalarlo con los orificios de ventilación obstruidos.
- No instale el proyector LCD en entornos cargados de humos. Los residuos de humos podrían acumularse sobre las partes críticas (por ejemplo, panel LCD, conjunto de lente, etc.).

ESPAÑOL

## Ajuste del ángulo

Los parás del ajustador el ángulo de proyección, utilice la pata graduable de la parte inferior del proyector. Puede graduarse entre 0 a 10° aproximadamente.

1. Levante la parte delantera del proyector. Presionando el botón de la pata graduable, ajuste el ángulo de proyección.
2. Suelte el botón para que quede bloqueado en el ángulo deseado.
3. Gire la el ajustador de la pata trasera para ajustar la inclinación izquierda-derecha.

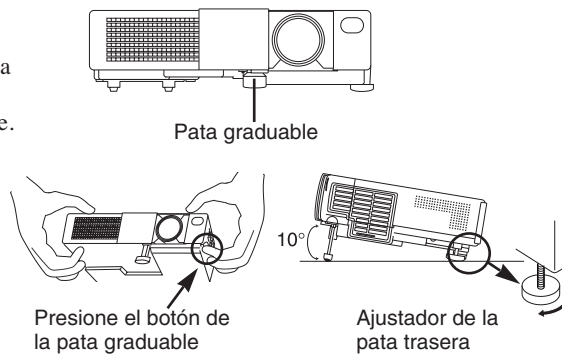

**PRECAUCIÓN** • No suelte el botón de la pata graduable sin sostener el proyector, de lo contrario, podría producirse el vuelco del proyector o lastimaduras en sus dedos en caso de que quedaran aprisionados.

# INSTALACIÓN (continuación)

## Cableado

Refiera al vector abajo para conectar cada terminal del proyector con cada dispositivo.

**Tabla 2. Cableado**

Funcion	Terminal	Cable
Entrada RGB analógica	RGB	Cable RGB accesorio o cable RGB opcional con toma D-sub 15 patillas "shrink" y tornillos de rosca en pulgada
Comunicación RS-232C	CONTROL	Cable RS-232C opcional
Entrada de audio (desde el ordenador)	AUDIO	Cable de audio opcional con minijack estéreo
Entrada de vídeo componente	COMPONENT VIDEO Y	Cable de vídeo componente accesorio
	COMPONENT VIDEO Cb/Pb	
	COMPONENT VIDEO Pr/Cb	
Entrada S-vídeo	S-VIDEO	Cable S-vídeo opcional con minijack DIN de 4 patillas
Entrada de vídeo	VIDEO	Cable de vídeo/audio opcional con toma RCA
Entrada de audio (del equipo de vídeo)	AUDIO L	
	AUDIO R	

 **PRECAUCIÓN** • La conexión incorrecta puede producir incendio o descargas seébricas. Por favor lea este manual y las "INSTRUCCIONES DE SEURIDAD".

- Antes de la conexión, apague todos los dispositivos que se van a conectar, excepto el del cable USB.
- Puede ser que los cables se deban utilizar con el núcleo colocado hacia el lado del proyector. Utilice los cables incluidos con el proyector o especificados.

**NOTA** • Antes de la conexión, lea los manuales de instrucciones de los dispositivos que se van a conectar, y asegúrese de que el proyector sea compatible con el dispositivo.

- Asegure los tornillos en los conectores y apriételes.
- Para algunos modos, se requiere el uso del adaptador Mac.
- Para seleccionar la entrada RGB digital, tal vez sea necesario realizar algunos ajustes en el ordenador. Para mayor información, consulte los manuales del ordenador.
- Algunos ordenadores podrían tener múltiples modos de visualización en pantalla. El uso de algunos de estos modos no será posible con este proyector.
- Con respecto a la asignación de las patillas de los conectores, refiérase a la sección TECHNICAL.
- Con respecto de los datos de comunicación, refiérase al manual del cable RS-232C opcional.
- Para los demás puntos, consulte con su distribuidor.

# AUFSTELLUNG (continuación)

## Conexión de la alimentación

Seleccione el cable de alimentación correcto de entre los cables entregados, según el tomacorriente que se va a usar. Por medio del cable de alimentación, conecte firmemente la entrada de CA del proyector al tomacorriente.

- PRECAUCIÓN** • El cable de alimentación deberá manipularse de acuerdo con las instrucciones del manual adjunto "INSTRUCCIONES DE SEGURIDAD" y este manual.
- Conecte firmemente el cable de alimentación. Tenga cuidado con flojedad, la falla de contacto o el empleo de un tomacorriente inadecuado.

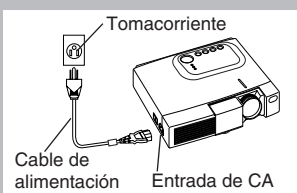

## Ejemplo de configuración del sistema

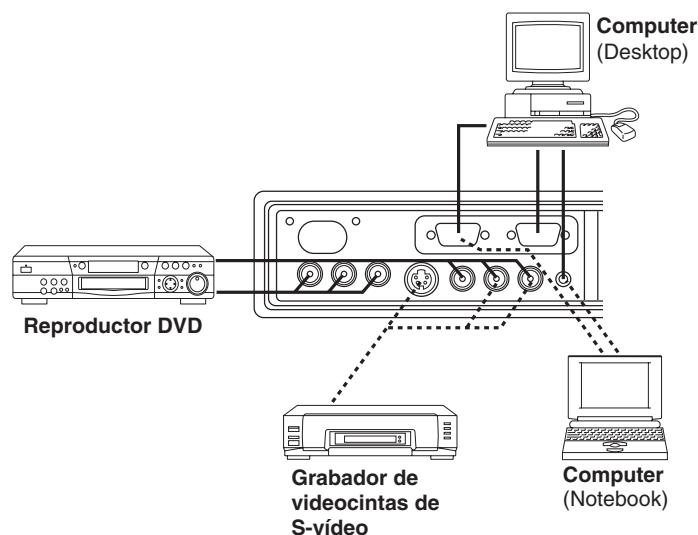

ESPAÑOL

**NOTA** • Cuando conecte con un ordenador notebook, ajuste la salida de la imagen exterior RGB a válida (ajuste de pantalla CRT o visualización simultánea de LCD y CRT). Para mayor información, tenga a bien leer el manual de instrucciones del ordenador notebook.

## Plug & Play

Este proyector es compatible con VESA DDC 1/2B. Podrá utilizar Plug & Play conectándolo a un ordenador compatible con VESA DDC (Canal de datos de visualización). Tenga a bien utilizar esta función conectando el cable RGB accesorio con terminal RGB. Con otras conexiones, es posible que Plug & play no funcione.

**NOTA** • "Plug & Play" es un sistema configurado con el equipo periférico incluyendo ordenaador y pantalla y un sistema operativo.

- Este proyector está reconocido como un monitor Plug & play. Utilice los drivers de visualización estándar.
- Dependiendo del ordenador conectado, puede suceder que Plug & play no funcione.

# OPERACIONES

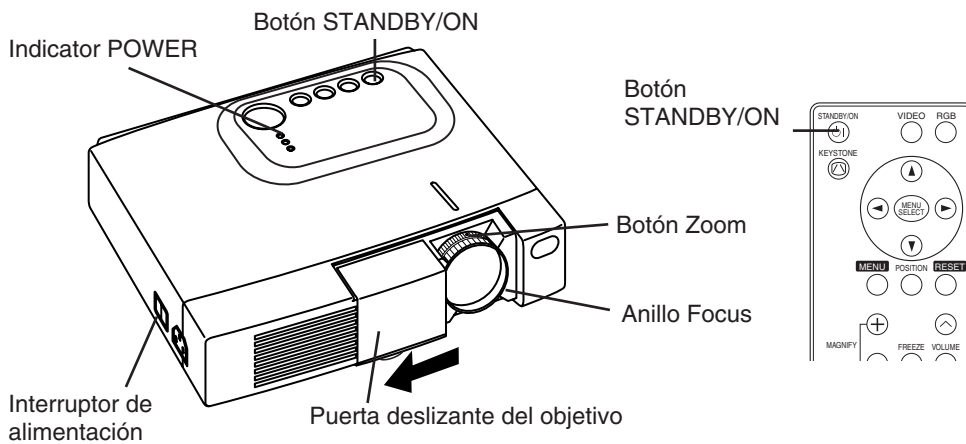

## Conexión

1. Verifique que el cable de alimentación esté correctamente conectado.
2. Ajuste el interruptor de alimentación a [ I ]. Se selecciona el modo de espera, y el color del indicador POWER cambia a naranja.
3. Oprima el botón STANDBY/ON (Ⓜ) en el panel de mando o en el mando a distancia. Se inicia el calentamiento y el indicador POWER parpadea en verde.
4. Al conectarse la alimentación, el indicador POWER deja de parpadear y cambia a color verde. Abra la puerta del objetivo.
5. Gire el botón ZOOM para ajustar el tamaño de la pantalla.
6. Gire el anillo FOCUS para ajustar el enfoque.

## Desconexión

1. Oprima el botón STANDBY/ON en el panel de control o el mando a distancia. Entonces aparecerá el mensaje "Power off?" en la pantalla, el cual desaparecerá al realizar alguna operación o no realizar operación durante 5 segundos. Oprima de nuevo el botón STANDBY/ON (Ⓜ) mientras se esté visualizando este mensaje. La lámpara del proyector se apaga y la lámpara comienza a enfriarse. El indicador POWER parpadeará en naranja durante el enfriamiento de la lámpara. La pulsación del botón STANDBY/ON (Ⓜ) no tendrá ningún efecto mientras está parpadeando el indicador POWER.
2. El sistema entra en el modo de espera al finalizar el enfriamiento, y el indicador POWER dejará de parpadear y cambiará a naranja. Verifique que el indicador esté de color naranja y ajuste el interruptor de alimentación a [ O ].
3. Al desconectarse la alimentación, el indicador POWER se apaga. No olvide de cerrar la puerta del objetivo.

**⚠ ADVERTENCIA** • Antes de usar este equipo, por favor lea completamente este manual y las "INSTRUCCIONES DE SEGURIDAD" separadas. Siempre asegúrese de utilizar este equipo en condiciones de seguridad.

**NOTA** • Excepto en emergencias, no desconecte la alimentación a menos que el indicador POWER esté naranja, ya que se reducirá la vida útil de la lámpara del proyector.

• Para evitar cualquier problema, encienda/apague el proyector cuando el ordenador o la grabadora de videocintas esté en apagado. Siempre que utilice un cable RS-232C, encienda el ordenador antes que el proyector.

• Cuando un proyector continúa proyectando una misma imagen, ésta podría quedar como imagen residual. Por favor no proyecte la misma imagen durante un tiempo prolongado.

# OPERACIONES (continuación)

## Operaciones básicas

Las operaciones básicas indicadas en la Tabla 3 se realizan desde el mando a distancia suministrado o desde el panel de mando del proyector. Los elementos indicados mediante (\*) se pueden utilizar desde el panel de mando.

**Tabla 3. Operaciones básicas**

Item	Descripción
INPUT SELECT (Selector de entrada)	<p><b>Selección de la señal de entrada (*):</b> Oprima el botón INPUT. RGB → VIDEO → S-VIDEO → COMPONENT (→ RGB)</p> <p><b>Selección de entrada RGB:</b> Oprima el botón RGB. VIDEO/S-VIDEO/COMPONENT → RGB</p> <p><b>Selección de entrada de VIDEO/S-VIDEO:</b> Oprima el botón VIDEO. RGB → VIDEO/S-VIDEO/COMPONENT VIDEO → S-VIDEO → COMPONENT (→ VIDEO)</p> <ul style="list-style-type: none"> <li>El nombre de la señal seleccionada se visualiza durante aproximadamente tres segundos cuando se cambia la señal de entrada.</li> </ul>
POSITION (Posición)	<p><b>Ajuste/cancelación del modo de ajuste de posición:</b> Oprima el botón POSITION. El icono [ ] se visualiza en el modo POSITION.</p> <p><b>Ajuste de la posición de la imagen:</b> Oprima los botones ⊖, ⊕, ⊙ y ⊚ en el modo de ajuste de posición.</p> <ul style="list-style-type: none"> <li>Cuando se entra una señal video, esta función es válida solamente en el modo de AMPLIACION (MAGNIFY).</li> <li>Después de aproximadamente 10 segundos de inactividad, el icono [ ] se apaga y el modo POSITION se cancela automáticamente.</li> </ul>
RESET (*) (Reinicialización)	<p><b>Inicialización del cada opción:</b> Seleccione una opción y oprima el botón RESET.</p> <p><b>Inicialización del ajuste de posición:</b> Oprima el botón RESET en el modo de POSICION (POSITION). Esta función es válida solamente cuando se entra la señal RGB.</p> <ul style="list-style-type: none"> <li>Válido excepto para VOLUMEN, IDIOMA, FASE H y SILENCIOSO.</li> </ul>
MAGNIFY (Ampliación)	<p><b>Ajuste del modo de AMPLIACION:</b> Oprima el botón MAGNIFY ⊕.</p> <p><b>Desplazamiento del área ampliada:</b> Efectúe el ajuste de posición en el modo de AMPLIACION.</p> <p><b>Ajuste de la ampliación:</b> Oprima MAGNIFY ⊕ / ⊖ en el modo de AMPLIACION. MAGNIFY ⊕ amplía la imagen ↔ MAGNIFY ⊖ reduce la imagen</p> <p>Cancelación del modo de AMPLIACION: Oprima el botón MAGNIFY ⊙.</p> <ul style="list-style-type: none"> <li>MAGNIFY se cancela mediante la ejecución o el ajuste de AUTO, ASPECTO INPUT SELECT o VIDEO, o cambiando la señal de entrada.</li> </ul>
FREEZE (Congelamiento)	<p><b>Ajuste/cancelación del modo FREEZE:</b> Oprima el botón FREEZE. En el modo de CONGELAMIENTO, se visualiza el icono [  ] y la imagen se congela.</p> <ul style="list-style-type: none"> <li>FREEZE se cancela mediante la ejecución o el ajuste de POSITION, VOLUME, MUTE, AUTO, BLANK ON/OFF, o MENU ON/OFF, o cambiando la señal de entrada.</li> <li>No olvide de cancelar las imágenes estáticas congeladas.</li> </ul>
KEYSTONE (*)	<p><b>Ajuste/cancelación del modo KEYSTONE:</b> Oprima el botón KEYSTONE ⊙.</p> <p><b>Ajuste de Keystone:</b> Oprima el botón ⊖ / ⊕ en el modo KEYSTONE. ⊖ reduce el tamaño inferior de la imagen ↔ ⊕ reduce el tamaño superior de la imagen.</p>

**NOTA** • Utilice el mando a distancia a una distancia de aproximadamente 3 metros del sensor de la parte delantera del proyector, y dentro de un margen de 30° a izquierda-derecha. La luz potente y los obstáculos podrán interferir en la operación del mando a distancia.







(continúa en la página siguiente)

ESPAÑOL - 9

# OPERACIONES (continuación)

Los elementos indicados mediante (\*) se pueden utilizar desde el panel de mando.

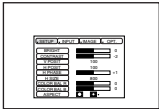
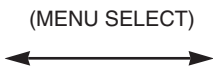
**Tabla 3. Operaciones básicas (continuación)**

Item	Descripción
VOLUME (Volumen)	<b>Ajuste de volumen:</b> Oprima el botón VOLUMEN  /  . Reduce el VOLUMEN  ↔ Aumenta el VOLUMEN 
MUTE (Enmudecimiento)	<b>Ajuste/cancelación del modo de enmudecimiento:</b> Pulse el botón MUTE. En el modo de ENMUDECIMIENTO, el sonido no se escucha.
AUTO (Automático)	<b>Ajuste automático en entrada RGB :</b> Pulse el botón AUTO. La posición horizontal (POSI. H), la posición vertical (POSI. V), la fase del reloj (FASE H), y el tamaño horizontal (AMPLI H) se ajustan automáticamente. Proceda con la aplicación visualizada al tamaño máximo. <b>Ajuste automático en entrada de VIDEO</b> Pulse el botón AUTO. Se selecciona automáticamente el tipo de señal apropiado para la señal de entrada. Válido solamente cuando AUTO está ajustado a VIDEO en el menú de entrada. • Esta operación tarda aproximadamente diez segundos. Puede suceder que no funcione correctamente con algunas señales de entrada.
BLANK ON/OFF (Activación/ desactivación de pantalla en blanco)	<b>Ajuste/cancelación del modo en blanco:</b> Pulse el botón BLANK. En el modo en blanco no se visualiza ninguna imagen. Toda la pantalla queda en el color definido en EN BLANCO en el menú de imagen.
MENU ON/OFF (*) (Activación/ desactivación del menú)	<b>Inicio/parada de la visualización del menú:</b> Pulse el botón MENU. • La visualización del menú finaliza automáticamente tras un período de inactividad de aproximadamente diez segundos.
MENU SELECT (Selección de menú)	<b>Selección del tipo de menú:</b> Pulse el botón MENU SELECT. Permite al usuario seleccionar entre menú normal o menú individual. En el menú individual sólo se visualiza la opción que se encuentra seleccionada, pero las demás opciones se pueden visualizar con los botones  y  como con el menú normal. • Válido solamente cuando se utiliza Menú de ajust. Oprima el botón MENU SELECT después de seleccionar los elementos tales como "BRILLO".  <div style="display: flex; justify-content: space-around; align-items: center;"> <div style="text-align: center;"> <p><b>Menú normal</b></p>  </div> <div style="text-align: center;"> <p>(MENU SELECT)</p>  </div> <div style="text-align: center;"> <p><b>Menú individual</b></p>  </div> </div>

# OPERACIONES (continuación)

## Menú de ajust

Los siguientes ajustes y reglajes se pueden realizar cuando se ha seleccionado AJUST en la parte superior del menú. Parte del menú de configuración difiere entre entrada RGB y entrada VIDEO/S-VIDEO. Seleccione una opción con los botones  $\leftarrow$  y  $\rightarrow$ , e inicie la operación. Utilice el menú individual para reducir el tamaño del menú (consulte la tabla 3, MENU SELECT).

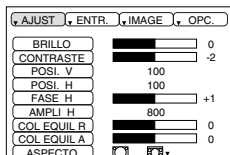

RGB

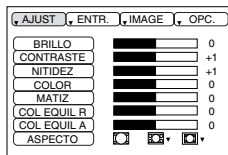

VIDEO/S-VIDEO

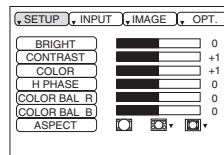

COMPONENT

Tabla 4. Menú de ajust

Opción	Descripción	RGB	VIDEO S-VIDEO	COMPONENT	
				480i 575i 480P	720P 1080i
BRILLO	Oscuro $\leftarrow$ $\leftrightarrow$ Claro $\rightarrow$	✓	✓	✓	✓
CONTRASTE	Débil $\leftarrow$ $\leftrightarrow$ Fuerte $\rightarrow$	✓	✓	✓	✓
POSI. V	Abajo $\leftarrow$ $\leftrightarrow$ Arriba $\rightarrow$	✓	-	-	-
POSI. H	Izquierdo $\leftarrow$ $\leftrightarrow$ Derecho $\rightarrow$	✓	-	-	-
FASE H	Izquierdo $\leftarrow$ $\leftrightarrow$ Derecho $\rightarrow$ • Ajustelo para eliminar el parpadeo.	✓	-	✓	✓
AMPLI H	Pequeño $\leftarrow$ $\leftrightarrow$ Grande $\rightarrow$ • Puede suceder que la imagen no se visualice correctamente si el tamaño horizontal es excesivo. En tal caso, oprima el botón RESET, e inicialice el tamaño original.	✓	-	-	-
NITIDEZ	Suave $\leftarrow$ $\leftrightarrow$ Nítido $\rightarrow$	-	✓	-	-
COLOR	Claro $\leftarrow$ $\leftrightarrow$ Oscuro $\rightarrow$	-	✓	✓	✓
MATIZ	Rojo $\leftarrow$ $\leftrightarrow$ Verde $\rightarrow$ • Válido solamente cuando se reciben señales NTSC o NTSC 4.43.	-	✓	-	-
COL EQUIL R	Claro $\leftarrow$ $\leftrightarrow$ Oscuro $\rightarrow$	✓	✓	✓	✓
COL EQUIL A	Claro $\leftarrow$ $\leftrightarrow$ Oscuro $\rightarrow$	✓	✓	✓	✓
ASPECTO	<b>Selección de la relación de aspecto de la imagen:</b> 4:3[ $\square$ ] $\leftarrow$ $\leftrightarrow$ $\rightarrow$ 16:9[ $\square$ ] <b>Seleccione la posición de visualización:</b> Pulse el botón $\uparrow$ mientras 16:9[ $\square$ ] está seleccionado. Centro $\rightarrow$ $\uparrow$ Abajo $\rightarrow$ $\uparrow$ Arriba ( $\rightarrow$ $\uparrow$ Centro)	✓	-	-	✓
	<b>Selección de la relación de aspecto de la imagen:</b> 4:3[ $\square$ ] $\leftarrow$ $\leftrightarrow$ $\rightarrow$ 16:9[ $\square$ ] $\leftarrow$ $\leftrightarrow$ $\rightarrow$ 4:3 small[ $\square$ ] <b>Seleccione la posición de visualización:</b> Pulse el botón $\uparrow$ mientras 16:9[ $\square$ ]/4:3 small[ $\square$ ] está seleccionado. Centro $\rightarrow$ $\uparrow$ Abajo $\rightarrow$ $\uparrow$ Arriba ( $\rightarrow$ $\uparrow$ Centro) • Puede suceder que 4:3small no se visualice correctamente con algunas señales de entrada.	-	✓	✓	-

ESPAÑOL

# OPERACIONES (continuación)

## Menú de entrada

Cuando se selecciona ENTR. en el menú, se encuentran disponibles las funciones siguientes. Seleccione una opción con los botones  $\odot$  y  $\ominus$ , e inicie la operación.



Tabla 5. Menú de entrada

Opción	Descripción
AUTO	<p><b>Inicio/parada de la operación:</b> Pulse el botón <math>\odot</math> / <math>\ominus</math>.</p> <p><b>Ajuste automático en entrada RGB:</b> Seleccione EJECUTAR con el botón <math>\odot</math>. La posición horizontal (POSI. H), la posición vertical (POSI. V), la fase del reloj (FASE H), y el tamaño horizontal (AMPLI H) se ajustan automáticamente. Proceda con la aplicación visualizada al tamaño máximo.</p> <ul style="list-style-type: none"> <li>• Esta operación tarda aproximadamente diez segundos. Puede suceder que no funcione correctamente con algunas señales de entrada. En este caso, la pulsación del botón AUTO podría corregir este problema.</li> <li>• Esta entrada es la misma que para la función AUTO en Operaciones básicas.</li> </ul>
RGB	<p><b>Visualización de la frecuencia de entrada de RGB:</b> Visualiza la frecuencia de la señal de sincronismo horizontal y vertical para la entrada RGB.</p> <ul style="list-style-type: none"> <li>• Válido solamente en entrada RGB.</li> </ul>
VIDEO	<p><b>Inicio/parada de la operación:</b> Pulse el botón <math>\odot</math> / <math>\ominus</math>.</p> <p><b>Selección del tipo de señal de vídeo:</b> Seleccione el tipo de señal con los botones <math>\odot</math> y <math>\ominus</math>. Seleccione NTSC, PAL SECAM, NTSC4.43, M-PAL, o N-PAL según el que sea apropiado para la señal de entrada. La selección de AUTO le permite ejecutar la función AUTO (Ajuste automático en entrada de vídeo), excepto para la entrada N-PAL</p> <ul style="list-style-type: none"> <li>• Utilice esta función cuando la imagen se vuelva inestable (por ejemplo, la imagen se vuelve irregular, o hay deficiencia de color) en VIDEO/S-VIDEO.</li> <li>• El ajuste automático tarda alrededor de diez segundos. Con algunas señales de entrada, puede suceder que no funcione correctamente. En este caso, la pulsación del botón AUTO podría corregir este problema, excepto para la entrada N-PAL.</li> <li>• Para la entrada COMPONENT VIDEO, esta función no será efectiva y el tipo de señal será reconocida automáticamente.</li> </ul>
HDTV	<p><b>Inicio/parada de la operación:</b> Pulse el botón <math>\odot</math> / <math>\ominus</math>.</p> <p><b>Selecciona el modo HDTV:</b> Con el botón <math>\odot</math> / <math>\ominus</math>, seleccione el modo 1080i ó 1035i adecuado para la señal de entrada.</p> <ul style="list-style-type: none"> <li>• Cuando el modo HDTV seleccionado es incompatible con la señal de entrada, la imagen se podría mostrar incorrecta (ej. la posición de la visualización o el color es incorrecto).</li> </ul>

# OPERACIONES (continuación)

## Menú de imagen

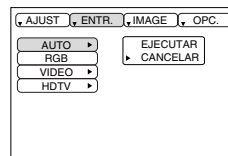
Los siguientes ajustes y reglajes se encuentran disponibles cuando se ha seleccionado IMAGE en el menú. Seleccione una opción con los botones  $\odot$  y  $\oplus$ , e inicie la operación.



Tabla 6. Menú de imagen

Opción	Descripción
EN BLANCO	<p><b>Selección del color de la pantalla en blanco:</b>                      Seleccione el color con los botones <math>\ominus</math> y <math>\oplus</math>.</p> <ul style="list-style-type: none"> <li>La imagen se desaparece, y toda la pantalla se visualiza en el color seleccionado, cuando se ajusta al modo en BLANCO con el BLANCO ACTIVADO, o cuando no hay señal la imagen desaparece durante 5 minutos.</li> </ul>
ESPEJO	<p><b>Inicio/parada de la operación:</b> Pulse el botón <math>\ominus</math> / <math>\oplus</math>.</p> <p><b>Selección del estado del espejo:</b>                      Seleccione el estado del espejo con los botones <math>\odot</math> y <math>\oplus</math>.</p>
ARRANQUE	<p><b>Inicio/parada de la operación:</b> Pulse el botón <math>\ominus</math> / <math>\oplus</math>.</p> <p><b>Configuración inicial de la visualización en pantalla:</b>                      Seleccione ENCEND. con el botón <math>\odot</math>.</p> <p><b>Cancelación de la visualización inicial en pantalla:</b>                      Seleccione APAGADO con el botón <math>\oplus</math>.</p> <ul style="list-style-type: none"> <li>Tenga en cuenta que si selecciona APAGADO, la pantalla en blanco se visualiza en azul en ausencia de señal.</li> </ul>
GAMMA	<p><b>Inicio/parada de la operación:</b> Pulse el botón <math>\ominus</math> / <math>\oplus</math>.</p> <p><b>Seleccione la modo gamma:</b>                      Seleccione la modo gamma con el botón <math>\odot</math> / <math>\oplus</math>.</p>
COLOR TEMP	<p><b>Inicio/parada de la operación:</b> Pulse el botón <math>\ominus</math> / <math>\oplus</math>.</p> <p><b>Selección de la temperatura del color:</b>                      Seleccione el modo de temperatura del color con el botón <math>\odot</math> / <math>\oplus</math>.</p>

ESPAÑOL

# OPERACIONES (continuación)

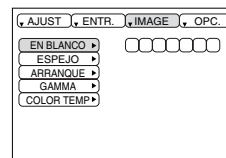
## Menú de opciones

Los siguientes ajustes y reglajes se pueden realizar cuando se ha seleccionado OPT. en el menú. Seleccione una opción con los botones  $\odot$  y  $\oplus$ , e inicie la operación.



Tabla 7. Menú de opciones

Opción	Descripción
VOLUMEN	<b>Ajuste de volumen:</b> Reduce el VOLUMEN $\ominus$ $\leftrightarrow$ Aumenta el VOLUMEN $\oplus$
COLOR MENU	<b>Selección del color de fondo del menú:</b> Seleccione con los botones $\ominus$ y $\oplus$ .
IDIOMA	<b>Inicio/parada de la operación:</b> Pulse el botón $\ominus$ o $\oplus$ . <b>Selección del idioma de visualización del menú:</b> Seleccione con los botones $\odot$ y $\oplus$ .
AUTO OFF	<b>Inicio/parada de la operación:</b> Pulse el botón $\ominus$ o $\oplus$ . <b>Ajuste de DESACTIVADO AUTOMATICO:</b> Ajuste entre 1~99 minutos con los botones $\odot$ y $\oplus$ . El sistema entra automáticamente en el modo de espera cuando no se recibe ninguna señal por un tiempo establecido. <b>Cancelación de DESACTIVADO AUTOMATICO:</b> Seleccione CANCEL (0 min.) con el botón $\oplus$ . Cuando se selecciona "CANCEL", el sistema no entrará en el modo de espera aunque no se reciba la señal.
SYNC ON G	<b>Inicio/parada de la operación:</b> Pulse el botón $\ominus$ o $\oplus$ . <b>SYNC ON G válido:</b> Seleccione ENCEND. con el botón $\odot$ . <b>SYNC ON G inválido:</b> Seleccione APAGADO con el botón $\oplus$ . • Puede suceder que no se visualice correctamente con algunas señales de entrada cuando SYNC ON G esté activado. En tales casos, saque el conector de señal para que se reciban señales conocidas, ajuste SYNC ON G a inválido, y vuelva a conectar la señal.
SILENCIOSO	<b>Inicio/parada de la operación:</b> Pulse el botón $\ominus$ / $\oplus$ . <b>Ajuste/cancelación del modo Silencioso:</b> Pulse el botón $\odot$ / $\oplus$ . Cuando se selecciona SILENCIOSO se activará el modo SILENCIOSO. En el modo SILENCIOSO, el nivel del ruido acústico es reducido desde la unidad, el nivel del brillo de la pantalla es un poco más bajo.

# OPERACIONES (continuación)

## Menú sin señal

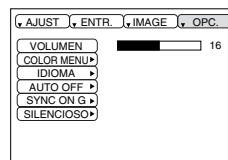
Cuando se oprime el botón MENU mientras se está visualizando “ENTRADA NO DETECTADA EN \*\*\*” y “SINCRO FUERA ALCANCEEN \*\*\*” estarán disponibles los mismos ajustes y reglajes que con los menús de imagen y de opciones.



Tabla 8. Menú sin señal

Opción	Descripción
VOLUMEN	<b>Ajuste de volumen:</b> Reduce el VOLUMEN ◀ ↔ Aumenta el VOLUMEN ▶ • Cuando se utiliza esta función, la entrada de audio cambia automáticamente a video. La entrada de audio se puede conmutar moviendo DISK PAD hacia la izquierda y la derecha durante la visualización de la barra de ajuste de volumen. La barra de ajuste de volumen se visualiza pulsando el botón VOLUME ◀ o VOLUME ▶.
BLANK	<b>Selección del color de la pantalla en blanco:</b> Seleccione el color con los botones ◀ y ▶. • La imagen se desaparece, y toda la pantalla se visualiza en el color seleccionado, cuando se ajusta al modo en BLANCO con el BLANCO ACTIVADO, o cuando no hay señal la imagen desaparece durante 5 minutos.
ESPEJO	<b>Inicio/parada de la operación:</b> Pulse el botón ◀ / ▶. <b>Selección del estado del espejo:</b> Seleccione el estado del espejo con los botones ▲ y ▼.
ARRANQUE	<b>Inicio/parada de la operación:</b> Pulse el botón ◀ / ▶. <b>Configuración inicial de la visualización en pantalla:</b> Seleccione ENCEND. con el botón ▲. <b>Cancelación de la visualización inicial en pantalla:</b> Seleccione APAGADO con el botón ▼. • Tenga en cuenta que si selecciona APAGADO, la pantalla en blanco se visualiza en azul en ausencia de señal.
COLOR MENU	<b>Selección del color de fondo del menú:</b> Seleccione con los botones ◀ y ▶.
IDIOMA	<b>Inicio/parada de la operación:</b> Pulse el botón ◀ / ▶. <b>Selección del idioma de visualización del menú:</b> Seleccione con los botones ▲ y ▼.
AUTO OFF	<b>Inicio/parada de la operación:</b> Pulse el botón ◀ / ▶. <b>Ajuste de DESACTIVADO AUTOMATICO:</b> Ajuste entre 1~99 minutos con los botones ▲ y ▼. El sistema entra automáticamente en el modo de espera cuando no se recibe ninguna señal por un tiempo establecido. <b>Cancelación de DESACTIVADO AUTOMATICO:</b> Seleccione CANCEL (0 min.) con el botón ▼. Cuando se selecciona "CANCEL", el sistema no entrará en el modo de espera aunque no se reciba la señal.
SYNC ON G	<b>Inicio/parada de la operación:</b> Pulse el botón ◀ / ▶. <b>SYNC ON G válido:</b> Seleccione ENCEND. con el botón ▲. <b>SYNC ON G inválido:</b> Seleccione APAGADO con el botón ▼. • Puede suceder que no se visualice correctamente con algunas señales de entrada cuando SYNC ON G esté activado. En tales casos, saque el conector de señal para que se reciban señales conocidas, ajuste SYNC ON G a inválido, y vuelva a conectar la señal.
SILENCIOSO	<b>Inicio/parada de la operación:</b> Pulse el botón ◀ / ▶. <b>Ajuste/cancelación del modo Silencioso:</b> Pulse el botón ▲/▼. Cuando se selecciona SILENCIOSO se activará el modo SILENCIOSO. En el modo SILENCIOSO, el nivel del ruido acústico es reducido desde la unidad, el nivel del brillo de la pantalla es un poco más bajo.

ESPAÑOL

# MANTENIMIENTO

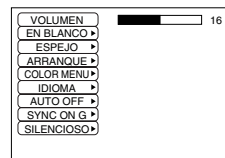
## Lámparas



**ALTA TENSIÓN  
ALTA TEMPERATURA  
ALTA PRESIÓN**

Antes de reemplazar la lámpara, póngase en contacto con su distribuidor.

Para la lámpara opcional, consulte el punto "Piezas opcionales" en la Tabla 12.

Antes de reemplazar la lámpara, apague el proyector, extraiga el cable del tomacorriente, y espere aproximadamente 45 minutos hasta que la lámpara se enfríe. La manipulación a altas temperaturas podrá producir la explosión de la lámpara.



**ADVERTENCIA** • Descarte las lámparas usadas de acuerdo con los reglamentos vigentes en su localidad.

- Debido a que las lámparas están hechas de vidrio, no deben ser sometidos a golpes mecánicos ni a rayaduras.
- No utilice lámparas usadas - podrían explotar.
- Si sospecha que ha explotado la lámpara (se escucha el ruido de explosión) extraiga el cable de alimentación del tomacorriente y solicite a su distribuidor que le reemplace la lámpara. La lámpara está cubierta por el vidrio delantero, pero en casos extremos, puede suceder que el reflector y el interior del proyector resulten dañados por los trozos de vidrio rotos, los cuales podrían causar a su vez lesiones durante su manipulación.
- No utilice el proyector con la cubierta de la lámpara removida.

**Lámpara**

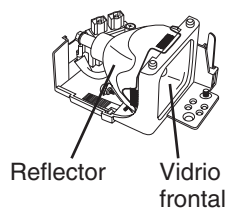

### Vida útil de la lámpara

Las lámparas del proyector tienen una vida útil limitada. Después de usar la lámpara durante un tiempo prolongado, la imagen podría volverse oscura y los matices débiles.

Reemplace la lámpara si el indicador LAMP está rojo o si aparece el mensaje CAMBIE LA LÁMPARA al encender el proyector. Véase la tabla 9 en la pág. 19 y la tabla 10 de la pág. 20.

**NOTA** • El indicador LAMP también se vuelve rojo cuando la lámpara alcanza altas temperaturas. Antes de reemplazar la lámpara, apague el proyector, espere aproximadamente 20 minutos, y vuélvalo a encender. Si el indicador LAMP sigue estando rojo, reemplace la lámpara.

# MANTENIMIENTO (continuación)

## Reemplazo de la lámpara

1. Apague el proyector, extraiga el cable de alimentación del tomacorriente y espere por lo menos 45 minutos hasta que la unidad se enfríe.
2. Prepare una lámpara nueva.
3. Tras comprobar que el proyector se ha enfriado lo suficiente, póngalo suavemente boca abajo.
4. Afloje los dos tornillos tal como se indica en la ilustración, y retire la cubierta de la lámpara.
5. Afloje un tornillo, y retire la lámpara con cuidado mientras sujeta los retenedores. No toque el interior de la lámpara pues podrán producirse desigualdades en el color.
6. Instale la lámpara nueva y apriete firmemente el tornillo de ajuste de la lámpara. También empuje firmemente el lateral opuesto al tornillo de fijación de la lámpara dentro de la unidad.
7. Vuelva a instalar la cubierta de la lámpara en su lugar y apriete firmemente los dos tornillos.
8. Vuelva a poner el proyector en su posición original.

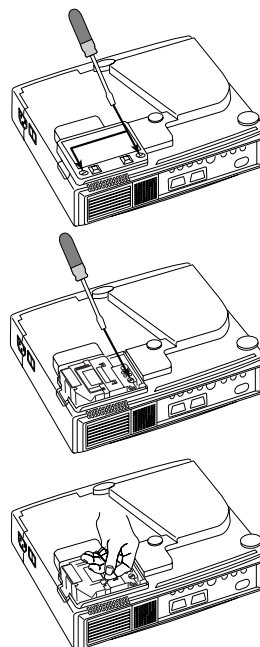

**PRECAUCIÓN** • Asegúrese de apretar los tornillos firmemente. La flojedad de los tornillos puede ser causa de lesiones o accidentes.  
• No utilice el proyector con la cubierta de la lámpara removida. un sitio seguro para futuras consultas.

ESPAÑOL

## Reinicialización del temporizador de la lámpara

Reinicialice el temporizador de la lámpara después de reemplazarla. Cuando aparezca el mensaje "CAMBIE LA LÁMPARA ... ENERGÍA SE DESCONECT DESPUÉS DE 0 HORAS.", finalice la siguiente operación antes que transcurran 10 minutos después de haber conectado la alimentación. La alimentación se desconectará automáticamente después de los 10 minutos.

1. Conecte la alimentación, y pulse el botón RESET durante aproximadamente tres segundos.. En la indicación del temporizador de lámpara en la parte inferior de la pantalla aparecerá el mensaje "LAMP xxx hr".
2. Pulse el botón MENU en el mando a distancia, o el botón RESET en el panel de mando mientras está visualizado el temporizador de lámpara. Entonces aparecerá el mensaje 'LAMP xxxx □ → 0 ■ CANCEL'.
3. Pulse el botón ⏪ y seleccione 0, y espere hasta que desaparezca la indicación del temporizador.

**NOTA** • No reinicialice el temporizador de lámpara si no ha reemplazado la lámpara. Asimismo, asegúrese de reinicializar el temporizador de lámpara cada vez que reemplace la lámpara. Las funciones de los mensajes no operarán correctamente si no se efectúa correctamente la reinicialización del temporizador de lámpara.

# MANTENIMIENTO (continuación)

## Mantenimiento del filtro de aire

El filtro de aire se debe limpiar de la manera descrita abajo a intervalos de aproximadamente 100 horas.

1. Apague el proyector y extraiga el cable de alimentación del tomacorriente.
2. Limpie el filtro de aire con una aspiradora.

**⚠ PRECAUCIÓN** • Desconecte la alimentación y extraiga el cable de alimentación del tomacorriente. Para poder realizar correctamente el mantenimiento, por favor lea atentamente las “INSTRUCCIONES DE SEGURIDAD”.

- Reemplace el filtro de aire si no consigue eliminar la contaminación o si presenta daños. Póngase en contacto con su distribuidor. Para el filtro de aire opcional, consulte el punto "Piezas opcionales" en la Tabla 12.
- No utilice el equipo con el filtro de aire removido.
- Cuando el filtro de aire esté obstruido por el polvo, etc., el proyector se apagará automáticamente para evitar el aumento de la temperatura interior.

## Otras tareas de mantenimiento

### Mantenimiento en el interior del equipo

Por motivos de seguridad, asegúrese de solicitar la limpieza y la inspección del equipo a su distribuidor, una vez cada dos años. El mantenimiento del equipo por sí mismo puede resultar peligroso.

### Limpieza del objetivo

Suavemente, limpie el objetivo con papel para limpiar objetivos. No toque el objetivo con sus manos.

### Limpieza de la carcasa y del mando a distancia

Limpie con cuidado con un paño suave. Si no consigue eliminar la suciedad y las manchas, utilice un paño suave humedecido con agua, o con una mezcla de agua y detergente neutro, y limpie con un paño suave y seco.

**⚠ PRECAUCIÓN** • Antes de empezar la tarea de mantenimiento, desconecte la alimentación y extraiga el cable de alimentación del tomacorriente. Para poder realizar correctamente el mantenimiento, por favor lea atentamente las “INSTRUCCIONES DE SEGURIDAD”.

- No utilice detergentes ni sustancias químicas distintas de las indicadas arriba (por ej., bencina o diluyentes).
- No utilice limpiadores en aerosol.
- No frote con materiales duros, ni golpee el equipo.

# LOCALIZACIÓN Y SOLUCIÓN DE PROBLEMAS

## Mensajes en pantalla (OSD)

Los mensajes descritos abajo pueden aparecer en la pantalla al conectar la alimentación. Cuando aparezcan tales mensajes, tome las medidas pertinentes.

**Tabla 9. Mensajes en pantalla (OSD)**

Mensaje	Descripción
CAMBIE LA LÁMPARA DESPUÉS DE REEMPLAZAR LÁMPARA, PONGA TEMPOR. LÁMPARA A CERO. (*1)	El tiempo de uso de la lámpara está por llegar a las 2000 horas. (*2) Se recomienda reemplazar la lámpara cuanto antes. Prepare una nueva lámpara de recambio.
CAMBIE LA LÁMPARA DESPUÉS DE REEMPLAZAR LÁMPARA, PONGA TEMPOR. LÁMPARA A CERO. ENERGÍA SE DESCONNECT DESPURÉS DE ** HORAS. (*1)	El tiempo de uso de la lámpara está por llegar a las 2000 horas. Se recomienda reemplazar la lámpara en el lapso de ** horas. (*2) Puede suceder que por algún motivo, la lámpara falle antes de las ** hs. La alimentación se desconectará (OFF) automáticamente en ** horas. Reemplace la lámpara de la manera indicada en “Lámpara”, páginas 17-18. Siempre reinicie el temporizador de la lámpara después de reemplazar la lámpara.
CAMBIE LA LÁMPARA DESPUÉS DE REEMPLAZAR LÁMPARA, PONGA TEMPOR. LÁMPARA A CERO. ENERGÍA SE DESCONNECT DESPURÉS DE 0 HORAS.	El tiempo de uso de la lámpara está por finalizar. La alimentación se desconectará (OFF) automáticamente en unos minutos. (*2) Desconecte (OFF) inmediatamente la alimentación y reemplace la lámpara de la manera indicada en “Lámpara”, páginas 17-18. Siempre reinicie el temporizador de la lámpara después de reemplazar la lámpara.
ENTRADA NO DETECTADA EN ***	No se encontró la señal de entrada. Verifique las conexiones de entrada de señal y las fuentes de señal.
SINCRO FUERA ALCANCE EN ***	La frecuencia horizontal o vertical de la señal de entrada no está dentro del margen especificado. Verifique las especificaciones del equipo y de la fuente de señal.
CHEQUEAR FLUJO DE AIRE	Ha aumentado la temperatura interna. Desconecte la alimentación y espere 20 minutos hasta que el equipo se enfríe. Verifique lo siguiente y vuelva a conectar la alimentación. <ul style="list-style-type: none"> <li>• ¿Está la entrada de aire o el escape bloqueado?</li> <li>• ¿Está el filtro de aire sucio?</li> <li>• ¿La temperatura ambiente excede de 35°C?</li> </ul>

**NOTA** (\*1) Este mensaje se cancelará automáticamente después de aproximadamente tres minutos, y aparecerá cada vez que se conecta la alimentación.

(\*2) La unidad cuenta con la función de desactivar la alimentación cuando el tiempo de uso llega a las 2000 horas. Sin embargo, la vida útil de una lámpara podría ser muy diferente entre una y otra, y por lo tanto, puede suceder que una lámpara falle antes que se active esta función.

## LOCALIZACIÓN Y SOLUCIÓN DE PROBLEMAS (continuación)

### Mensajes indicadores

El indicador POWER, el indicador LAMP, y el indicador TEMP se encenderán o parpadearán de la siguiente manera. Tome las medidas apropiadas.

**Tabla 10. Mensajes indicadores**

Indicador POWER	Indicador LAMP	Indicador TEMP	Descripción
Se ilumina en naranja	Se apaga	Se apaga	Se ha ajustado al modo de espera.
Parpadea en verde	Se apaga	Se apaga	Calentando. Por favor espere.
Se ilumina en verde	Se apaga	Se apaga	ON. Posible la operación normal.
Parpadea en naranja	Se apaga	Se apaga	Enfriando. Por favor espere.
Parpadea en rojo	-	-	Enfriando. Por favor espere. Se encuentra el error. Tome las medidas apropiadas cuando el indicador POWER deja de parpadear.
Parpadea / Se ilumina en rojo	Se ilumina en rojo	Se apaga	La lámpara no está encendida. El interior del equipo puede estar muy caliente. Desconecte la alimentación, espere 20 minutos hasta que el equipo se enfríe, y revise si está bloqueada la entrada o la salida, si el filtro de aire está sucio, o si la temperatura ambiente excede de 35°C. Y conecte la alimentación otra vez. Reemplace la lámpara si se produce el mismo problema.
Parpadea / Se ilumina en rojo	Parpadea en rojo	Se apaga	La lámpara o la cubierta de la lámpara no está instalada o no lo está de manera correcta. Desconecte la alimentación, y espere 45 minutos hasta que el equipo se enfríe. Verifique la instalación de la lámpara y de la cubierta de la lámpara, y vuelva a conectar la alimentación. Si el problema se repite, póngase en contacto con su distribuidor.
Parpadea / Se ilumina en rojo	Se apaga	Parpadea en rojo	El ventilador de enfriamiento no está funcionando. Desconecte la alimentación, y espere 20 minutos hasta que el equipo se enfríe. Revise si hay cuerpos extraños en el ventilador, y vuelva a conectar la alimentación. Si el problema se repite, póngase en contacto con su distribuidor.
Parpadea / Se ilumina en rojo	Se apaga	Se ilumina en rojo	El interior del equipo está muy caliente. *2) Desconecte la alimentación, y espere 20 minutos hasta que el equipo se enfríe. Revise si está bloqueada la entrada o la salida, si el filtro de aire está sucio, o si la temperatura ambiente excede de 35°C. Vuelva a conectar la alimentación. Si el problema se repite, póngase en contacto con su distribuidor.
Se ilumina en verde	Parpadea en rojo	Parpadea en rojo	El interior del equipo está demasiado frío. Compruebe si la temperatura ambiente está por debajo de 0°C. Contacte su agente si ocurre el mismo problema cuando la temperatura ambiente esté entre 0~35°C.

**NOTA** \*2) Cuando la temperatura interior sea excesiva, la alimentación se desconectará automáticamente por motivos de seguridad, y el indicador se apagará. Ajuste el interruptor de alimentación a [O] y espere 20 minutos hasta que el equipo se haya enfriado suficientemente.



## LOCALIZACIÓN Y SOLUCIÓN DE PROBLEMAS (continuación)

### Síntoma

Los siguientes fenómenos pueden aparecer frecuentemente como anomalías.

Puede suceder que los siguientes fenómenos no sean anomalías. Verifique de acuerdo con la tabla de abajo.

**Tabla 11. Síntoma**

Fenómeno	Ejemplos de fenómenos que no son anomalías	Punto de comprobación	Página
La alimentación no está conectada.	El interruptor de alimentación principal no está conectado.	Conecte el interruptor de alimentación.	7,8
	El cable de alimentación está desconectado.	Enchufe el cable de alimentación en el tomacorriente de CA.	
No hay imagen ni sonido.	La entrada no está correctamente ajustada.	Ajuste utilizando el proyector o el mando a distancia.	9
	No hay entrada de señal.	Conecte correctamente.	6,7
Hay imágenes pero no hay sonido.	El proyector no está correctamente conectado.	Conecte correctamente.	6,7
	El volumen está ajustado al mínimo.	Pulse VOLUME  en el mando a distancia o visualice la pantalla de menú para ajustar el volumen.	10,14
	Se ha activado el enmudecimiento.	Pulse el botón MUTE  .	10
Hay imagen pero no hay sonido.	El proyector no está correctamente conectado.	Conecte correctamente.	6,7
	El brillo se ajusta al mínimo.	Seleccione BRILLO con el botón MENU y luego oprima la tecla  .	11
	No se ha sacado la tapa deslizante del objetivo.	Abra la tapa deslizante del objetivo.	8
Los colores son pálidos y el equilibrio colorimétrico es deficiente.	La densidad de color y el equilibrio colorimétrico no están correctamente ajustados.	Ajuste la imagen.	11
Las imágenes son oscuras.	El brillo y el contraste no están correctamente ajustados.	Ajuste la imagen.	11
	La lámpara está por llegar al final de su vida de servicio.	Reemplace por una lámpara nueva.	16,17
Las imágenes son borrosas.	El enfoque o FASE H. está desajustado.	Ajuste el enfoque o la FASE H.	8,11

ESPAÑOL

# ESPECIFICACIONES

Tabla 12. Especificaciones

Item		Especificación	
Nombre del producto		Proyector de cristal líquido	
Panel de cristal líquido	Tamaño del panel	1,8 cm (tipo 0,7)	
	Sistema de mando	Matriz activa TFT	
	Píxeles	CP-S225W : 480.000 píxeles (800 horizontal x 600 vertical) CP-X275W : 786.432 píxeles (1024 horizontal x 768 vertical)	
Objetivo		Objetivo zoom F=2,0 – 2,3 f=18 – 21 mm	
Lámpara		150 W UHB	
Altavoz		1,0 W	
Fuente de alimentación		100-120V CA, 2,7A / 220-240V CA, 1,3A	
Consumo		240W	
Margen de temperaturas		0 – 35°C (En funcionamiento)	
Tamaño		289 (An) x 84 (Al) x 215 (Pr) mm	
Peso		CP-S225W : 2,4 kg CP-X275W : 2,5 kg	
Entrada de señal RGB	RGB IN	Vídeo: Analógico 0,7Vp-p, terminador 75Ω (positivo) Sincronismo H/V: nivel TTL (positivo/negativo) Sincronismo compuesto: nivel TTL Jack D-sub de 15 patillas "shrink"	
	DIGITAL	TMDS, DC: 150~1200 mV / CA: 1,56 Vp-p nivel TTL (positivo/negativo)	
	AUDIO IN	200mVrms, 47 kΩ (máx. 3,0V p-p) Minijack estéreo	
Entrada de señal de vídeo	VIDEO	1,0Vp-p, terminador 75Ω Jack RCA	
	S-VIDEO	Señal de brillo: 1,0Vp-p Terminador 75Ω Señal de color: 0,286Vp-p (NTSC, señal de estallido), terminador 75Ω 0,3Vp-p (PAL/SECAM, señal de estallido), terminador 75Ω Minijack DIN de 4 patillas	
	COMPONENT VIDEO	Y	1,0 Vp-p, terminador 75Ω (positivo)
		CB/CR	0,7 Vp-p, terminador 75Ω (positivo)
		PB/PR	0,7 Vp-p, terminador 75Ω (positivo)
	AUDIO	L	200mVrms, 47 kΩ (máx. 3,0V p-p)
R		Jack RCA	
Funciones de control	CONTROL	Jack D-sub de 15 patillas "shrink"	
Piezas opcionales		Lámpara: DT00401 (CP-S225W) / DT00461 (CP-X275W) Filtro de aire: MU01461 * Para otras piezas, consulte con su distribuidor.	

**NOTA** • Estas especificaciones se encuentran sujetas a cambios sin previo aviso.

# **GARANTÍA Y SERVICIO**

---

Cuando tenga algún problema con el equipo, primero consulte la sección “LOCALIZACIÓN Y SOLUCIÓN DE PROBLEMAS” (P.20) y realice las inspecciones recomendadas. Si no consigue resolver el problema, póngase en contacto con su distribuidor o con el centro de servicio. Le dirán se aplica qué condición de la garantía.

ESPAÑOL



Vloeibare-kristallen Projector

# GEBRUIKSAANWIJZING

Hartelijk dank voor de aanschop van deze Liquid Crystal Projector.

**⚠ WAARSCHUWING** • Lees de bijgevoegde "VEILIGHEIDSINSTRUCTIES" en deze "GEBRUIKSAANWIJZING" aandachtig door zodat u het apparaat op de juiste wijze bedient en behandelt. Bewaar de documentatie op een veilige plaats voor het geval u deze in de toekomst nogmaals nodig hebt.

**OPMERKINGEN** • De informatie in deze gebruiksaanwijzing kan zonder voorafgaande kennisgeving worden gewijzigd. • De fabrikant kan niet aansprakelijk worden gesteld voor eventuele fouten in deze gebruiksaanwijzing. • Deze documentatie mag niet worden verveelvuldigd, of elektronisch opgeslagen of overgedragen, zonder voorafgaande schriftelijke toestemming.

**HANDELSMERKEN** : PS/2, VGA en XGA zijn wettig gedeponeerde handelsmerken van International Business Machines Corporation. Apple, Mac en ADB zijn wettig gedeponeerde handelsmerken van Apple Computer, Inc. VESA en SVGA zijn handelsmerken van de Video Electronics Standard Association. Windows is een wettig gedeponeerd handelsmerk van Microsoft Corporation. Eventuele andere productnamen zijn de handelsmerken of de wettig gedeponeerde handelsmerken van de betreffende ondernemingen.

## INHOUDSOPGAVE

	Pagina		Pagina
<b>KENMERKEN</b> .....	<b>2</b>	<b>VERHELPE VAN STORINGEN</b> .....	<b>19</b>
<b>ALVORENS GEBRUIK</b> .....	<b>2</b>	OSD melding .....	19
Inhoud van de verpakkingendoos.....	2	Indicatoremelding .....	20
Benaming van de onderdelen.....	3	Symptoom .....	21
Aanbrengen van de batterijen .....	4	<b>TECHNISCHE GEGEVENS</b> .....	<b>22</b>
<b>INSTALLATIE</b> .....	<b>5</b>	<b>GARANTIE EN SERVICE</b> .....	<b>23</b>
Installatie van de projector en het scherm.....	5	.....	.....
Afstellen van de projectiehoek.....	5	<b>TABELLEN</b>	
Aansluiten van de signaalkabels .....	6	Tabel 1. Installatireferentie .....	5
Aansluiten van het netsnoern .....	6	Tabel 2. Aansluiten van de signaalkabels...6	
Voorbeeld van een systeem-setup .....	7	Tabel 3. Basisbediening .....	9
Plug & Play .....	7	Tabel 4. "Setup" menu.....	11
<b>BEDIENING</b> .....	<b>8</b>	Tabel 5. "Input" menu .....	12
Inschakelen .....	8	Tabel 6. "Beeld" menu .....	13
Uitschakelen .....	8	Tabel 7. "Options" menu.....	14
Basisbediening .....	9	Tabel 8. "No Signal" men .....	15
"Setup" menu.....	11	Tabel 9. OSD melding .....	19
"Input" menu .....	12	Tabel 10. Indicatoremeldin .....	20
"Beeld" menu .....	13	Tabel 11. Symptoom .....	21
"Options" menu.....	14	Tabel 12. Technische gegevens.....	22
"No Signal" men .....	15	.....	.....
<b>ONDERHOUD</b> .....	<b>16</b>	Voor "TECHNICAL" (TECNISCH) en	
Lamp.....	16	"REGULATORY NOTICE" (KENNISGEVING	
Onderhoud van het luchtfilter .....	18	BETREFFENDE REGELGEVING), zie het eind	
Overig onderhoud.....	18	van eind van deze gebruiksaanwijzing.	

NEDERLANDS

# KENMERKEN

---

Met deze liquid crystal projector kunt u alle mogelijke beelden van een computer en van NTSC/PAL/SECAM videosignalen op een beeldscherm projecteren. Het apparaat neemt weinig plaats in maar levert uitstekende beelden van groot formaat.

**Heldere beeldweergave** De UHB projectielamp en een optisch systeem met hoge lichtopbrengst garanderen een fraai helder beeld.

**Extra uitvergroting voor een deel van het beeld**

Interessante delen van het beeld kunnen worden uitvergroot om alle details duidelijk te zien.

**Vervormingscorrectie**

Snelle correctie voor vervormingsvrije beelden.

**Extra lage ruis functie.**

Akoestisch ruisniveau van het toestel kan worden gereduceerd.

# ALVORENS GEBRUIK

---

## Inhoud van de verpakkingendoos

Controleer of u de projector en de onderstaande accessoires in de verpakkingendoos aantreft. Neem contact op met uw dealer als er iets ontbreekt.

**OPMERKINGEN** • Bewaar het originele verpakkingsmateriaal voor het geval het apparaat nogmaals vervoerd moet worden.

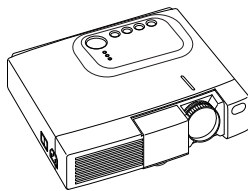

Projector



Gebruiksaanwijzing  
(dit boekje)



Veiligheidsinstructies



Netsnoer (voor de  
Verenigde Staten)



Netsnoer (voor  
Groot-Brittannië)

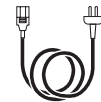

Netsnoer  
(voor Eurpa)

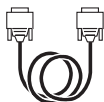

RGB kabel

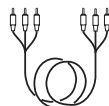

Component-  
videokabel (met  
groene streep)

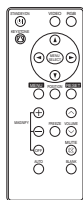

Afstandsbediening  
met batterij

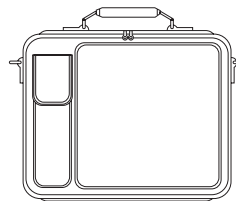

Draagtas

# ALVORENS GEBRUIK (vervolg)

## Benaming van de onderdelen

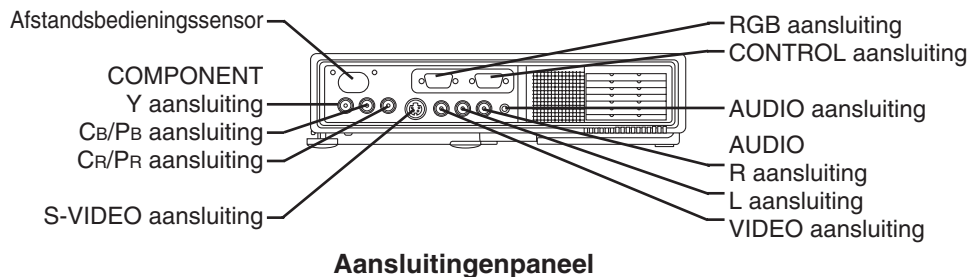
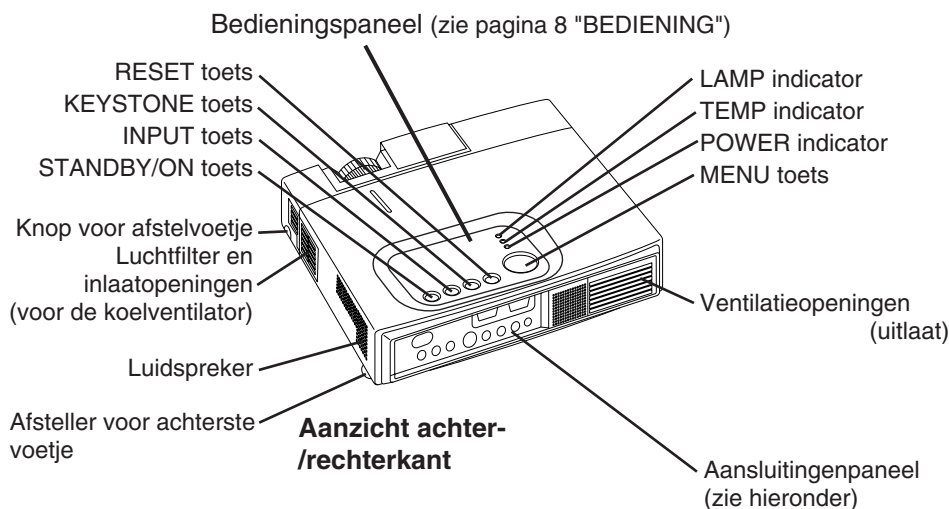
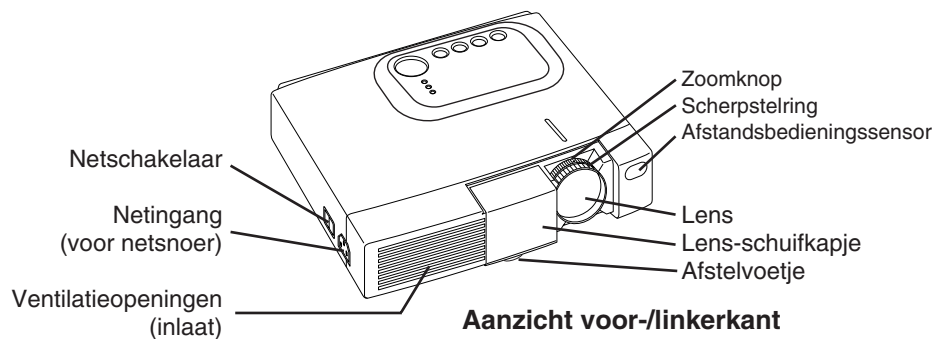

# ALVORENS GEBRUIK (vervolg)

## Benaming van de onderdelen (vervolg)

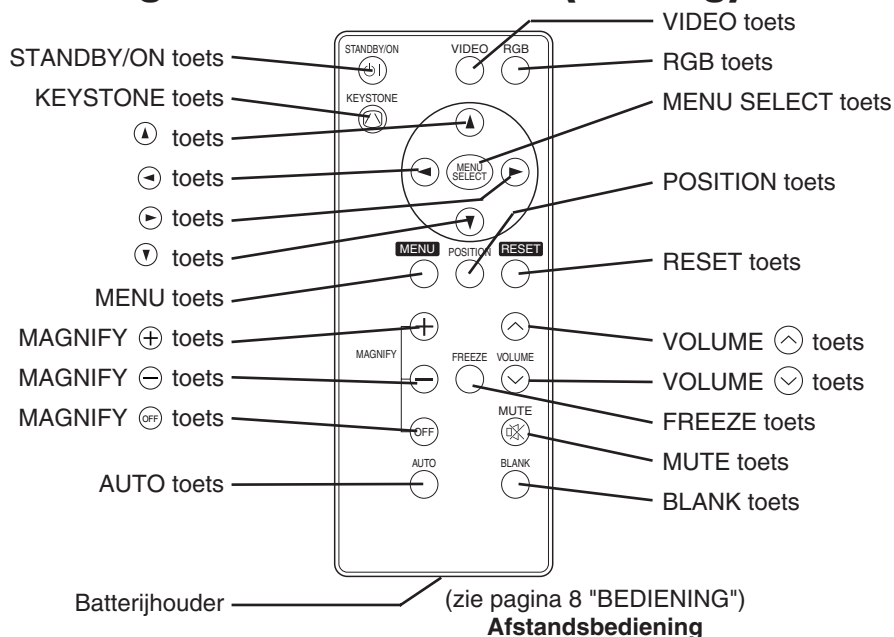

## Aanbrengen van de batterij

### Gebruik van de bijgeleverde batterij:

In de originele verpakking is de batterij reeds in de batterijhouder van de afstandsbediening geplaatst, voorzien van een dunne beschermfilm (de doorzichtige film die gedeeltelijk in de batterijhouder is). Trek de beschermfilm naar buiten om de batterij te gebruiken.

### Vervangen van de batterij:

1. Draai de afstandsbediening om.
2. Druk de groef samen en trek de batterijhouder naar buiten zoals rechts hiernaast is afgebeeld.
3. Verwijder de oude batterij.
4. Plaats een nieuwe batterij met de "+" zijde naar boven.
5. Druk de batterijhouder naar binnen tot deze vastklikt.

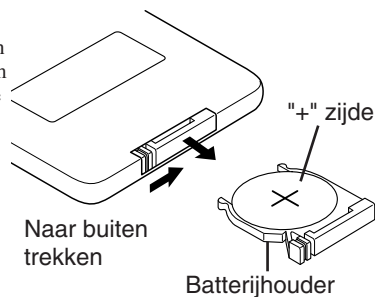

**LET OP** • Een verkeerde behandeling van de batterij kan resulteren in brand of letsel. De batterij kan zelfs ontploffen indien deze niet juist wordt behandeld. Behandel de batterij overeenkomstig de aanwijzingen in de VEILIGHEIDSINSTRUCTIES en in deze gebruiksaanwijzing.

- Gebruik uitsluitend een 3V micro-lithiumbatterij type CR2025.
- Zorg dat de batterijen met de plus en min in de juiste richting gekeerd in de batterijhouder worden geplaatst. Indien de batterijen verkeerd geplaatst zijn, kunnen deze lekken of barsten met mogelijk letsel of milieuvervuiling tot gevolg.
- Neem bij het weggooien van de lege batterij de plaatselijke voorschriften in acht.
- Houd de batterij buiten het bereik van kinderen en huisdieren.
- Haal de batterijen uit de afstandsbediening wanneer u deze langere tijd niet zult gebruiken.

**OPMERKINGEN** Vervang de batterijen wanneer u merkt dat het gebruik van de afstandsbediening problematisch wordt.

# INSTALLATIE

## Installatie van de projector en het scherm

Zie de onderstaande afbeelding en tabel voor de schermgrootte en de projectieafstand.

De projectie-afstanden in de onderstaande tabel voor een volledig beeldformaat (CP-S225W:800 x 600 beeldpunten / CP-X275W:1024 x 768 beeldpunten).

a: Afstand van de projector tot het scherm. ( $\pm 10\%$ )

b: Hoogte van de hartlijn van de lens tot aan de onderkant van het projectiescherm. ( $\pm 10\%$ )

**Tabel 1. Installatiereferentie**

Schermafmetingen [m]	a [m]		b [cm]
	Minimaal	Maximaal	
1,0	0,9	1,2	8,7
1,5	1,5	1,8	13,1
2,0	1,9	2,4	17,4
2,5	2,4	2,9	21,8
3,0	2,9	3,5	26,1
3,8	3,7	4,4	32,7
5,0	4,9	5,9	43,5

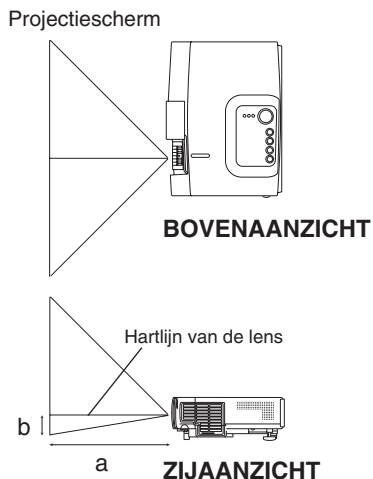

**LET OP** • Zet de projector op een geschikte plaats overeenkomstig de aanwijzingen in de bijgevoegde "VEILIGHEIDSINSTRUCTIES" en deze gebruiksaanwijzing.

- Plaats de vloeibare kristallen projector normaliter horizontaal voor gebruik. Door gebruik van de projector met de lens omhoog, omlaag of naar de zijkant gericht, kan de hitte niet worden afgevoerd waardoor het toestel te heet wordt met mogelijk beschadiging tot gevolg. Let vooral op dat door de plaats van het toestel de ventilatie-openingen niet worden geblokkeerd.
- Plaats de LCD-projector niet in een ruimte met veel rook. De rookneerslag kan zich afzetten op vitale onderdelen (LCD-paneel, lens enz.) van het apparaat.

## Afstellen van de projectiehoek

Gebruik het de afstelvoeten aan de onderkant van de projector om de projectiehoek in te stellen. De hoek kan tussen 0° en 10° worden ingesteld.

1. Til de voorzijde van de projector omhoog. Druk op de knop voor het afstelvoetje en stel de gewenste projectiehoek in.
2. Laat de knop los om de gemaakte instelling te vergrendelen.
3. Draai aan de achterste afsteller om de links-rechts stand in te stellen.

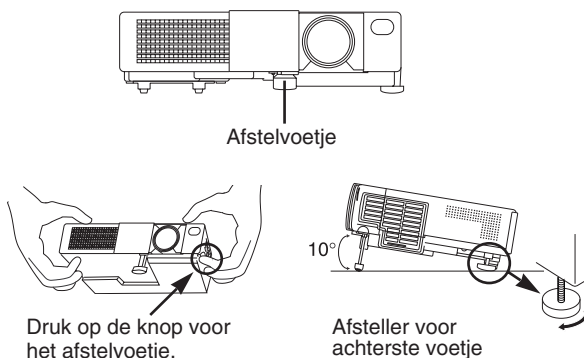

**LET OP** • Zorg dat u de projector met uw handen vasthoudt wanneer u de knop voor het afstelvoetje indrukt. De projector kan anders omkantelen of uw vingers kunnen klemgedrukt worden, met mogelijk letsel tot gevolg.

# INSTALLATIE (vervolg)

## Aansluiten van de signaalkabels

Zie de onderstaande table voor aansluiten elk aansluiting van de projector aan op de elk apparatuur.

**Tabel 2. Aansluiten van de signaalkabels**

Functie	Aansluiting	Kabel
Analoge RGB ingang	RGB	Bijgeleverde RGB kabel of los verkrijgbare RGB kabel met D-sub 15-pins krimpaansluiting en inch-draad schroeven
RS-232C communicatie	CONTROL	Los verkrijgbare RS-232C kabel
Audio-ingang (vanaf de computer)	AUDIO	Los verkrijgbare audiokabel met stereo-ministekkers
Component-video-ingang	COMPONENT VIDEO Y	Bijgeleverde component-videokabel
	COMPONENT VIDEO Cb/Pb	
	COMPONENT VIDEO Pr/Cb	
S-video-ingang	S-VIDEO	Los verkrijgbare S-videokabel met mini DIN 4-pins stekker
Video-ingang	VIDEO	Los verkrijgbare video/audiokabel met tulpstekkers
Audio-ingang (vanaf de videoapparatuur)	AUDIO L	
	AUDIO R	

 **LET OP** • Een verleerde aansluiting kan resulteren in brand of een elektrische schok. Lees deze gebruiksaanwijzing en de afzonderlijke "VEILIGHEIDSINSTRUCTIES".

- Schakel alle apparaten uit alvorens deze aan te sluiten, behalve in geval van de USB kabel.
- De kabels moeten soms gebruikt worden met de ferriekern aangebracht aan de projectorzijde. Gebruik de kabels die bij de projector worden geleverd of de voorgeschreven kabels.

**OPMERKINGEN** • Voor u de gewenste aansluitingen gaat maken, dient u de handleidingen van de aan te sluiten apparatuur te lezen en dient u te controleren of de projector geschikt is voor deze apparatuur.

- Zorg ervoor dat de schroeven van de stekkers vast zitten.
- Voor sommige functies hebt u de los verkrijgbare Mac-adapter nodig.
- Om de digitale RGB ingang te kunnen kiezen, is het mogelijk dat er diverse instellingen op de computer nodig zijn. Zie de handleiding van de computer voor nadere bijzonderheden.
- Sommige computers hebben meerdere weergaveschermfuncties. Het is mogelijk dat niet al deze functies met deze projector gebruikt kunnen worden.
- Raadpleeg de paragraaf "TECHNICAL" voor de toewijzing van de pennen van de aansluitingen.
- Raadpleeg de gebruiksaanwijzing van de los verkrijgbare RS-232C kabel voor de communicatie-gegevens.
- Voor overige informatie kunt u uw dealer raadplegen.

# INSTALLATIE (vervolg)

## Aansluiten van het netsnoeren

Gebruik het juiste netsnoer van de bijgeleverde snoeren overeenkomstig het land waar u het apparaat gebruikt. Sluit het netsnoer op de netingang van de projector aan en dan op het stopcontact.

- ⚠ LET OP** • Behandel het netsnoer overeenkomstig de aanwijzingen in de **VEILIGHEIDSINSTRUCTIES** en in deze gebruiksaanwijzing.
- Sluit het netsnoer stevig aan. Gebruik een degelijk stopcontact zodat een goede verbinding wordt verkregen.

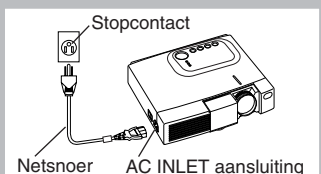

## Voorbeeld van een systeem-Setup

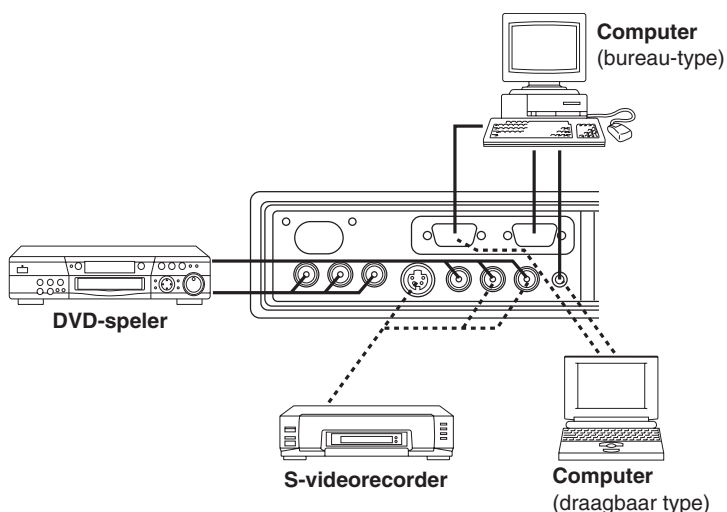

**OPMERKINGEN** • Bij het aansluiten op een notebook-computer moet de externe RGB beelduitgang worden ingeschakeld (instelling voor CRT display of gelijktijdig LCD en CRT display). Zie de gebruiksaanwijzing van de notebook-computer voor verdere informatie.

## Plug & Play

Deze projector is VESA DDC 1/2B compatibel. Het Plug & Play aansluiten en direct gebruik is mogelijk met een computer die ook VESA DDC (Display Data Channel) compatibel is.

Voor gebruik van deze functie moet de bijgeleverde RGB kabel met de RGB aansluiting. Bij een andere aansluitmethode is het mogelijk dat plug & play niet werkt.

**OPMERKINGEN** • Plug & Play duidt op de directe bediening die geboden wordt door een computer, compleet met beeldweergave-apparaat, randapparatuur en een hiervoor geschikt besturingssysteem.

- Deze projector wordt als een plug & play monitor herkend. Gebruik de standaard display-stuurprogramma's.
- Bij sommige computers is het mogelijk dat plug & play niet werkt.

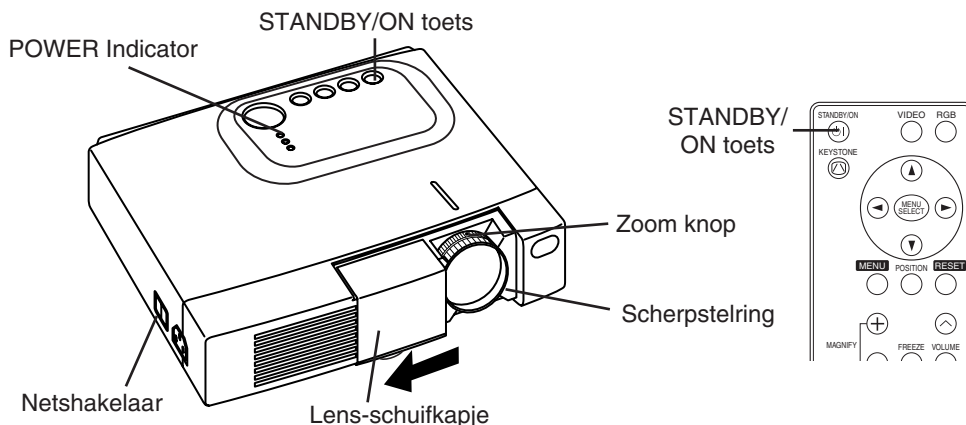

# BEDIENING



## Inschakelen

1. Controleer of het netsnoer juist is aangesloten.
2. Zet de netschakelaar op [ I ]. Het apparaat komt in de ruststand te staan en de POWER indicator licht oranje op.
3. Druk op de STANDBY/ON  toets op het bedieningspaneel van het apparaat of op de afstandsbediening. Het opwarmen begint en de POWER indicator knippert groen.
4. De POWER indicator stopt met knipperen en licht continu groen op wanneer het apparaat bedrijfsklaar is. Maak het lenskapje open.
5. Draai aan de zoomknop om de schermgrootte in te stellen.
6. Draai aan de scherpstelring om de beeldscherpte in te stellen.

## Uitschakelen

1. Druk op de STANDBY/ON  op het bedieningspaneel of de afstandsbediening. Vervolgens zal de melding "Power off?" op het scherm verschijnen, welke zal verdwijnen als er 5 seconden lang geen handeling wordt uitgevoerd of als er alsnog een handeling uit wordt gevoerd. Terwijl deze melding getoond wordt dient u nog eens op de STANDBY/ON  toets te drukken. De projectorlamp gaat uit en het afkoelen van de lamp begint. De POWER indicator knippert oranje tijdens het afkoelen van de lamp. Indrukken van de STANDBY/ON  toets heeft geen effect wanneer de POWER indicator knippert.
2. De projector komt in de ruststand te staan wanneer het afkoelen is voltooid. De POWER indicator stopt dan met knipperen en licht oranje op. Controleer of de indicator oranje oplicht en zet dan de netschakelaar op [O].
3. De POWER indicator is uit wanneer de projector is uitgeschakeld. Vergeet niet om het lenskapje dicht te maken.

 **WAARSCHUWING** • Lees deze gebruiksaanwijzing en de afzonderlijke "VEILIGHEIDSinSTRUCTIES" aandachtig door alvorens u het apparaat in gebruik neemt. Zorg ervoor dat u het apparaat op veilige wijze gebruikt.

**OPMERKINGEN** • Met uitzondering van noodgevallen mag u het apparaat niet uitschakelen wanneer de POWER indicator oranje is, want dit kan resulteren in een kortere levensduur van de projectorlamp.

- Om storingen te voorkomen, mag u de projector alleen in/uitschakelen wanneer de computer of videorecorder uitgeschakeld is. Wanneer een RS-232C kabel is aangesloten, moet de computer worden ingeschakeld voordat de projector wordt ingeschakeld.
- Wanneer een projector langere tijd hetzelfde beeld produceert, is het mogelijk dat het weergegeven beeld blijft na-ijlen. Zorg ervoor dat hetzelfde beeld niet te lang geprojecteerd wordt.

# BEDIENING (vervolg)

## Basisbediening

De basisbediening die is aangegeven in Tabel 3 wordt uitgevoerd op het met de bijgeleverde afstandsbediening of bedieningspaneel van de projector. Onderdelen aangegeven met een (\*) kunnen vanaf het bedieningspaneel van de projector bediend worden.

**Tabel 3. Basisbediening**

Onderdeel	Beschrijving
INPUT SELECT	<p><b>Kiezen van het ingangssignaal (*):</b> Druk op de INPUT toets.            RGB → VIDEO → S-VIDEO → COMPONENT (→ RGB )  <b>Kiezen van de RGB ingang:</b> Druk op de RGB toets.            VIDEO/S-VIDEO/COMPONENT → RGB  <b>Kiezen van de VIDEO/S-VIDEO ingang:</b> Druk op de VIDEO toets.            RGB → VIDEO/S-VIDEO/COMPONENT</p> <ul style="list-style-type: none"> <li>• Bij het wijzigen van het ingangssignaal wordt het gekozen ingangssignaal ongeveer 3 seconden aangegeven.</li> </ul>
POSITION	<p><b>Inschakelen/uitschakelen van de beeldpositie-instelfunctie:</b>            Druk op de POSITION toets.            Het [ ] pictogram verschijnt wanneer de beeldpositie-instelfunctie wordt ingeschakeld.  <b>Instellen van de beeldpositie:</b>            Druk in de beeldpositie-instelstand op de ⊖, ⊕, ⊙ en ⊚ toetsen.</p> <ul style="list-style-type: none"> <li>• Deze functie is alleen geldig in de MAGNIFY stand, bij ontvangst van een videosignaal.</li> <li>• Wanneer ongeveer 10 seconden geen bedieningshandeling wordt verricht, zal het [ ] pictogram doven en komt de POSITION functie automatisch te vervallen.</li> </ul>
RESET (*)	<p><b>Initialiseren van elk onderdeel:</b> Kies een onderdeel en druk dan op de RESET toets.  <b>Initialiseren van de beeldpositie-instelling:</b>            Druk op de RESER toets in de POSITION stand. Deze functie is alleen geldig bij ontvangst van een RGB ingangssignaal.</p> <ul style="list-style-type: none"> <li>• Niet geldig voor VOLUME, TAAI, H FASE en STIL FUNC..</li> </ul>
MAGNIFY	<p><b>Inschakelen van de vergrotingsfunctie:</b> Druk op de MAGNIFY ⊕ toets.  <b>Verplaatsen van het vergrote gebied:</b>            Gebruik de beeldpositie-instelfunctie in de MAGNIFY stand.  <b>Uitschakelen van de vergrotingsfunctie:</b>            Druk op de MAGNIFY ⊕ / ⊖ toets terwijl de vergrotingsfunctie is ingeschakeld.            MAGNIFY ⊕ vergroot het beeld ↔ MAGNIFY ⊖ verkleint het beeld  <b>Uitschakelen van de vergrotingsfunctie:</b> Druk op de MAGNIFY ⊖ toets.</p> <ul style="list-style-type: none"> <li>• De vergrotingsfunctie vervalt bij gebruik/instellen van de AUTO, de ASPECT, de INPUT SELECT of VIDEO, of wanneer het ingangssignaal wordt veranderd.</li> </ul>
FREEZE	<p><b>Inschakelen/uitschakelen van de stilstand-beeld functie:</b> Druk op de FREEZE toets. Het [ ] pictogram verschijnt en het beeld wordt stilgezet.</p> <ul style="list-style-type: none"> <li>• De stilstand-beeld functie vervalt bij gebruik/instellen van de POSITION, VOLUME, MUTE, AUTO, BLANK ON/OFF en MENU ON/OFF functie, of wanneer het ingangssignaal wordt veranderd.</li> <li>• Vergeet niet om stilstand-beeld functie ook weer uit te schakelen.</li> </ul>
KESTONE	<p><b>Instellen/annuleren KEYSTONE functie:</b> Druk op de KEYSTONE ⊗ toets.  <b>Bijstellen perspectivische vertekening:</b>            (*) Druk op de ⊖ / ⊙ toets in de KEYSTONE functie.            ⊙ verkleint de onderkant van het beeld ↔ ⊖ verkleint de bovenkant van het beeld</p>

NEDERLANDS

**OPMERKINGEN** • Gebruik de afstandsbediening binnen een bereik van ongeveer 3 meter vanaf de sensor op de voorzijde van de projector en binnen een hoek van 30° naar links en rechts. Sterk licht of obstakels kunnen de werking van de afstandsbediening storen.

(vervolg op de volgende bladzijde)

# BEDIENING (vervolg)

Onderdelen aangegeven met een (\*) kunnen vanaf het bedieningspaneel van de projector bediend worden.

**Tabel 3. Basisbediening (vervolg)**

Onderdeel	Beschrijving
VOLUME	<b>Volume-instelling:</b> Druk op de VOLUME  /  toets. Volume verlagen  ↔ Volume verhogen 
MUTE	<b>Inschakelen/Uitschakelen van de dempingsfunctie:</b> Druk op de MUTE toets. Er is geen geluid wanneer de dempingsfunctie is ingeschakeld.
AUTO	<b>Automatische instelling bij RGB ingangssignaal:</b> Druk op de AUTO toets. De horizontale positie (H POSIT), verticale positie (V POSIT), klokfase (H FASE) en het horizontale (H SIZE) formaat worden automatisch ingesteld. Gebruik met het venster op maximale grootte in het applicatiedisplay. <b>Automatische instelling bij VIDEO ingangssignaal:</b> Druk op de AUTO toets. Het juiste signaaltype overeenkomstig het ingangssignaal wordt automatisch gekozen. Alleen geldig wanneer in het "Input" menu AUTO is ingesteld voor VIDEO. • De instelling vereist ongeveer 10 seconden. Het is mogelijk dat de functie bij sommige ingangssignalen niet juist werkt.
BLANK ON/OFF	<b>Inschakelen/uitschakelen van de blancofunctie:</b> Druk op de BLANK toets. Bij gebruik van de blancofunctie is er geen beeld. De schermkleur is de kleur die is ingesteld in BLANCO in het "BEELD" menu.
MENU ON/OFF (*)	<b>Menu-display start/stop:</b> Druk op de MENU toets. • Het menu-display komt automatisch te vervallen wanneer er ongeveer 10 seconden geen bediening wordt uitgevoerd.
MENU SELECT	<b>Kiezen van het menutype:</b> Druk op de MENU SELECT toets. Hiermee kan het normale menu of het enkelvoudige menu worden gekozen. In het enkelvoudige menu wordt alleen het gekozen onderdeel aangegeven en de andere onderdelen worden aangegeven met de  en  toetsen evenals bij het normale menu. • Alleen geldig wanneer het SETUP menu gebruikt wordt. Druk op de MENU SELECT toets na het kiezen van onderdelen zoals "BRIGHTNESS".  <div style="display: flex; justify-content: space-around; align-items: center;"> <div style="text-align: center;"> <p><b>Normaal menu</b></p>  </div> <div style="text-align: center;"> <p>(MENU SELECT)</p>  </div> <div style="text-align: center;"> <p><b>Enkelvoudig menu</b></p>  </div> </div>

# BEDIENING (vervolg)

## "Setup" menu

De volgende instellingen zijn mogelijk wanneer SETUP wordt gekozen bovenaan in het menu. Een gedeelte van het "Setup" menu is verschillend voor de RGB ingang en de VIDEO/S-VIDEO ingang. Gebruik de  $\uparrow$  en  $\downarrow$  toetsen om een onderdeel te kiezen en begin dan met de instelling. Gebruik het enkelvoudige menu om het menu kleiner te maken (zie Tabel 3, MENU SELECT).

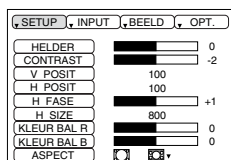

RGB

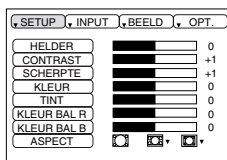

VIDEO/S-VIDEO

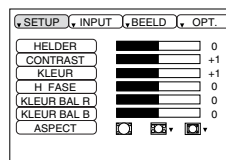

COMPONENT

Tabel 4. "Setup" menu

Onderdeel	Beschrijving	RGB	VIDEO S-VIDEO	COMPONENT	
				480i 575i 480P	720P 1080i
HELDER	Donker $\ominus$ $\leftrightarrow$ Licht $\ominus$	✓	✓	✓	✓
CONTRAST	Zwak $\ominus$ $\leftrightarrow$ Sterk $\ominus$	✓	✓	✓	✓
V POSIT	Omlaag $\ominus$ $\leftrightarrow$ Omhoog $\ominus$	✓	-	-	-
H POSIT	Links $\ominus$ $\leftrightarrow$ Rechts $\ominus$	✓	-	-	-
H FASE	Links $\ominus$ $\leftrightarrow$ Rechts $\ominus$ • Afstellen om flikkering te verminderen.	✓	-	✓	✓
H SIZE	Klein $\ominus$ $\leftrightarrow$ Groot $\ominus$ • Het beeld wordt niet juist weergegeven als de horizontale afmeting te groot is. In dat geval drukt u op de RESET toets om de horizontale afmeting te initialiseren.	✓	-	-	-
SCHERPTE	Zacht $\ominus$ $\leftrightarrow$ Helder $\ominus$	-	✓	-	-
KLEUR	Licht $\ominus$ $\leftrightarrow$ Donker $\ominus$	-	✓	✓	✓
TINT	Rood $\ominus$ $\leftrightarrow$ Groen $\ominus$ • Alleen geldig wanneer NTSC of NTSC 4.43 signalen worden ontvangen.	-	✓	-	-
KLEUR BAL R	Licht $\ominus$ $\leftrightarrow$ Donker $\ominus$	✓	✓	✓	✓
KLEUR BAL B	Licht $\ominus$ $\leftrightarrow$ Donker $\ominus$	✓	✓	✓	✓
ASPECT	<b>Kiezen van de breedte-hoogteverhouding:</b> 4:3[ $\square$ ] $\ominus$ $\leftrightarrow$ $\ominus$ 16:9[ $\square$ ] <b>Kiezen van de weergave-instelling:</b> Druk op de $\uparrow$ toets terwijl 16:9[ $\square$ ] is geselecteerd. Midden $\rightarrow$ $\downarrow$ Omlaag $\rightarrow$ $\downarrow$ Omhoog ( $\rightarrow$ $\downarrow$ Midden)	✓	-	-	✓
	<b>Kiezen van de breedte-hoogteverhouding:</b> 4:3[ $\square$ ] $\ominus$ $\leftrightarrow$ $\ominus$ 16:9[ $\square$ ] $\ominus$ $\leftrightarrow$ $\ominus$ 4:3 klein[ $\square$ ] <b>Kiezen van de weergave-instelling:</b> Druk op de $\uparrow$ toets terwijl 16:9[ $\square$ ]/4:3 klein[ $\square$ ] is geselecteerd. Midden $\rightarrow$ $\downarrow$ Omlaag $\rightarrow$ $\downarrow$ Omhoog ( $\rightarrow$ $\downarrow$ Midden) • Het is mogelijk dat het "4:3 klein" formaat niet juist wordt weergegeven bij sommige ingangssignalen.	-	✓	✓	-

NEDERLANDS

# BEDIENING (vervolg)

## "Input" menu

De volgende functies beschikbaar wanneer INPUT wordt gekozen in het menu. Gebruik de  $\uparrow$  en  $\downarrow$  toetsen om een onderdeel te kiezen en begin dan met de instelling.

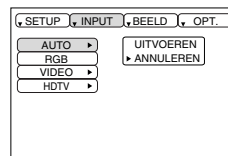

Tabel 5. "Input" menu

Onderdeel	Beschrijving
AUTO	<p><b>Start/stop bediening:</b> Druk op de <math>\leftarrow</math> / <math>\rightarrow</math> toets.</p> <p><b>Automatische instelling bij RGB ingang:</b> Kies UITVOEREN met de <math>\uparrow</math> toets. De horizontale positie (H POSIT), verticale positie (V POSIT), klokfase (H FASE) en het horizontale (H SIZE) formaat worden automatisch ingesteld. Gebruik met het venster op maximale grootte in het applicatiedisplay.</p> <ul style="list-style-type: none"> <li>• De instelling vereist ongeveer 10 seconden. Het is mogelijk dat de functie bij sommige ingangssignalen niet juist werkt. Het probleem kan vaak verholpen worden door op de AUTO toets te drukken.</li> <li>• Deze functie is hetzelfde als de AUTO functie bij de basisbediening.</li> </ul>
RGB	<p><b>Weergeven van de RGB ingangsfrequentie:</b> Geeft de frequentie van het horizontale en verticale synchronisatiesignaal voor de RGB ingang aan.</p> <ul style="list-style-type: none"> <li>• Alleen geldig bij RGB ingang.</li> </ul>
VIDEO	<p><b>Start/stop bediening:</b> Druk op de <math>\leftarrow</math> / <math>\rightarrow</math> toets.</p> <p><b>Kiezen van het videosignaaltype:</b> Kies het videosignaaltype met de <math>\uparrow</math> en <math>\downarrow</math> toetsen. Kies NTSC, PAL SECAM, NTSC4.43, M-PAL of N-PAL overeenkomstig het ingangssignaal. Wanneer AUTO is ingesteld, wordt de AUTO functie (Automatische instellingsfunctie voor video-ingangssignaal) gebruikt, behalve bij een N-PAL ingangssignaal.</p> <ul style="list-style-type: none"> <li>• Gebruik deze functie wanneer het beeld onstabiel is (het beeld is onregelmatig of er zijn geen kleuren) bij een VIDEO/S-VIDEO ingangssignaal.</li> <li>• De Automatische instellingsfunctie neemt ongeveer tien seconden in beslag. Het is mogelijk dat deze functie bij sommige ingangssignalen niet juist werkt. Indrukken van de AUTO toets kan het probleem soms verhelpen, behalve bij een N-PAL ingangssignaal.</li> <li>• Bij een COMPONENT VIDEO ingangssignaal zal deze functie niet werken en wordt het signaaltype automatisch bepaald.</li> </ul>
HDTV	<p><b>Start/stop bediening:</b> Druk op de <math>\leftarrow</math> / <math>\rightarrow</math> toets.</p> <p><b>Kiezen van de HDTV functie:</b> Kies met de <math>\uparrow</math> / <math>\downarrow</math> toetsen de functie, 1080i of 1035i, die geschikt is voor het ingangssignaal.</p> <ul style="list-style-type: none"> <li>• Wanneer de geselecteerde HDTV functie niet geschikt is voor het ingangssignaal, is het mogelijk dat het beeld niet goed kan worden weergegeven (bijv. de positie van het beeld of de kleur is incorrect).</li> </ul>

## BEDIENING (vervolg)

### "Beeld" menu

De volgende instellingen zijn mogelijk wanneer BEEID wordt gekozen in het menu. Gebruik de  $\uparrow$  en  $\downarrow$  toetsen om een onderdeel te kiezen en begin dan met de instelling.

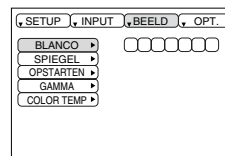

Tabel 6. "Beeld" menu

Onderdeel	Beschrijving
BLANCO	<p><b>Kiezen van de kleur van het blanco scherm:</b> Kies de kleur met de <math>\uparrow</math> / <math>\downarrow</math> toetsen.</p> <ul style="list-style-type: none"> <li>Het beeld verdwijnt en Het volledige scherm krijgt de gekozen kleur, wanneer de BLANK mood op BLANK ON wordt gezet of als er 5 minuten lang geen signaal is.</li> </ul>
SPIEGEL	<p><b>Start/stop bediening:</b> Druk op de <math>\uparrow</math> / <math>\downarrow</math> toets.</p> <p><b>Kiezen van de spiegelstatus:</b> Kies de spiegelstatus met de <math>\uparrow</math> en <math>\downarrow</math> toetsen.</p>
OPSTARTEN	<p><b>Start/stop bediening:</b> Druk op de <math>\uparrow</math> / <math>\downarrow</math> toets.</p> <p><b>Instellen van het beginscherm:</b> Kies SCHK.IN met de <math>\uparrow</math> toets.</p> <p><b>Wissen van het beginscherm:</b> Kies SCHK.UIT met de <math>\downarrow</math> toets.</p> <ul style="list-style-type: none"> <li>Als SCHK.UIT gekozen is, ziet u een leeg blauw scherm wanneer er geen signaal is.</li> </ul>
GAMMA	<p><b>Start/stop bediening:</b> Druk op de <math>\uparrow</math> / <math>\downarrow</math> toets.</p> <p><b>Selecteer gamma functie:</b> Selecteer de gamma functie met de <math>\uparrow</math> / <math>\downarrow</math> toets.</p>
COLOR TEMP	<p><b>Start/stop bediening:</b> Druk op de <math>\uparrow</math> / <math>\downarrow</math> toets.</p> <p><b>Selecteer de kleurtemperatuur:</b> Selecteer de kleurtemperatuur-functie met de <math>\uparrow</math> / <math>\downarrow</math> toets.</p>

# BEDIENING (vervolg)

## "Options" menu

De volgende instellingen zijn mogelijk wanneer OPT. wordt gekozen in het menu. Gebruik de  $\odot$  en  $\oplus$  toetsen om een onderdeel te kiezen en begin dan met de instelling.

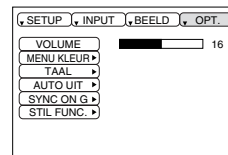

Tabel 7. "Options" menu

Onderdeel	Beschrijving
VOLUME	<b>Volume-instelling:</b> Volume verlagen $\ominus$ $\leftrightarrow$ Volume verhogen $\oplus$
MENU KLEUR	<b>Kiezen van de menu-achtergrond:</b> Gebruik de $\ominus$ en $\oplus$ toetsen.
TAAL	<b>Start/stop bediening:</b> Druk op de $\ominus$ of $\oplus$ toets. <b>Kiezen van de menutaal:</b> Gebruik de $\odot$ en $\oplus$ toetsen.
AUTO UIT	<b>Start/stop bediening:</b> Druk op de $\ominus$ of $\oplus$ toets. <b>AUTO OFF instellen:</b> Stel 1~99 minuten in met de $\odot$ en $\oplus$ toetsen. Het systeem komt automatisch in de ruststand te staan wanneer er gedurende de ingestelde tijd geen signaal wordt ontvangen. <b>AUTO OFF annuleren:</b> Kies ANNULE (0 min.) met de $\oplus$ toets. When "ANNULE" is ingesteld, zal het systeem niet in de ruststand schakelen, ook wanneer er geen signaal wordt ontvangen.
SYNC ON G	<b>Start/stop bediening:</b> Druk op de $\ominus$ of $\oplus$ toets. <b>SYNC ON G geldig:</b> Kies SCHK.IN met de $\odot$ toets. <b>SYNC ON G ongeldig:</b> Kies SCHK.UIT met de $\oplus$ toets. • Wordt misschien niet juist weergegeven bij sommige ingangssignalen waarvoor SYNC ON G geldt. In zulke gevallen maakt u de signaalverbinding los zodat geen signaal wordt ontvangen, schakelt dan SYNC ON G uit en sluit daarna het signaal weer opnieuw aan.
STIL FUNC.	<b>Start/stop bediening:</b> Druk op de $\ominus$ / $\oplus$ toets. <b>Instellen/annuleren fluisterfunctie:</b> Druk op de $\odot$ / $\oplus$ toets. Wanneer STIL.FUNC. wordt geselecteerd, zal de fluisterfunctie worden ingeschakeld. In de STIL.FUNC. functie zal het akoestische ruisniveau van het toestel worden gereduceerd, de helderheid op het scherm zal iets afnemen.

# BEDIENING (vervolg)

## "No Signal" menu

U kunt dezelfde instellingen maken als bij gebruik van de "BEEID" en "OPT." menu's als u de MENU toets indrukt tijdens weergave van het "GEEN INGANGSSIGNAAL OP \*\*\*\*" of "SYNC IS BUITEN BEREIK OP \*\*\*\*" bericht wanneer er geen signaal wordt ontvangen.

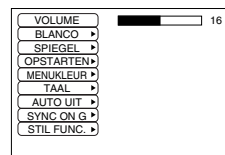

Tabel 8. "No Signal" menu

Onderdeel	Beschrijving
VOLUME	<p><b>Volume-instelling:</b> Volume verlagen ◀ ↔ Volume verhogen ▶</p> <ul style="list-style-type: none"> <li>• Wanneer deze functie wordt gebruikt, wordt de audio-ingangsfunctie automatisch omgeschakeld naar video. De audio-ingangsfunctie kan omgeschakeld worden door de DISK PAD tijdens de weergave van de volume-instelbalk naar links en rechts te bewegen. De volume-instelbalk wordt weergegeven wanneer op de VOLUME ◀ of VOLUME ▶ toets wordt gedrukt.</li> </ul>
BLANCO	<p><b>Kiezen van de kleur van het blanco scherm:</b> Kies de kleur met de ◀ en ▶ toetsen.</p> <ul style="list-style-type: none"> <li>• Het beeld verdwijnt en Het volledige scherm krijgt de gekozen kleur, wanneer de BLANK mood op BLANK ON wordt gezet of als er 5 minuten lang geen signaal is.</li> </ul>
SPIEGEL	<p><b>Start/stop bediening:</b> Druk op de ◀ / ▶ toets.</p> <p><b>Kiezen van de spiegelstatus:</b> Kies de spiegelstatus met de ▲ en ▼ toetsen.</p>
OPSTARTEN	<p><b>Start/stop bediening:</b> Druk op de ◀ / ▶ toets.</p> <p><b>Instellen van het beginscherm:</b> Kies SCHK.IN met de ▲ toets.</p> <p><b>Wissen van het beginscherm:</b> Kies SCHK.UIT met de ▼ toets.</p> <ul style="list-style-type: none"> <li>• Als SCHK.UIT gekozen is, ziet u een leeg blauw scherm wanneer er geen signaal is.</li> </ul>
MENUKLEUR	<p><b>Kiezen van de menu-achtergrond:</b> Gebruik de ◀ en ▶ toetsen.</p>
TAAL	<p><b>Start/stop bediening:</b> Druk op de ◀ / ▶ toets.</p> <p><b>Kiezen van de menutaal:</b> Gebruik de ▲ en ▼ toetsen.</p>
AUTO UIT	<p><b>Start/stop bediening:</b> Druk op de ◀ / ▶ toets.</p> <p><b>AUTO OFF instellen:</b> Stel 1~99 minuten in met de ▲ en ▼ toetsen. Het systeem komt automatisch in de ruststand te staan wanneer er gedurende de ingestelde tijd geen signaal wordt ontvangen.</p> <p><b>AUTO OFF annuleren:</b> Kies ANNULE (0 min.) met de ▼ toets. When "ANNULE" is ingesteld, zal het systeem niet in de ruststand schakelen, ook wanneer er geen signaal wordt ontvangen.</p>
SYNC ON G	<p><b>Start/stop bediening:</b> Druk op de ◀ / ▶ toets.</p> <p><b>SYNC ON G geldig:</b> Kies SCHK.IN met de ▲ toets.</p> <p><b>SYNC ON G ongeldig:</b> Kies SCHK.UIT met de ▼ toets.</p> <ul style="list-style-type: none"> <li>• Wordt misschien niet juist weergegeven bij sommige ingangssignalen waarvoor SYNC ON G geldt. In zulke gevallen maakt u de signaalverbinding los zodat geen signaal wordt ontvangen, schakelt dan SYNC ON G uit en sluit daarna het signaal weer opnieuw aan.</li> </ul>
STIL FUNC.	<p><b>Start/stop bediening:</b> Druk op de ◀ / ▶ toets.</p> <p><b>Instellen/annuleren fluisterfunctie:</b> Druk op de ▲ / ▼ toets. Wanneer STIL.FUNC. wordt geselecteerd, zal de fluisterfunctie worden ingeschakeld. In de STIL.FUNC. functie zal het akoestische ruisniveau van het toestel worden gereduceerd, de helderheid op het scherm zal iets afnemen.</p>

NEDERLANDS

# ONDERHOUD

## Lamp



**HOOG SPANNING  
HOGE TEMPERATVUR  
HOGE DRUK**

Neem contact op met uw dealer voor de aanschaf van een nieuwe lamp.  
Zie "Los verkrijgbare onderdelen" in tabel 12 voor het modelnummer van de los verkrijgbare lamp.  
Schakel de projector uit en trek de stekker uit het stopcontact voordat u de lamp vervangt. Wacht ongeveer 45 minuten totdat de lamp volledig is afgekoeld. De lamp kan ontploffen indien deze erg heet is en dan wordt aangeraakt.

- WAARSCHUWING** • Gooi de gebruikte lamp weg overeenkomstig de plaatselijke voorschriften.
- Aangezien de lamp van glas is, mag u deze niet bekrassen of aan sterke schokken blootstellen.
  - Gebruik oude lampen niet opnieuw -- de lampen kunnen ontploffen.
  - Als de lamp ontploft is (u hoort het geluid van een ontploffing), trekt u de stekker uit het stopcontact en neemt dan contact op met uw dealer om de lamp te laten vervangen. De lamp is afgedekt door een voorglas, maar het kan in zeldzame gevallen voorkomen dat de reflector en de binnenkant van de projector beschadigd worden door glassplinters, waardoor u letsel kunt oplopen.
  - Gebruik de projector niet wanneer het lampdeksel niet is aangebracht.

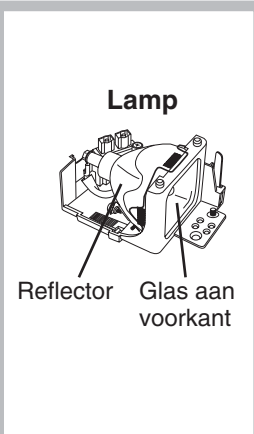

### Levensduur van de lamp

De lamp van de projector heeft een beperkte levensduur. Het beeld wordt donkerder en de tinten zwakker wanneer de lamp bijna versleten is.

Vervang de lamp als de LAMP indicator rood oplicht of als het VERVANG LAMP bericht verschijnt wanneer de projector wordt ingeschakeld. Zie tabel 9 op blz. 19 en tabel 10 op blz. 20.

**OPMERKINGEN** • De LAMP indicator licht ook rood op als de lampeenheid erg heet is. Alvorens u de lamp vervangt, moet u de projector uitschakelen, ongeveer 20 minuten wachten en dan de projector weer inschakelen. Als de LAMP indicator nog steeds rood oplicht, moet u de lamp vervangen.

## ONDERHOUD (vervolg)

### Vervangen van de lamp

1. Schakel de projector uit, trek de stekker uit het stopcontact en wacht minimaal 45 minuten om de lamp te laten afkoelen.
2. Leg een nieuwe lamp gereed.
3. Controleer of de projector voldoende is afgekoeld en draai deze vervolgens ondersteboven.
4. Draai de twee schroeven aangegeven in de afbeelding los en verwijder dan het lampdeksel.
5. Draai de enkele schroef los en neem dan voorzichtig de lamp naar buiten terwijl u deze bij de handgrepen vastpakt. Raak de binnenkant van het lamphuis niet aan want dit kan resulteren in een ongelijkmatige kleur.
6. Monteer de nieuwe lamp en draai de bevestigingsschroef van de lamp stevig vast. Druk tevens de tegenovergestelde kant van de lamp zorgvuldig in het apparaat.
7. Breng het lampdeksel aan en draai de twee schroeven stevig vast.
8. Draai de projector weer voorzichtig om.

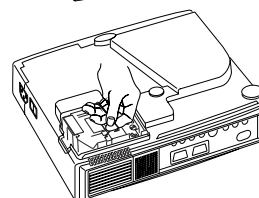
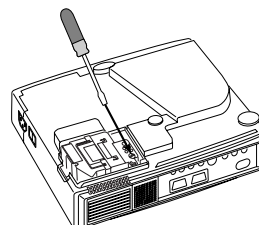
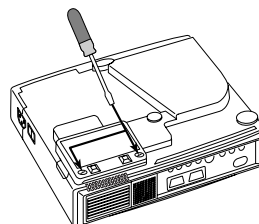

**⚠ LET OP** • Zorg dat de schroeven weer stevig worden vastgedraaid. Schroeven die niet stevig zijn vastgedraaid kunnen letsel veroorzaken.  
• Gebruik de projector niet wanneer het lampdeksel niet is aangebracht.

### Terugstellen van de lamptimer

Stel de lamptimer terug nadat u de lamp hebt vervangen. Als het "VERYANG LAMP ... DE STROOM WORDT NA 0 UREN UITGESCHAKELD." bericht is verschenen, moet u de volgende bedieningsprocedure uitvoeren binnen 10 minuten nadat de projector is ingeschakeld. De projector zal automatisch worden uitgeschakeld indien meer dan 10 minuten verstrijken.

1. Schakel het apparaat in en druk de RESET toets ongeveer drie seconden in. Het "LAMP xxxx hr" bericht verschijnt op de lamptimer onder aan het scherm.
2. Druk op de MENU toets van de afstandsbediening of op de RESET toets op het bedieningspaneel van de projector terwijl de lamptimer wordt getoond. Het 'LAMP xxxx □ → 0 ■ CANCEL' bericht zal dan verschijnen.
3. Druk op de ⊖ toets en kies 0, en wacht dan tot de timer-aanduiding is verdwenen.

**OPMERKINGEN** • Stel de lamptimer niet terug zonder dat u de lamp vervangt. Stel de lamptimer altijd terug wanneer u de lamp vervangt. De berichtenfunctie van de projector zal niet juist werken als de lamptimer niet op het juiste tijdstip is teruggesteld.

# ONDERHOUD (vervolg)

---

## Onderhoud van het luchtfilter

Het luchtfilter moet na ongeveer iedere 100 gebruiksuren worden schoongemaakt zoals hieronder wordt beschreven.

1. Schakel de projector uit en trek de stekker uit het stopcontact.
2. Maak het luchtfilter met een stofzuiger schoon.

**⚠ LET OP** • Schakel de projector uit en trek de stekker uit het stopcontact alvorens u met het onderhoud begint. Lees de afzonderlijke "VEILIGHEIDSINSTRUCTIES" aandachtig door zodat het onderhoud correct wordt uitgevoerd.

- Vervang het luchtfilter indien de verontreinigingen niet verwijderd kunnen worden of als het filter beschadigd is. Neem in dat geval contact op met uw dealer. Zie "Los verkrijgbare onderdelen" in tabel 12 voor het modelnummer van het los verkrijgbare luchtfilter.
- Gebruik het apparaat niet wanneer het luchtfilter niet is aangebracht.
- Wanneer het luchtfilter verstopt is wordt de projector automatisch uitgeschakeld om te voorkomen dat de temperatuur in het inwendige te hoog oploopt.

## Overig onderhoud

### Onderhoud in het inwendige van het apparaat

Om veiligheidsredenen moet u het inwendige van het apparaat iedere 2 jaar door uw dealer laten controleren en schoonmaken. U mag dit onderhoud niet zelf uitvoeren.

### Schoonmaken van de lens

Maak de lens voorzichtig met een lensreinigingsdoekje schoon. Raak de lens niet met uw vingers aan.

### Schoonmaken van de behuizing en de afstandsbediening

Gebruik een zachte doek. Voor het verwijderen van hardnekkig vuil kunt u de doek met water bevochtigen, of met een mild zeepsopje. Wrijf na het schoonmaken met een zachte, droge doek na.

**⚠ LET OP** • Schakel de projector uit en trek de stekker uit het stopcontact alvorens u met het onderhoud begint. Lees de afzonderlijke "VEILIGHEIDSINSTRUCTIES" aandachtig door zodat het onderhoud correct wordt uitgevoerd.

- Gebruik geen reinigingsmiddelen of chemicaliën (bijv. benzeen of verfverdunder), anders dan de hierboven vermelde middelen.
- Gebruik geen reinigingsmiddelen.
- Klop niet tegen de apparatuur en wees voorzichtig dat deze ook niet op andere wijze wordt beschadigd.

# VERHELPELEN VAN STORINGEN

## OSD melding

De onderstaande meldingen kunnen bij het inschakelen van het apparaat op het scherm verschijnen. Neem in dat geval de vereiste maatregelen.

**Tabel 9. OSD melding**

Melding	Beschrijving
VERVANG LAMP STEL DE LAMPTIMER TERUG NA HET VERVANGEN VAN DE LAMP. (*1)	De gebruiksduur van de lamp bereikt binnenkort de 2000 bedrijfsuren. (*2) Het verdient aanbeveling de lamp binnenkort te vervangen. Zorg voor een nieuwe lamp ter vervanging.
VERVANG LAMP STEL DE LAMPTIMER TERUG NA HET VERVANGEN VAN DE LAMP. DE STROOM WORDT NA ** UREN UITGESCHAKELD. (*1)	De gebruiksduur van de lamp bereikt binnenkort de 2000 bedrijfsuren. Het verdient aanbeveling de lamp binnen ** bedrijfsuren (*2) te vervangen. Het is mogelijk dat de lamp uitvalt voor er ** bedrijfsuren verstreken zijn. De stroom zal automatisch worden uitgeschakeld na ** bedrijfsuren. Vervang de lamp zoals aangegeven op blz. 17-18 "Lamp". Vergeet niet altijd na het vervangen van de lamp de lamptimer terug te zetten.
VERVANG LAMP STEL DE LAMPTIMER TERUG NA HET VERVANGEN VAN DE LAMP. DE STROOM WORDT NA 0 UREN UITGESCHAKELD.	De lamp is aan het eind van zijn gebruiksduur. De stroom zal automatisch worden uitgeschakeld na een paar minuten. (*2) Schakel onmiddellijk de stroom uit en vervang de lamp zoals aangegeven op blz. 17-18 "Lamp". Vergeet niet altijd na het vervangen van de lamp de lamptimer terug te zetten.
GEEN INGANGSSIGNAAL OP ***	Er is geeningangssignaal gevonden. Controleer de ingangsaansluitingen en de signaalbronnen.
SYNC IS BUITEN BEREIK OP ***	De horizontale of verticale frequentie van het ingangssignaal is niet binnen het voorgeschreven bereik. Controleer de technische gegevens van de apparatuur en de signaalbron.
CONTROLEER LUCHTSTROOM	De interne temperatuur is zeer hoog. Schakel de projector uit en laat het apparaat 20 minuten afkoelen. Controleer de volgende punten en schakel het apparaat dan weer in. <ul style="list-style-type: none"> <li>• Is de luchtinlaat of -uitlaat geblokkeerd ?</li> <li>• Is het luchtfilter vuil ?</li> <li>• Is de omgevingstemperatuur hoger dan 35°C ?</li> </ul>

**OPMERKINGEN** (\*1) Deze melding zal automatisch na ongeveer 3 minuten verdwijnen. De melding verschijnt telkens wanneer het apparaat wordt ingeschakeld.

(\*2) Dit toestel beschikt over een functie die de stroom zal uitschakelen wanneer de gebruiksduur van de lamp 2000 bedrijfsuren bereikt. Niet alle lampen hebben echter dezelfde gebruiksduur, dus het kan voorkomen dat sommige lampen zullen uitvallen voor deze functie in werking kan treden.

# VERHELPELEN VAN STORINGEN (vervolg)

## Indicatormelding

De POWER indicator, LAMP indicator en TEMP indicator branden of knipperen zoals hieronder is aangegeven. Neem de vereiste maatregelen.

**Tabel 10. Indicatormelding**

POWER indicator	LAMP indicator	TEMP indicator	Beschrijving
Licht oranje op	Brandt niet	Brandt niet	De ruststand is ingesteld.
Knippert groen	Brandt niet	Brandt niet	Opwarmen. Even wachten a.u.b.
Licht groen op	Brandt niet	Brandt niet	Aan. Het apparaat is bedrijfsklaar.
Knippert oranje	Brandt niet	Brandt niet	Afkoelen. Even wachten a.u.b.
Knippert rood	-	-	Afkoelen. Even wachten a.u.b. Er is fouten gevonden. Neem de vereiste maatregelen wanneer de POWER indicator stopt met knipperen.
Knippert/licht rood op	Licht rood op	Brandt niet	De lamp brandt niet. De temperatuur in het inwendige van het apparaat is misschien te hoog. Schakel het apparaat uit, wacht 20 minuten om het apparaat te laten afkoelen en controleer of de inlaat of uitlaat geblokkeerd is, het luchtfilter vuil is of de omgevingstemperatuur hoger dan 35°C is. En schakel dan weer in. Vervang de lamp als hetzelfde probleem opnieuw optreedt.
Knippert/licht rood op	Knippert rood	Brandt niet	Er is geen lamp of lampdeksel aanwezig, of de onderdelen zijn niet juist aangebracht. Schakel het apparaat uit en laat het 45 minuten afkoelen. Controleer of de lamp en het lampdeksel juist bevestigd zijn en schakel het apparaat weer in. Neem contact op met uw dealer als hetzelfde probleem opnieuw optreedt.
Knippert/licht rood op	Brandt niet	Knippert rood	De koelventilator werkt niet. Schakel het apparaat uit en laat het 20 minuten afkoelen. Controleer de ventilator op vreemde bestanddelen en schakel het apparaat daarna weer in. Neem contact op met uw dealer als hetzelfde probleem opnieuw optreedt.
Knippert/licht rood op	Brandt niet	Licht rood op	De temperatuur in het inwendige van het apparaat is te hoog. *2) Schakel het apparaat uit en laat het 20 minuten afkoelen. Controleer of de inlaat of uitlaat geblokkeerd is, het luchtfilter vuil is of de omgevingstemperatuur hoger dan 35°C is. Verhelp de storing en schakel het apparaat daarna weer in. Neem contact op met uw dealer als hetzelfde probleem opnieuw optreedt.
Knippert groen	Knippert rood	Knippert rood	Het binnenwerk van het toestel is te koud. Controleer of de omgevingstemperatuur lager is dan 0°C. Neem contact op met uw dealer wanneer dit probleem zich voordoet bij een omgevingstemperatuur tussen 0-35°C.



**OPMERKINGEN** \*2) Wanneer de temperatuur in het inwendige te hoog oploopt, zal de projector om veiligheidsredenen automatisch worden uitgeschakeld en gaat de indicator uit. Zet de netschakelaar op [O] en wacht dan 20 minuten om het apparaat te laten afkoelen.

# VERHELPELEN VAN STORINGEN (vervolg)

## Symptoom

In veel gevallen zijn het echter geen storingen. Raadpleeg de onderstaande tabel voor nadere bijzonderheden.

**Tabel 11. Symptoom**

Symptomen	Voorbeelden van storingen	Te controleren punten	Pagina
De projector kan niet worden ingeschakeld.	De hoofdschakelaar staat in de uit-stand.	Schakel de projector in met de hoofdschakelaar.	7,8
	Het netsnoer is niet aangesloten.	Steek de stekker in een gewoon wandstopcontact.	
Geen video of audio.	De ingangsbron is niet juist gekozen.	Kies de juiste ingangsbron op de projector of de afstandsbediening.	9
	Er komen geen signalen binnen.	Zorg dat de ingangsaansluitingen in orde zijn.	6,7
Er is wel beeld, maar geen geluid.	De projector is niet juist aangesloten.	Zorg dat de ingangsaansluitingen in orde zijn.	6,7
	Het volume staat in de minimumstand	Druk op de VOLUME  toets van de afstandsbediening of breng het menu op het scherm en stel de geluidssterkte hoger in.	10,14
	De geluiddemping is ingeschakeld.	Schakel de demping uit met een druk op de MUTE  toets.	10
Wel video maar geen audio.	De projector is niet juist aangesloten.	Corrigeer de aansluitingen.	6,7
	De helderheid wordt op het minimum ingesteld.	Kies HELDER met de MENU toets en druk dan op de  toets.	11
	Het lens-schuifkapje is dicht.	Maak het lens-schuifkapje open.	8
De kleurkwaliteit is niet goed; fletse kleuren.	De kleurverzadiging en de tint zijn niet goed ingesteld.	Stel via het menu de beeldweergave bij.	11
Het beeld is te donker.	De helderheid en het contrast zijn niet goed ingesteld.	Stel via het menu de beeldweergave bij.	11
	De projectielamp is bijna versleten.	Vervang de projectielamp door een nieuwe.	16,17
De beelden zijn niet scherp.	De scherpte of de zijn niet goed ingesteld.	Stel via het menu de scherpte of de bij.	8,11

# TECHNISCHE GEGEVENS

Tabel 12. Technische gegevens

Onderwerp		Technische gegevens	
Productnaam		LCD (vloeibare kristallen)	
LCD- paneel	Paneelgrootte	1,8 cm (0,7 type)	
	Aandrijfsysteem	TFT actieve matrix	
	Aantalbeeldpunten	CP-S225W : 480.000 beeldpunten (800 horizontaal x 600 verticaal) CP-X275W : 786.432 beeldpunten (1024 horizontaal x 768 verticaal)	
Lens		Zoomlens F = 2,0-2,3 f = 18-21 mm	
Lamp		150 W UHB	
Luidspreker		1,0 W	
Stroomvoorziening		100 - 120 V wisselstroom, 2,7 A / 220 -240 V wisselstroom, 1,3 A	
Stroomverbruik		240 W	
Temperatuurbereik		0-35°C (bedrijfstemperatuur)	
Afmetingen		289(B) x 84(H) x 215(D) mm	
Gewicht (massa)		CP-S225W : 2,4 kg CP-X275W : 2,5 kg	
RGB signaalingang	RGB IN	Video: Analooq 0,7 Vp-p, 75 Ω afgesloten (positief) H/V sync.: TTL niveau (positief/negatief) Samengestelde sync.: TTL niveau D-sub 15-pin krimp-aansluiting	
	AUDIO IN	200 mVrms, 47 kΩ (max. 3,0 Vp-p) Stereo ministekkerbus	
Video- signaalingang	VIDEO	1,0 Vp-p, 75 Ω afgesloten Cinch-aansluiting	
	S-VIDEO	Helderheidssignaal: 1,0 Vp-p, 75 Ω afgesloten Kleursignaal: 0,286 Vp-p (NTSC, burst-sigitaal), 75 Ω afgesloten 0,3 Vp-p (PAL/SECAM, burst-sigitaal), 75 Ω afgesloten Mini DIN 4-pins aansluiting	
	COMPONENT VIDEO	Y	1,0 Vp-p, 75 Ω afgesloten (positief)
		CB/CR	0,7 Vp-p, 75 Ω afgesloten (positief)
		PB/PR	0,7 Vp-p, 75 Ω afgesloten (positief)
	AUDIO	L	200 mVrms, 47 kΩ of (max. 3,0 Vp-p)
R		Cinch-aansluiting	
Besturings- functies	CONTROL	D-sub 15-pins krimp-aansluiting	
Los verkrijgbare onderdelen		Lamp: DT00401 (CP-S225W) / DT00461 (CP-X275W) Luchtfiler: MU01461 * Raadpleeg uw dealer voor andere onderdelen.	

**OPMERKINGEN** • Wijzigingen in de technische gegevens, zonder voorafgaande kennisgeving, voorbehouden.

## **GARANTIE EN SERVICE**

---

Als er een storing in het apparaat optreedt, dient u eerst het hoofdstuk "VERHELPEN VAN STORINGEN" (P.20) te raadplegen en de aanbevolen controles uit te voeren. Indien dit het probleem niet verhelpt, moet u contact opnemen met uw dealer of servicecentrum. Zij zullen u vertellen welke garantievoorwaarde van toepassing is.



# Flytende krystall-prosjektor

# **BRUKERHÅNDBOK**

Takk for at du kjøpte denne flytende krystall-prosjektøren fra.

**⚠ ADVARSEL** • Vennligst les den vedlagte “SIKKERHETSINSTRUKSJONER” denne “BRUKERHÅNDBOK” nøye for å sikre at du forstår hvordan utstyret skal brukes korrekt. Oppbevar deretter anvisningen på et sted hvor du lett finner den igjen for senere referanse.

**NB** • Vi forbeholder oss retten til å foreta endringer i denne bruksanvisningen uten varsel. • Produsenten påtar seg ikke ansvar for eventuelle feil i denne bruksanvisningen. • Reproduksjon, overføring eller bruk av dette dokumentet eller eventuelt innhold er ikke tillatt uten skriftlig godkjenning.

**VAREMERKEOPPLYSNINGER** : PS/2, VGA og XGA er registrerte varemerker for International Business Machines Corporation. Apple, Mac og ADB er registrerte varmerker for Apple Computer, Inc. VESA og SVGA er varemerker for Video Electronics Standard Association. Windows er et registrert varemerke for Microsoft Corporation. Vi ber om at det tas hensyn til alle firmaenes varemerker og registrerte varemerker også når dette ikke er nevnt.

## **INNHOOLD**

	Side		Side
<b>EGENSKAPER</b> .....	<b>2</b>	<b>FEILSØKING</b> .....	<b>19</b>
<b>FØR BRUK</b> .....	<b>2</b>	Skjermmeldinger.....	19
Pakkens innhold.....	2	Indikatormelding.....	20
Delenes navn.....	3	Symptom.....	21
Sette inn batteriene.....	4	<b>SPESIFIKASJONER</b> .....	<b>22</b>
<b>INSTALLERING</b> .....	<b>5</b>	<b>GARANTI OG SERVICE</b> .....	<b>23</b>
Installering av projektør og skjerm.....	5	.....	.....
Vinkeljustering.....	5	<b>TABELLER</b>	
Kabeltilkopling.....	6	Tabell 1. Installeringsreferanse.....	5
Strømtilkopling.....	6	Tabell 2. Kabeltilkopling.....	6
Eksempel på systemoppsett.....	7	Tabell 3. Grunnleggende bruk.....	9
Plug & Play.....	7	Tabell 4. Oppsettmeny.....	11
<b>BETJENING</b> .....	<b>8</b>	Tabell 5. Kildemeny.....	12
PÅ.....	8	Tabell 7. Bildemeny.....	13
AV.....	8	Tabell 8. Valgmeny.....	14
Grunnleggende bruk.....	9	Tabell 9. Ikke noe-Meny.....	15
Oppsettmeny.....	11	Tabell 10. Skjermmeldinger.....	19
Kildemeny.....	12	Tabell 11. Indikatormelding.....	20
Bildemeny.....	13	Tabell 12. Symptom.....	21
Valgmeny.....	14	Tabell 13. Spesifikasjoner.....	22
Ikke noe-Meny.....	15	.....	.....
<b>VEDLIKEHOLD</b> .....	<b>16</b>	For [TECHNICAL] (TEKNISK) og	
Lamper.....	16	[REGULATORY NOTICE] (REGUÆRE	
Vedlikehold av luftfilter.....	18	UTTRYKK], se helt bakst i denne	
Annet vedlikehold.....	18	håndboken.	

NORSK

# EGENSKAPER

---

Denne flytende krystallprosjektøren (LCD) benyttes for fremvisning av forskjellige data-signaler i tillegg til videosignalene NTSC/PAL/SECAM, på en fremviserskjerm. Prosjektøren er plassert på større flater kan utføres på enkleste vis.

## Uovertruffen lysstyrke

UHB-lampen og det høy-effektive optiske systemet sikrer meget høy lysstyrke.

## Utsnittsvis forstøringsfunksjon

Interessante deler av bildet kan forstørres for nærmere inspeksjon.

## Funksjon for distorsjonskorrigering

Bildet kan vises fortløpende uten distorsjon.

## Ekstra lav støyfunksjon

Det akustiske støynivået fra enheten kan reduseres.

# FØR BRUK

---

## Pakkens innhold

Kontroller at pakken inneholder følgende deler. Kontakt forhandleren hvis noe mangler.

**NB** • Ta vare på originalemballasjen for senere transport.

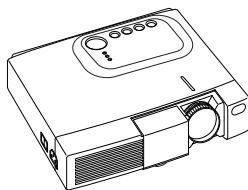

Prosjektør



Nettkabel,  
(US-type)



Nettkabel,  
(UK-type)



Nettkabel,  
(Europeisk type)



Brukerhåndbok  
(dette dokumentet)

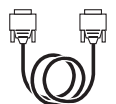

RGB-kabel

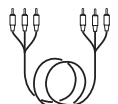

Del til  
videokabel  
(med grønt bly)



Sikkerhetsanvisninger

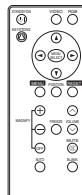

Fjernkontroll med  
batteri

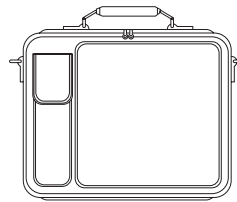

Bærekoffert

# FØR BRUK (forts.)

## Delenes navn

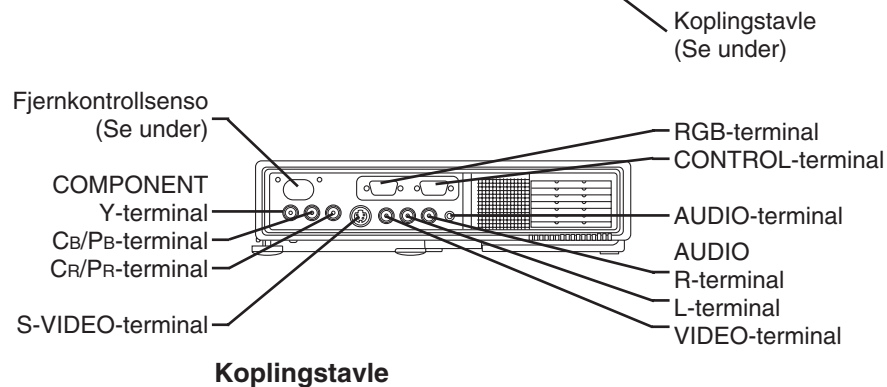
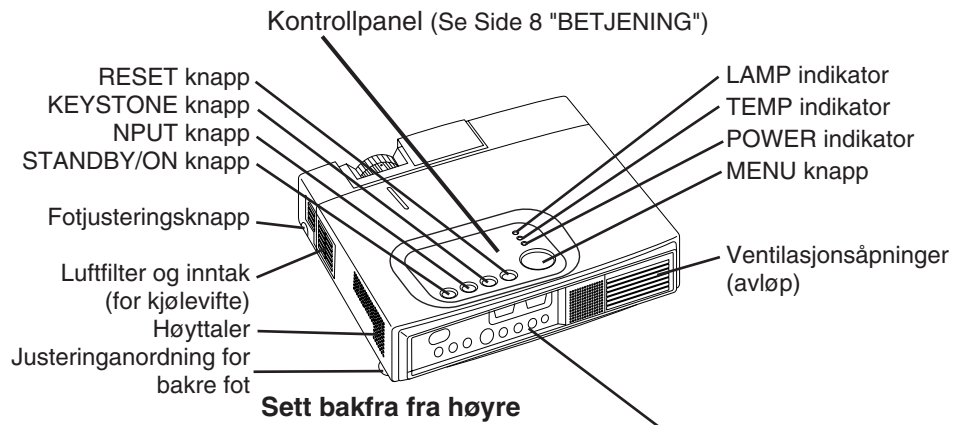
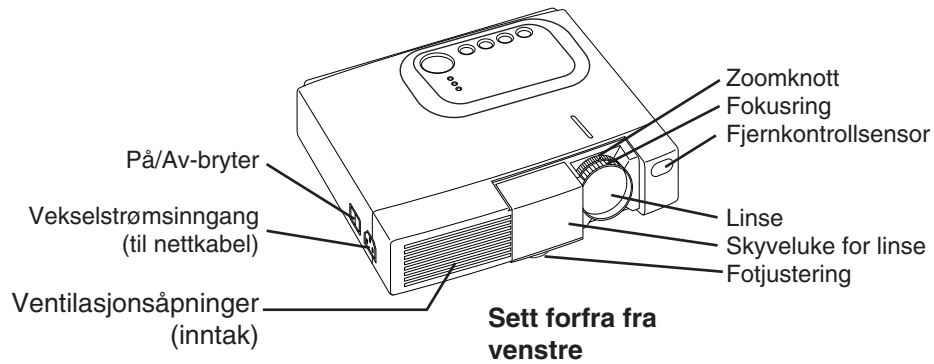

NORSK

# FØR BRUK (forts.)

## Delenes navn (forts.)

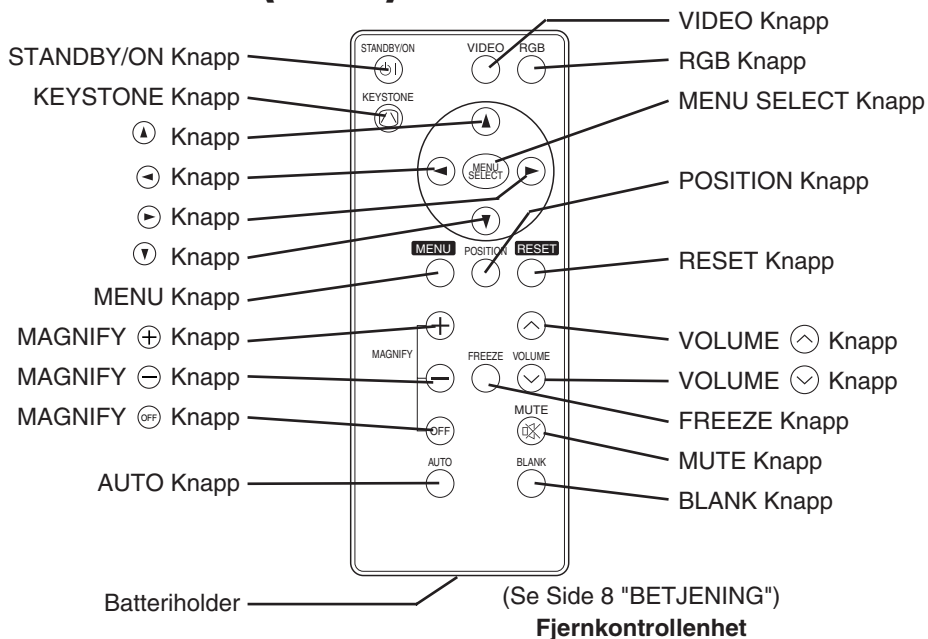

## Sette inn batteriene

### Første gangs innsetting:

I originalpakken finner du batteriet montert i batteriholderen på fjernkontrollen ved hjelp av en beskyttende film (den gjennomsiktige hinnen som er inne i batterimappen).

Trekk ut den beskyttende filmen for å sette inn batteriet.

### Utskifting:

1. Se baksiden på fjernkontrollen.
2. Knip sammen sporet og trekk ut batteriholderen som vist i illustrasjonen til høyre.
3. Fjern det utgåtte batteriet.
4. Sett inn det nye batteriet med "+"-siden opp.
5. Skyv batteriholderen inn til det klikker på plass.

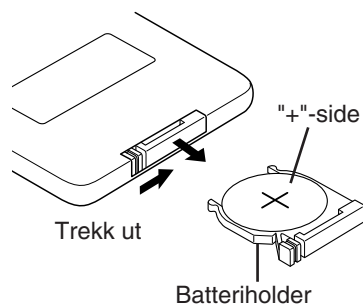

**⚠ FORSKING** • Feilaktig behandling av batteriet kan resultere i branttilløp eller elektrisk støt. Batteriet kan eksplodere hvis det ikke behandles korrekt. Utvis forsiktighet og håndter batteriet i samsvar med anvisningene i "SIKKERHETSINSTRUKSJONER" som følger med denne brukerhåndboken.

- Bruk bare 3V mikro litiumbatteri type nr.CR2025.
- Ved plassering av batteriene, sørg for at pluss og minus polene peker i riktig retning som indikert i fjernkontroll senderen. Uriktig retning kan forårsake lekkasje eller at batteriene ødelegges, noe som kan resultere i personskaade eller forurensing av det omliggende miljø.
- Batteriet må kasseres i henhold til de regionale eller nasjonale lover og bestemmelser.
- Hold batteriet utenfor barns og kjæledyrs rekkevidde.
- Når fjernkontrollen ikke skal brukes på en god stund, må batteriene tas ut.

**NB** Skift ut batteriene når fjernkontrollen blir vanskelig å betjene.

# INSTALLERING

## Installering av projektor og skjerm

Se tegningen og tabellen under for å bestemme skjermstørrelse og projektøravstand.

Projeksjonsavstanden vist i tabellen under er gyldige for full størrelse (CP-S225W : 800 x 600 bildeelementer / CP-X275W : 1024 x 768 bildeelementer).

a: Avstand fra projektøren til fremviserskjermen. ( $\pm 10\%$ )

b: Avstand fra lensens senter til nederste del av skjermen. ( $\pm 10\%$ )

Tabell 1. Installasjonsreferanse

Skjermstørrelse [m]	a [m]		b [cm]
	Minimum	Maksimum	
1,0	0,9	1,2	7,6
1,5	1,5	1,8	12,7
2,0	2,0	2,4	17,8
2,5	2,4	2,9	22,9
3,0	2,9	3,5	25,4
3,8	3,7	4,4	33,0
5,0	4,9	5,9	43,2

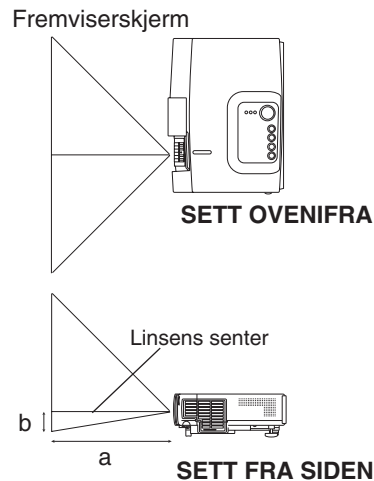

**⚠ FORSKING** • Installer projektøren et egnet sted i samsvar med anvisningene i "SIKKERHETSINSTRUKSJONER" og denne bruksanvisningen.

- Flytende krystall-projektøren bør grunnleggende alltid brukes i horisontal stilling. Hvis du bruker flytende krystall-projektøren i stillingen med linsen oppe, stillingen med linsen nede eller stillingen med siden opp, kan det føre til overoppheting innvendig som kan gi varige skader. Vær spesielt oppmerksom på at den ikke installeres på en slik måte at ventilasjonshullene blokkeres.
- Ikke installer LCD prosjektor i et lokalt utsatt for røyk. Røykrester kan samle seg på kritiske deler. (f.eks LCD panelet, Assy linse osv.)

## Vinkeljustering

Bruk de fotjusterings på undersiden av projektøren for å justere projeksjonsvinkelen. Den er variabel innenfor ca.  $0^\circ - 10^\circ$ .

1. Løft opp fremsiden av projektøren. Trykk på fotjusteringsknappen og juster projeksjonsvinkelen.
2. Slipp knappen for låse foten i den justerte vinkelen.
3. Drei justeringsanordningen for bakre fot ved justering av høyre/venstre balanse.

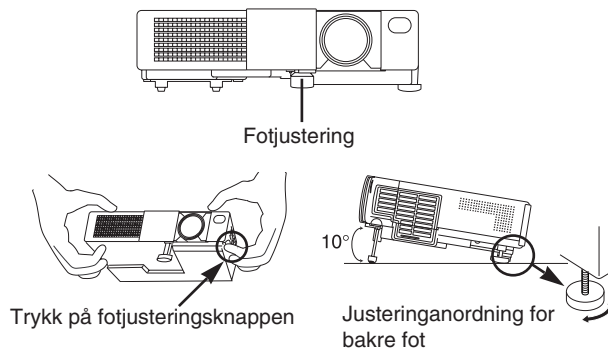

**⚠ FORSKING** • Slipp ikke fotjusterings knappen med mindre du holder projektøren; ellers kan projektøren velte eller du kan få fingrene i klemme og komme til skade.

NORSK

# INSTALLERING (forts.)

## Kabeltilkopling

Se tabellen under for tilkopling etter terminalen på projektøren til etter equipmento.

**Tabell 2. Kabeltilkopling**

Funksjon	Terminal	Kabel
Analog fargeterminal (RGB) inntak	<b>RGB</b>	RGB kabel tilbehør eller valgfri RGB kabel med D-sub 15-bolt krympejekk og tommelang gjengeskruer.
RS-232C kommunikasjon	<b>CONTROL</b>	Valgfri RS-232C kabel
Audioinntak (fra datamaskin)	<b>AUDIO</b>	Valgfri audiokabel med stereo minijekk
Del til videoinntak	<b>COMPONENT VIDEO Y</b>	Tilbehør del til videokabel
	<b>COMPONENT VIDEO Cb/Pb</b>	
	<b>COMPONENT VIDEO Pr/Cb</b>	
S-video inntak	<b>S-VIDEO</b>	Valgfri S-video kabel med mini DIN 4-bolt jekk
Videoinntak	<b>VIDEO</b>	Valgfri video/audio kabel med RCA jekk
Audioinntak (fra videoutstyr)	<b>AUDIO L</b>	
	<b>AUDIO R</b>	

**⚠ FORSKING** • Feilaktig tilkopling kan resultere i branntilløp eller elektrisk støt. Vennligst les denne brukerhåndboken og den separate "SIKKERHETSINSTRUKSJONER".

- Før tilkopling må alle enheter som skal koples til, med unntak av USB-kabelen, slås av.
- Det kan hende at kablene må brukes sammen med kjernen festet i siden på fremviseren. Bruk kablene som følger med fremviseren eller som er spesifisert.

**NB** • Før tilkoplingen utføres må instruksjonsheftene for enhetene som skal koples til leses og det må sjekkes at projektøren kan brukes sammen med enheten det gjelder.

- Fest skruene på kontaktene og stram forsvarlig.
- For enkelte modi kreves den ekstra tilgjengelige Mac-adapteren.
- Ved valg av RGB digitalinntak trenger datamaskinen noen innstillinger. Sjekk manualen for datamaskinen for detaljer.
- Noen datamaskiner har flere modi for skjermvisning. Det er ikke alle som kan brukes med denne projektøren.
- Referer til "TECHNICAL" seksjon angående tilkoplingselementets stifttilordning.
- Referer til håndboken for RS-232C-kabelen til bruk for kommunikasjonsdata. Denne kabelen leveres etter ønske.
- Når det gjelder andre ting, konsulter din leverandør.

# INSTALLERING (forts.)

## Strømtilkopling

Se til at korrekt nettleiding brukes avhengig av stikkkontakten som skal brukes. Kople vekselstrømsinntaket på prosjektøren forsvarlig til stikkkontakten med nettleidingen.

- ⚠ FORSKING** • Nettleidingen må behandles forsiktig og i samsvar med anvisningene i “SIKKERHETSINSTRUKSJONER” og denne brukerhåndboken.
- Kople nettleidingen skikkelig til og unngå å bruke en løs eller defekt stikkontakt.

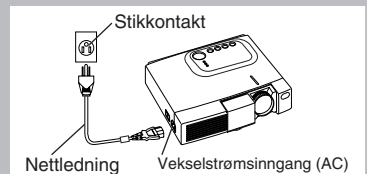

## Eksempel på systemoppsett

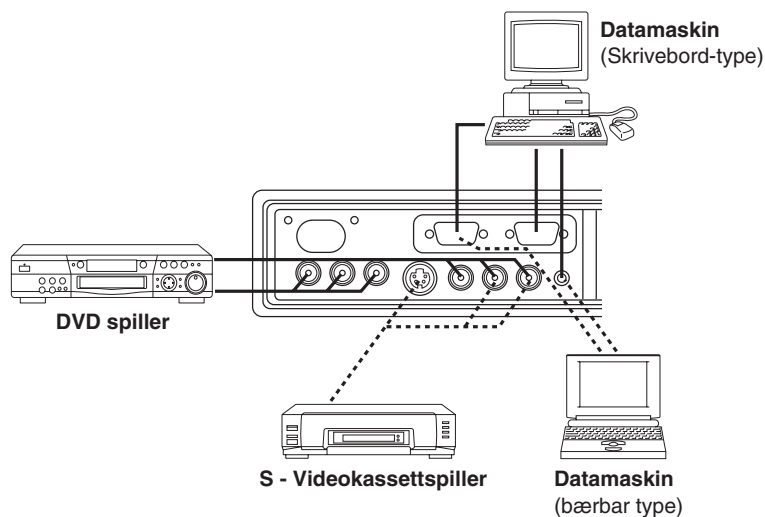

**NB** • Når det koples til med notisblokk datamaskin, still inn for å gjøre RGB eksternt bilde uttak gyldig (innstilling av CRT (bilderør) display, eller display til LCD (vindu av flytende krystall) og CRT samtidig. Vennligst les instruksjonsheftet til notisblokken for mer informasjon.

## Plug & Play

Denne prosjektøren er kompatibel med standarden VESA DDC 1/2B. Plug & Play er mulig når enheten tilkoples en datamaskin som er kompatibel med VESA DDC (display-data-kanal). Vær vennlig å benytte denne funksjonen ved å kople tilbehøret RGB kabel med RGB terminal. Plugg & play fungerer muligvis ikke med annen type kopling.

**NB** • Plug & Play er en system-oppsettstype hvor komponenter koples til en PC, skjerm og operativsystem.

- Denne prosjektøren er omorganisert til en plug & play monitor. Bruk standard drivenhet for skjermbilde.
- Plug & play vil muligvis ikke fungere på datamaskinen for å tilkople.

# BETJENING

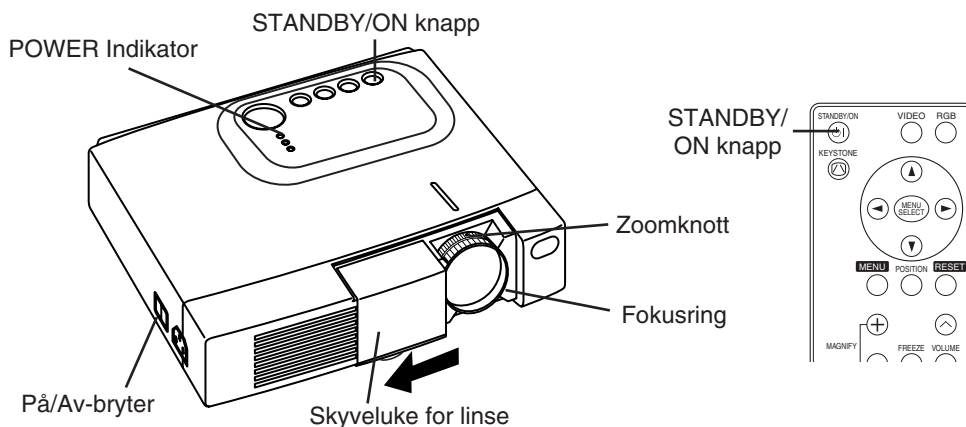

## PÅ

1. Sjekk at nettleddningen er skikkelig tilkopleet.
2. Still strømbryteren på [ I ]. Beredskapsmodus velges og POWER-indikatoren skifter til oransje.
3. Trykk på STANDBY/ON (Ⓜ) -knappen på kontrollpanelet eller på fjernkontrollen. Oppvarmingen begynner og POWER-indikatoren blinker grønt.
4. POWER-indikatoren slutter å blinke og skifter til grønt nå strømmen er på. Åpne linsedøren.
5. Drei zomknotten for å justere skjermstørrelsen.
6. Drei fokuseringen for å justere fokus.

## AV

1. Trykk på STANDBY/ON (Ⓜ) -knappen på kontrollpanelet eller fjernkontrolløren. Deretter vil "slått av?" komme på skjermen, og denne meldingen vil forsvinne etter en hvilken som helst betjening, eller etter 5 sekunder uten betjening. Mens meldingen er indikert på skjermen, trykk igjen på STANDBY/ON (Ⓜ) -knappen. Prosjektorlampen slukker og lampen begynner å kjøles av. POWER-indikatoren blinker oransje under avkjølingsprosessen. Det har ingen effekt å trykke på STANDBY/ON (Ⓜ) -knappen så lenge POWER-indikatoren blinker.
2. Systemet går over i beredskapsmodus når avkjølingen er tilstrekkelig og POWER-indiaktoren slutter å blinke og skifter til oransje. Sjekk at indikatoren lyser oransje og still strømbryteren på [ O ].
3. POWER-indikatoren slukker når apparatet slås av. Glem ikke å lukke linsedøren.

**⚠ ADVARSEL • Vennligst les denne brukerhåndboken og den separate "SIKKERHETSINSTRUKSJONER" nøye gjennom før dette utstyret tas i bruk. Se alltid til at utstyret brukes på en sikkerhetsmessig forsvarlig måte.**

- NB** • Med unntak av nødtilfeller, må strømmen ikke slås av med mindre POWER-indiaktoren lyser oransje. Det kan kraftig redusere projektørlampens levetid.
- For å forhindre problemer må projektøren slås på/av når datamaskinen eller videospilleren er avslått. Hvis en RS-232C-kabel er tilkopleet, slås datamaskinen på før projektøren.
  - Når projetoren viser det samme bildet over lengre tid, vil bildet bli hengende igjen. Unngå derfor å vise det samme bildet for lenge om gangen.

# BETJENING (forts.)

## Grunnleggende bruk

Grunnleggende bruk som vist i Tabell 3, utføres den vedlagte fjernkontrollen eller via prosjektørens kontrollpanel. Punkter indikert med (\*), kan brukes via kontrollpanelet.

Tabell 3. Grunnleggende bruk

Post	Beskrivelse
INPUT SELECT	<b>Velge inngangssignalets (*):</b> Trykk på INPUT-knappen. RGB → VIDEO → S-VIDEO → COMPONENT (→ RGB) <b>Velge RGB-inngang:</b> Trykk på RGB-knappen. VIDEO/S-VIDEO/COMPONENT → RGB <b>Velge VIDEO/S-VIDEO-inngang:</b> Trykk på VIDEO-knappen. RGB → VIDEO/S-VIDEO/COMPONENT VIDEO → S-VIDEO → COMPONENT (→ VIDEO) • Det inngangssignalet som er valgt, vises i ca. tre sekunder når signalet endres.
POSITION	<b>Stille inn/slette modus for posisjonjustering:</b> Trykk på POSITION-knappen. [ ]-ikonet vises i POSISITON-modus. <b>Justering av bildeposisjon:</b> Trykk på ⊖, ⊕, ⊙ og ⊚-knappene i modus for posisjonsjustering. • Denne funksjonen kun gyldig i MAGNIFY-modus når video signal er inndata. • Etter omtrent 10 sekunders inaktivitet vil [ ] ikonet slukkes og POSISJON modus dannes automatisk.
RESET (*)	<b>Formaterer menyposter:</b> Velg en post og trykk på RESET-knappen. <b>Formaterer posisjonsjustering:</b> Trykk på RESET-knappen i POSITION-modus. Denne funksjonen kun gyldig når RGB signal er inndata. • Gyldig unntatt for VOLUM, SPRÅK, H FASE og STILLE.
MAGNIFY	<b>Stille inn forstørrelsesmodus:</b> Trykk på MAGNIFY-knappen ⊕ -knappen. <b>Flytte det forstørrede feltet:</b> Kjør posisjonsjustering i MAGNIFY-modus. <b>Justere forstørrelsen:</b> Trykk på MAGNIFY ⊕ / ⊖ i forstørrelsesmodus. MAGNIFY ⊕ forstørker bildet ↔ MAGNIFY ⊖ forminsker bildet. <b>Slette forstørrelsesmodus:</b> Trykk på MAGNIFY ⊖ -knappen. • MAGNIFY slettes ved å kjøre eller stille inn AUTO, ASPEKT, INPUT SELECT eller VIDEO, eller ved å endre inngangssignalet.
FREEZE	<b>Stille inn/slette frysemodus:</b> Trykk på FREEZE-knappen. I denne modusen vil [ ]-ikonet vises og bildet fryse. • FREEZE slettes ved å kjøre eller stille inn POSITION, VOLUME, MUTE, AUTO, BLANK ON/OFF eller MENU ON/OFF, eller ved å endre inngangssignalet. • Glem ikke å slette statiske bilder som fryses.
KESTONE (*)	<b>Stille inn/slette TRAPES-modus:</b> Trykk på KESTONE ⊙ -knappen. <b>Fininnstill TRAPES:</b> Trykk på knappen ⊖ / ⊕ i TRAPES-modus. (*) ⊖ reduserer trapesforstyrrelser nederst på skjermen. ⊕ reduserer trapesforstyrrelser øverst på skjermen.

**NB** • Bruk fjernkontrollen fra en avstand på ca. 3 m fra sensoren som er på prosjektørens front, og innen en vinkel på 30° til venstre/høyre. Sterkt lys og gjenstander som står i veien vil hindre fjernkontrollens funksjon.









NORSK

(forts. neste side)

## BETJENING (forts.)

Punkter indikert med (\*), kan brukes via kontrollpanelet.

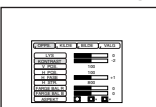
**Tabell 3. Grunnleggende bruk (forts.)**

Post	Beskrivelse
VOLUME	<b>Volumjustering:</b> Trykk på VOLUM  /  -knappen. Redusere VOLUME  ↔ Øke VOLUME 
MUTE	<b>Stille inn/slette DEMPE-funksjonen :</b> Trykk på MUTE-knappen. Lyden høres ikke i DEMPE-funksjonen.
AUTO	<b>Automatisk justering ved RGB inngang:</b> Trykk på AUTO-knappen. Horizontal posisjon (H POS.), vertikal posisjon (V POS.), klokkefase (H FASE) (H STR.), and horizontal størrelse justeres automatisk. Brukes med vinduet i maksimal størrelse i applikasjonsdisplayet. <b>Automatisk justering av VIDEO inngang:</b> Trykk på AUTO-knappen. En signaltipe som passer til inngangssignalet velges automatisk. Gjelder bare når AUTO er satt til VIDEO i inngangsmenyen. • Denne prosedyren tar cirka ti sekunder. Den virker ikke med alle typer inngangssignaler.
BLANK ON/OFF	<b>Stille inn/slette Blank modus:</b> Trykk på BLANK-button. Det vises ikke noe bilde i Blank-modus. Skjermfargen er som innstilt i BLANK i Bildemenyen.
MENU ON/OFF (*)	<b>Menydisplay start/stop:</b> Trykk på MENU-knappen. • Menydisplayet slukker automatisk etter ti sekunder hvis ingen taster betjenes.
MENU SELECT	<b>Velge menytype:</b> Trykk på MENU SELECT-knappen. Tillater brukeren å velge normalmenyen eller enkeltmenyen. Det er bare den valgte posten som vises i enkeltmenyen, og andre poster angis med  and  knappene på samme måte som i normalmenyen. • Virker bare når Oppsettmeny brukes. Trykk på MENU SELECT-knappen etter at punkter som "LYS" er valgt.  <div style="display: flex; justify-content: space-around; align-items: center;"> <div style="text-align: center;"> <p><b>Normalmeny</b></p>  </div> <div style="text-align: center;"> <p>(MENU SELECT)</p>  </div> <div style="text-align: center;"> <p><b>Enkeltmeny</b></p>  </div> </div>

# BETJENING (forts.)

## Oppsettmeny

Følgende justeringer og innstillinger kan gjøres når du velger OPPS øverst på menyen. Deler av oppsettmenyen er forskjellig for RGB inngang og VIDEO/S-VIDEO inngang. Velg en post med **⊙** og **⊙** knappene og start prosedyren. Bruk enkeltmenyen til å redusere menystørrelsen (se Tabell 3, MENU SELECT).

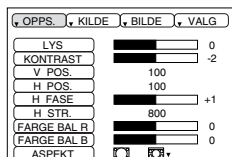

RGB

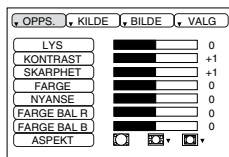

VIDEO/S-VIDEO

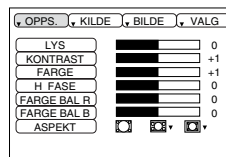

COMPONENT

Tabell 4. Oppsettmeny

Punkt	Beskrivelse	RGB	VIDEO S-VIDEO	COMPONENT	
				480i 575i 480P	720P 1080i
LYS	Mørk ⊙ ↔ Lys ⊙	✓	✓	✓	✓
KONTRAST	Svak ⊙ ↔ Sterk ⊙	✓	✓	✓	✓
V POS.	Ned ⊙ ↔ Opp ⊙	✓	-	-	-
H POS.	Venstre ⊙ ↔ Høyre ⊙	✓	-	-	-
H FASE	Venstre ⊙ ↔ Høyre ⊙ • Juster for å eliminere flimring.	✓	-	✓	✓
H STR.	Liten ⊙ ↔ Store ⊙ • Det kan forekomme at bildet ikke vises korrekt dersom horisontalstørrelsen er for stor. I dette tilfellet trykker du på RESET -knappen og formaterer horisontalstørrelsen.	✓	-	-	-
SKARPHET	Myk ⊙ ↔ Skarp ⊙	-	✓	-	-
FARGE	Lys ⊙ ↔ Mørk ⊙	-	✓	✓	✓
NYANSE	Rød ⊙ ↔ Grønn ⊙ • Virker bare ved mottak av NTSC eller NTSC 4.43 signaler.	-	✓	-	-
FARGE BAL R	Lys ⊙ ↔ Mørk ⊙	✓	✓	✓	✓
FARGE BAL B	Lys ⊙ ↔ Mørk ⊙	✓	✓	✓	✓
ASPEKT	<b>Velg bildeverdi:</b> 4:3 [ ] ⊙ ↔ ⊙ 16:9 [ ] <b>Velg displayposisjon:</b> Trykk på ⊙ -knappen samtidig som du velger 16:9 [ ]. Senter → ⊙ Ned → ⊙ Opp ( → ⊙ Senter)	✓	-	-	✓
	<b>Velg bildeverdi:</b> 4:3 [ ] ⊙ ↔ ⊙ 16:9 [ ] ⊙ ↔ ⊙ 4:3 liten [ ] <b>Velg displayposisjon:</b> Trykk på ⊙ -knappen samtidig som du velger 16:9 [ ]/4:3 liten [ ]. Senter → ⊙ Ned → ⊙ Opp ( → ⊙ Senter) • 4:3 vil muligens ikke vises korrekt med enkelte inngangssignaler.	-	✓	✓	-

NORSK







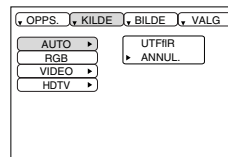



# BETJENING (forts.)

## Kildemeny

Følgende funksjoner er tilgjengelige når KILDE velges fra menyen. Velg en post med  og  -knappene og start prosedyren.



Tabell 5. Kildemeny

Post	Beskrivelse
AUTO	<p><b>Betjening start/stopp:</b> Trykk på  /  -knappen.</p> <p><b>Automatisk justering ved RGB inngang:</b> Velg UTFØR med  -knappen. Horizontal posisjon (H POS.), vertikal posisjon (V POS.), klokkefase (H FASE) (H STR.), and horisontal størrelse justeres automatisk. Brukes med vinduet i maksimal størrelse i applikasjonsdisplayet.</p> <ul style="list-style-type: none"> <li>• Denne prosedyren tar cirka ti sekunder. Den virker muligens ikke korrekt med alle typer inngangssignaler. Problemet kan korrigeres ved å trykke på AUTO-knappen.</li> <li>• Denne funksjonen er den samme som for AUTO funksjon i Basic drift.</li> </ul>
RGB	<p><b>Viser RGB-inngangsfrekvensen:</b> Viser det horisontale og vertikale sync-signalfrekvensen for RGB-inngang.</p> <ul style="list-style-type: none"> <li>• Gjelder bare RGB-inngang.</li> </ul>
VIDEO	<p><b>Betjening start/stopp:</b> Trykk på  /  -knappen.</p> <p><b>Velg video-signaltype:</b> Velg signaltypen med  og  -knappene. Velg NTSC, PAL SECAM, NTSC4.43, M-PAL, eller N-PAL i samsvar med inngangssignalet. Valg av AUTO muliggjør og setter i gang AUTO funksjonen (Automatisk Justering på Video Inntak), unntagen N-PAL inntak.</p> <ul style="list-style-type: none"> <li>• Bruk denne funksjonen når bildet blir ustabilt (i.e bildet blir uregelmessig eller mangler farge) på VIDEO/S-VIDEO inntak.</li> <li>• Automatisk Justering trenger omtrent ti sekunder. Med noen inntakssignaler kan det forekomme å ikke fungere korrekt. I et slikt tilfelle kan det hjelpe å trykke på AUTO knappen, unntagen ved N-PAL inntak.</li> <li>• For DEL VIDEO inntak vil denne funksjonen ikke være effektiv og signaltypen vil skilles ut automatisk.</li> </ul>
HDTV	<p><b>Betjening start/stopp:</b> Trykk på  /  -knappen.</p> <p><b>Velg HDTV modus:</b> Velg 1080i modus eller 1035i modus tilpasset signalinntaket med  /  knappen.</p> <ul style="list-style-type: none"> <li>• Når den valgte HDTV-funksjonen ikke er kompatibel med inngangssignalet, kan bildet bli feil (dvs. displayposisjon eller farge blir feil).</li> </ul>

# BETJENING (forts.)

## Bildemeny

Følgende justeringer og innstillinger er tilgjengelige når du velger BILDE i menyen. Velg en post med  $\odot$  og  $\oplus$ -knappene og start prosedyren.

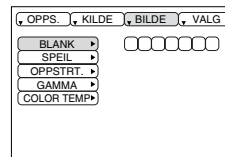

Tabell 6. Bildemeny

Post	Beskrivelse
BLANK	<b>Velg ensfarget skjerm:</b> Velg farge med $\odot$ og $\ominus$ -knappene. • Bildet forsvinner og hele skjermen vises med fargen som er valgt, når BLANK modus stilles inn på BLANK ON, eller når det ikke er noe signal etter 5 minutter.
SPEIL	<b>Betjening start/stopp:</b> Trykk på $\odot$ / $\ominus$ -knappen. <b>Velg Speilvendt status:</b> Velg speilvendt status med $\odot$ og $\oplus$ -knappene.
OPPSTRT.	<b>Betjening start/stopp:</b> Trykk på $\odot$ / $\ominus$ -knappen. <b>Innledende skjermdisplay:</b> Velg SKRU PÅ med $\odot$ -knappen. <b>Slett innledende skjermdisplay:</b> Velg SKRU AV med $\oplus$ -knappen. • Hvis du velger SKRU AV, vises den blanke skjermen i blått når der ikke er noe signal.
GAMMA	<b>Betjening start/stopp:</b> Trykk på $\odot$ / $\ominus$ -knappen. <b>Velg gamma modus:</b> Velg gamma modus med $\odot$ / $\oplus$ -knappen.
COLOR TEMP	<b>Betjening start/stopp:</b> Trykk på $\odot$ / $\ominus$ -knappen. <b>Velg fargetemperatur:</b> Velg fargetemperaturen med $\odot$ / $\oplus$ -knappen.

# BETJENING (forts.)

## Valgmeny

Følgende justeringer og innstillinger er tilgjengelige når du velger VALG fra menyen. Velg en post med  $\odot$  og  $\oplus$  - knappene og start prosedyren.

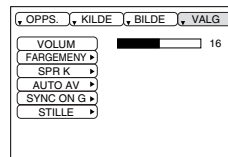

Tabell 7. Valgmeny

Post	Beskrivelse
VOLUM	<b>Volumjustering:</b> Redusere VOLUM $\ominus$ $\leftrightarrow$ Øke VOLUM $\oplus$
FARGEMENY	<b>Velg menyens bakgrunnsfarge:</b> Velge farge med $\ominus$ og $\oplus$ -knappene.
SPRÅK	<b>Betjening start/stopp:</b> Trykk på $\ominus$ eller $\oplus$ -knappen. <b>Velget språket menyen skal vises på:</b> Velg ved hjelp av $\odot$ og $\oplus$ -knappene.
AUTO AV	<b>Betjening start/stopp:</b> Trykk på $\ominus$ eller $\oplus$ -knappen. <b>Stille inn AUTOMATISK SLUKKING :</b> Still inn 1~99 minutter med $\odot$ og $\oplus$ -knappene. Systemet går automatisk over i beredskapsmodus når det ikke mottas et signal for det innstilte klokkeslettet. <b>Slette AUTOMATISK SLUKKING :</b> Velg ANNUL. (0 min.) med $\oplus$ -knappen. Når ANNUL. velges, går ikke systemet over i beredskapsmodus selv om det ikke mottar noe signal.
SYNC ON G	<b>Betjening start/stopp:</b> Trykk på $\ominus$ eller $\oplus$ -knappen. <b>SYNC ON G innkoplet:</b> Velg SKRU PÅ med $\odot$ -knappen. <b>SYNC ON G utkoplet:</b> Velg SKRU AV med $\oplus$ -knappen. • Vil muligens ikke vises korrekt med enkelte inngangssignaler når SYNC ON G er aktivert. I dette tilfellet kopler du signalkontakten slik at det ikke mottas noen signaler, kopler ut SYNC ON G og kopler signalkontakten tilbake på plass igjen.
STILLE	<b>Betjening start/stopp:</b> Trykk på $\ominus$ / $\oplus$ -knappen. <b>Innstill/Nullstill Viske-modus:</b> Trykk på $\odot$ / $\oplus$ -knappen. Når STILLE blir valgt, aktiveres STILLE-modus. I STILLE-modus vil det akustiske støynivået fra enheten reduseres, lysstyrkenivået på skjermen bli noe lavere.

# BETJENING (forts.)

## Ikke noe-Meny

De samme justeringene og innstillingene som for BILDE og VALG menyene er tilgjengelige når du trykker på MENU-knappen når "INGEN INNGANG PÅ \*\*\*" eller "SYNC UTE AV OMRÅDE PÅ \*\*\*" meldingen vises mens det ikke mottas noe signal.

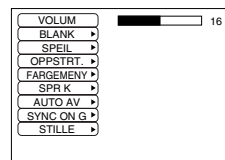

Tabell 8. Ikke noe-Meny

Post	Beskrivelse
VOLUM	<b>Volumjustering:</b> Redusere VOLUM ⊖ ↔ Øke VOLUM ⊕ • Når denne funksjonen velges vil lydinntaket automatisk bytte til video. Lydinntaket kan byttes ved å bevege på DISK PUTE til venstre og til høyre under visningen av streken for volumjustering. Streken for volumjustering vises bed å trykke på VOLUM ⊖ eller VOLUM ⊕ knappen.
BLANK	<b>Velg ensfarget skjerm:</b> Velg farge med ⊖ og ⊕-knappene. • Bildet forsvinner og hele skjermen vises med fargen som er valgt, når BLANK modus stilles inn på BLANK ON, eller når det ikke er noe signal etter 5 minutter.
SPEIL	<b>Betjening start/stopp:</b> Trykk på ⊖ / ⊕-knappen. <b>Velg Speilvendt status:</b> Velg speilvendt status med ⊕ og ⊖-knappene.
OPPSTRT.	<b>Betjening start/stopp:</b> Trykk på ⊖ / ⊕-knappen. <b>Innledende skjermdisplay:</b> Velg SKRU PÅ med ⊕-knappen. <b>Slett innledende skjermdisplay:</b> Velg SKRU AV med ⊖-knappen. • Hvis du velger SKRU AV, vises den blanke skjermen i blått når det ikke er noe signal.
FARGEMENY	<b>Velg menyens bakgrunnsfarge:</b> Velge farge med ⊖ og ⊕-knappene.
SPRÅK	<b>Betjening start/stopp:</b> Trykk på ⊖ / ⊕-knappen. <b>Velget språket menyen skal vises på:</b> Velg ved hjelp av ⊕ og ⊖-knappene.
AUTO AV	<b>Betjening start/stopp:</b> Trykk på ⊖ / ⊕-knappen. <b>Stille inn AUTOMATISK SLUKKING :</b> Still inn 1~99 minutter med ⊕ og ⊖-knappene. Systemet går automatisk over i beredskapsmodus når det ikke mottas et signal for det innstilte klokkeslettet. <b>Slette AUTOMATISK SLUKKING :</b> Velg ANNUL. (0 min.) med ⊕-knappen. Når ANNUL. velges, går ikke systemet over i beredskapsmodus selv om det ikke mottar noe signal.
SYNC ON G	<b>Betjening start/stopp:</b> Trykk på ⊖ / ⊕-knappen. <b>SYNC ON G innkople:</b> Velg SKRU PÅ med ⊕-knappen. <b>SYNC ON G utkople:</b> Velg SKRU AV med ⊖-knappen. • Vil muligens ikke vises korrekt med enkelte inngangssignaler når SYNC ON G er aktivert. I dette tilfellet kople du signalkontakten slik at det ikke mottas noen signaler, kople ut SYNC ON G og kople signalkontakten tilbake på plass igjen.
STILLE	<b>Betjening start/stopp:</b> Trykk på ⊖ / ⊕-knappen. <b>Innstill/Nullstill Viske-modus:</b> Trykk på ⊕ / ⊖-knappen. Når STILLE blir valgt, aktiveres STILLE-modus. I STILLE-modus vil det akustiske støynivået fra enheten reduseres, lysstyrkenivået på skjermen bli noe lavere.

# VEDLIKEHOLD

## Lamper



**HØY SPENNING**  
**HØY TEMPERATUR**  
**HØY TRYKK**

Kontakt forhandleren når lampen skal skiftes ut.

For valgfri lys, se artikkel "Valgfrie Deler" på tabell 12.

Før lampen skiftes ut, må strømmen slås av , støpslet trekkes ut av stikkontakten. Vent deretter i cirka 45 minutter til lampen er avkjølt. Lampen kan eksplodere hvis den fjernes mens den stadig er varm.



**ADVARSEL** • Brukte lamper må kasseres i henhold til de lokale bestemmelsene.

- Siden lampene er av glass, vær forsiktig så de ikke ripes opp eller utsettes for slag og støt.
- En brukt lampe må ikke brukes på nytt – den kan eksplodere.
- Hvis det grunn til å tro at lampen har eksplodert (det høres et pang), må støpslet koples fra stikkontakten og forhandleren kontaktes for utskifting av lampen. Lampen er dekket av solid glass i, men det kan en sjelden gang forekomme at reflektoren inni prosjektøren ødelegges av glassbiter. Knust glass kan også forårsake personskader og lampen må derfor behandles med forsiktighet.
- Prosjektøren må ikke brukes uten at lampedekslet er på montert.

Lampen

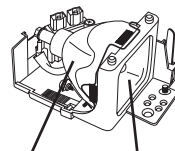

Reflektor Frontglass

### Lampens levetid

Prosjektørlampen har en viss levetid. Bildet blir mørkere og fargetonene blir svakere når lampen har vært brukt i lengre tid.

Lampen må skiftes ut når LAMP-indikatoren lyser rødt eller når "SKIFT LAMPEN" (skift ut lampen)-meldingen vises når prosjektøren er i bruk. Se tabell 9 til P.19 og tabell 10 av P. 20.

**NB** • LAMP-indikatoren lyser rødt også når apparatet når en høy temperatur. Før lampen skiftes ut, må strømmen slås av , og deretter må du vente i cirka 20 minutter og så slå strømmen på igjen. Hvis LAMP-indiaktoren stadig lyser rødt, må lampen skiftes ut.

## VEDLIKEHOLD (forts.)

### Utskifting av lampen

1. Slå strømmen av , trekk støpslet ut av stikkontakten og vent i minst 45 minutter til apparatet er tilstrekkelig avkjølt.
2. Gjør klar en ny lampe.
3. Sjekk at prosjektøren er tilstrekkelig avkjølt og snu den deretter oppned.
4. Løsne de to skruene som vist i diagrammet, og fjern lampedekselet.
5. Løsne den ene skruen, og hold i håndtakene når lampen fjernes. Hvis lampen berøres innvendig kan det forårsake ujevn farging.
6. Installer den nye lampen og stram stilleskruen forsvarlig. Skyv i tillegg motsatt side av lampen som er skrudd fast forsiktig inn i enheten.
7. Sett lampedekslet tilbake på plass og trekk de to skruene forsvarlig til.
8. Snu prosjektøren forsiktig tilbake med riktig side opp.

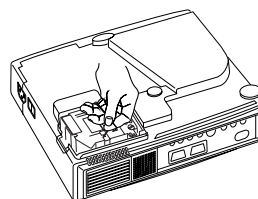
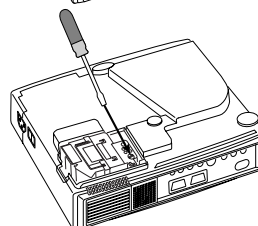
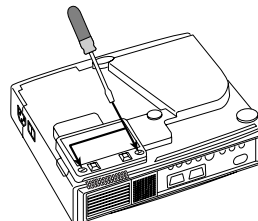

**⚠ FORSKING** • Se til at skruene trekkes forsvarlig til. Hvis dette ikke gjøres, kan det resultere i skader eller en ulykke.  
• Prosjektøren må ikke brukes uten at lampedekslet er på montert.

### Gjeninnstilling av lampens timer

Still lampens timer inn på nytt etter at lampen er skiftes ut. Når "SKIFT LAMPEN ... STROMUTKØPLING ETTER 0 TIMER."-meldingen vises, må følgende gjøres innen 10 minutter etter at strømmen slås på igjen. Strømmen slås automatisk av når det går over 10 minutter.

1. Skru PÅ innstilling og trykk på RESET knappen og hold inne i omtrent 3 sekunder. 'LAMP xxxx hr'-meldingen vises på LAMP-timeren nederst på skjermen.
2. Trykk på MENU-knappen på fjernkontrollen eller RESET-knappen på kontrollpanelet mens lampens timer vises. 'LAMP xxxx □ → 0 ■ CANCEL'-meldingen vises.
3. Trykk på ⏪ , velg 0 og vent til timerdisplayet slettes.

**NB** • Lampens timer må ikke nullstilles uten at lampen skiftes ut. Timeren må alltid nullstilles ved utskifting av lampen. Meldingsfunksjonen vil ikke fungere korrekt med mindre lampentimeren nullstilles skikkelig.

NORSK

# VEDLIKEHOLD (forts.)

---

## Vedlikehold av luftfilter

Luftfilteret må rengjøres som beskrevet under ca. hver 100. timer.

1. Slår prosjektøren av , og trekk nettleidingen ut av stikkontakten.
2. Rengjør luftfilteret med en støvsuger.

**⚠ FORSKING** • Slå strømmen av og trekk nettleidingen ut av stikkontakten før vedlikeholdsarbeidet starter. Vennligst les den separate "SIKKERHETSINSTRUKSJONER" nøye gjennom for å sikre at vedlikeholdet utføres på forsvarlig måte.

- Ut luftfilteret hvis det er vanskelig å rengjøre eller hvis det er ødelagt. Kontakt forhandleren. For valgfri luftfilter, se artikkel "Valgfrie Deler" på tabell 12.
- Utstyret må ikke brukes uten at luftfilteret er påmontert.
- Når luftfilteret er tilstoppet med støv, strømmen slås automatisk av for å forhindre overoppheting inni prosjektøren.

## Annet vedlikehold

### Innvendig vedlikehold

Av sikkerhetsmessige grunner, må det ses til at utstyret rengjøres og sjekkes av forhandleren en gang hvert annet år. Vedlikehold av utstyret på egenhånd er farlig.

### Rengjøre linsene

Tørk linsen forsiktig med linsepapir. Ta ikke på linsen med fingrene.

### Rengjøring av kabinett og fjernkontroll

Tørk med en ren, myk klut. Hvis det er vanskelig å fjerne skitt og flekker, brukes en fuktig klut eller en klut som er godt oppvridd i mildt såpevann. Tørk deretter med en tørr, myk klut.

**⚠ FORSKING** • Slå strømmen av og trekk nettleidingen ut av stikkontakten før vedlikeholdsarbeidet starter. Vennligst les den separate "SIKKERHETSINSTRUKSJONER" nøye gjennom for å sikre at vedlikeholdsarbeidet utføres på forsvarlig måte.

- Bruk ikke andre rengjøringsmidler eller kjemikalier enn de som er nevnt over (bruk f.eks. ikke bensin eller tynnere).
- Bruk ikke rengjøringspray.
- Gni ikke med harde materialer og bank ikke på utstyret.

# FEILSØKING

## Skjermmeldinger

Meldingene er beskrevet under og kan vises på skjermen når utstyret er påslått. Følg anvisningen når en melding vises.

Tabell 9. Skjermmeldinger

Melding	Beskrivelse
SKIFT LAMPEN ETTER AT LAMPEN ER SKIFTET UT, NULLSTILLES LAMPE-TIMEREN. (*1)	Lampens levetid vil snart nå 2000 timer. (*2) Lampen bør derfor skiftes ut snarest mulig. Sørg for å ha en reservelampe klar.
SKIFT LAMPEN ETTER AT LAMPEN ER SKIFTET UT, NULLSTILLES LAMPE-TIMEREN. STROMUTKØPLING ETTER ** TIMER. (*1)	Lampens levetid vil snart nå 2000 timer. Lampen bør skiftes ut innen **timer. (*2) Det kan skje at lampen slukker før **timer. Strømmen slås AV automatisk innen **timer. Skift lampen ut som beskrevet på s. 17 – 18 "Lampe". Lampetimeren må alltid stilles inn på nytt etter at lampen er skiftet ut.
SKIFT LAMPEN ETTER AT LAMPEN ER SKIFTET UT, NULLSTILLES LAMPE-TIMEREN. STROMUTKØPLING ETTER 0 TIMER.	Lampens levetid er snart utgått. Strømmen vil slås AV om få minutter. (*2) Slå strømmen AV øyeblikkelig og skift ut lampen som beskrevet på s. 17 – 18 "Lampe". Lampetimeren må alltid stilles inn på nytt etter at lampen er skiftet ut.
INGEN INNGANG PÅ ***	Ingen inngangssignal å finne. Sjekk signalinngangens kabling og signalkilden.
SYNC UTE ÅV OMRADET PÅ ***	Den horisontale og vertikale frekvensen i inngangssignalet er ikke innenfor det spesifiserte området. Sjekk spesifikasjonene for utstyret og signalkilden.
SJEKK LUFTSTRØMMEN	Den innvendige temperaturen er for høy. Slå strømmen av og vent i 20 minutter til utstyret er avkjølt. Sjekk følgende og slå strømmen på igjen. • Er luftinntaket eller –avløpet tilstoppet ? • Er luftfilteret skittent ? • Er den omgivende temperaturen over 35°C ?

**NB** (\*1) Denne meldingen forsvinner automatisk etter ca. tre minutter og vises hver gang strømmen slås på.

(\*2) Enheten er utstyrt med en funksjon som slår strømmen av og denne funksjonen aktiveres når lampens brukstid nærmer seg 2000 timer. Men lampens levetid kan variere sterkt, så det kan forekomme at lampen slukker før denne funksjonen aktiveres.

NORSK

# FEILSØKING (forts.)

## Indikatormelding

POWER in, LAMP-indikatoren og TEMP-indikatoren lyser og slukker som følger. Følg anvisningene.

Tabell 10. Indikatormelding

POWER-indikator	LAMP-indikator	TEMP-indikator	Beskrivelse
Lyser oransje	Slukker	Slukker	Beredskapsmodus er innstilt.
Blinker grønt	Slukker	Slukker	Oppvarming. Vennligst vent.
Lyser grønt	Slukker	Slukker	PÅ. Kan brukes normalt.
Blinker oransje	Slukker	Slukker	Avkjøling. Vennligst vent.
Blinker rødt	-	-	Avkjøling. Vennligst vent. Feil å finne. Følg anvisningene når POWER-indikator slutter å blinke
Blinker/lyser rødt	Lyser rødt	Slukker	Lampen lyser ikke. Prosjektøren kan være overopphetet. Slå strømmen av , vent 20 minutter til utstyret er sjekk om luftinntaket eller avløpet er tilstoppet, om filteret er skittent eller om den omgivende temperaturen er over 35°C. er avkjølt og slå strømmen på igjen. Skift lampen ut hvis det samme skjer en gang til.
Blinker/lyser rødt	Blinker rødt	Slukker	Det er ikke installert en lampe eller lampedeksel, eller disse er ikke riktig installert. Slå strømmen av og vent i 45 minutter til utstyret er avkjølt. Sjekk lampens og dekslets installasjon og slå strømmen på igjen. Kontakt forhandleren hvis det samme skjer en gang til.
Blinker/lyser rødt	Slukker	Blinker rødt	Slå strømmen av og vent 20 minutter til utstyret er avkjølt og slå strømmen på igjen. Kontakt forhandleren hvis det samme skjer en gang til.
Blinker/lyser rødt	Slukker	Lyser rødt	Prosjektøren er overopphetet. *2) Slå strømmen av og vent 20 minutter til utstyret er avkjølt. Sjekk om luftinntaket eller avløpet er tilstoppet, om filteret er skittent eller om den omgivende temperaturen er over 35°C. Slå strømmen på igjen. Kontakt forhandleren hvis det samme skjer en gang til.
Lyser grønt	Blinker rødt	Blinker rødt	Innsiden av utstyret er for kaldt. Sjekk om den omgivende temperaturen er under 0°C. Kontakt forhandleren hvis det samme problemet oppstår når den omgivende temperaturen er på mellom 0 ~ 35°C.



**NB** \*2) Når prosjektøren blir overopphetet, vil den av sikkerhetsmessige årsaker slå seg av automatisk og indikatoren vil slukke. Still strømbryteren på [O] og vent 20 minutter til utstyret er tilstrekkelig avkjølt.

# FEILSØKING (forts.)

## Symptom

Følgende symptomer er ikke nødvendigvis tegn på noe galt. Sjekk i samsvar med tabellen under.

**Tabell 11. Symptom**

Symptom	Symptom som ikke er feil	Punkt som skal sjekkes	Side
Strømmen er ikke påslått.	Hovedstrømbryteren er ikke slått på.	Slå på hovedstrømbryteren.	7,8
	Strømledningen er ikke tilkoplest.	Plugg strømledningen inn i stikkontakten.	
Ingen video eller audio.	Feil inngangen har blitt valgt.	Bruk knappene på prosjektøren eller fjernkontrollen til å velge signalinngang.	9
	Ingen signalinngang.	Utfør korrekt tilkopling.	6,7
Video er virksom, men ingen lyd.	Prosjektøren er tilkoplest feil.	Kople prosjektøren riktig.	6,7
	Volumet er stilt til minimum.	Trykk VOLUME  på fjernkontrollen eller fremvis menyen og juster volumet.	10,14
	Lyddemping er påslått.	Trykk MUTE  -knappen.	10
Lyd utgår men ingen video.	Prosjektøren er ikke korrekt tilkoplest.	Utfør koplingen korrekt.	6,7
	Lysstyrken er stilt inn på et minimum	Velg LYS med MENU-knappene og trykk på  -knappen.	11
	Linsedøren er stading lukket.	Åpne linsedøren.	8
Fargene er blasse og glir inn i hverandre.	Fargetettheten og fargetilpasningen er ikke riktig innstilt.	Juster videosignalet.	11
Bildene er mørke.	Lysstyrke og kontrast er ikke riktig innstilt.	Juster videosignalet.	11
	Lampens levetid nærmer seg slutten.	Skift ut lampen med en ny.	16,17
Bildene er uklare.	Fokusering eller H FASE er feil justert.	Juster fokuseringen eller H FASE.	8,11

NORSK

# SPESIFIKASJONER

Tabell 12. Spesifikasjoner

Punkt		Spesifikasjon	
Produktnavn		Flytende krystallprosjektor	
Flytende krystallpanel	Panelstørrelse	1,8 cm (0,7 type)	
	Drivsystem	TFT aktiv matriks	
	Pixel	CP-S225W : 480.000 pixel (800 horisontale x 600 vertikale) CP-X275W : 786.432 pixel (1024 horisontale x 768 vertikale)	
Linse		Zoomlinse F=2,0-2,3 f=18-21mm	
Lampe		150W UHB	
Høytaler		1,0W	
Strømforsyning		100–120V vekselstrøm, 2,7A/220-240 vekselstrøm, 1,3A	
Strømforbruk		240W	
Driftstemperatur		0 – 35°C	
Størrelse		289(B) x 84(H) x 215(D) mm	
Total vekt		CP-S225W : 2,4 kg CP-X275W : 2,5 kg	
RGB-signalinngang	RGB IN	Video: Analog 0,7Vp-p, 75 Ω, terminator (posistiv) H/V.sync: TTL nivå (posistiv/negativ) Sammensatt sync.: TTL nivå D-sub 15-pins krympeuttak	
	AUDIO IN	RGB1	200Vrms, 47kΩ (maks. 3,0Vp-p)
		RGB2	Stereo miniuttak
Video-signalinngang	VIDEO	1,0 DVp-p 75Ω terminator RCA-uttak	
	S-VIDEO	Lysstyrkesignal : 1,0Vp-p, 75Ω terminator Fargesignal : 0,286Vp-p (NTSC, bristsignal), 75Ω terminator 0,3Vp-p (PAL/SECAM, bristsignal), 75Ω terminator Mini DIN 4-pins uttak	
	COMPONENT VIDEO	Y	1,0 Vp-p, 75 Ω terminator (posistiv)
		CB/CR	0,7 Vp-p, 75 Ω terminator (posistiv)
		PB/PR	0,7 Vp-p, 75 Ω terminator (posistiv)
	AUDIO	L	200Vrms, 47kΩ (maks. 3,0Vp-p)
		R	RCA-uttak
Kontroll-funksjoner	CONTROL	D-sub 15-pins krympeuttak	
Valgfrie Deler		Lampe:DT00401 (CP-S225W) / DT00461 (CP-X275W) Luffilter: MU01461 * For annet, søk råd hos Deres forhandler.	

**NB** • Vi forbeholder oss retten til å foreta endringer uten forvarsel.

## **GARANTI OG SERVICE**

---

Hvis det oppstår problemer med utstyret, ser du først under "FEILSØKING" (S.20) og går igjennom rådene som er oppgitt. Hvis dette ikke ordner problemet, bør du kontakte forhandleren eller et serviceverksted. De vil fortelle hvilke garantiforhold som gjelder.



Projektor de Cristal Líquido

# INSTRUÇÕES DO PROPRIETÁRIO

Gratos pela aquisição deste projetor de cristal líquido.



**ADVERTÊNCIA** • Para assegurar o uso correto do equipamento, por favor leia atentamente o folheto “INSTRUÇÕES DE SEGURANÇA”, fornecido com o aparelho, e este “INSTRUÇÕES DO PROPRIETÁRIO.” Após a leitura, guarde este manual de instruções em local seguro para consulta futura.

**NOTA** • As informações deste manual estão sujeitas a alterações sem aviso prévio. • O fabricante não assume nenhuma responsabilidade por quaisquer erros que eventualmente estejam impressos deste manual. • Não é permitida a reprodução, transmissão ou uso destes documentos ou conteúdos sem expressa autorização por escrito.

**RECONHECIMENTO DAS MARCAS REGISTRADAS** : PS/2, VGA e XGA são marcas registradas de International Business Machines Corporation. Apple, Mac e ADB são marcas registradas de Apple Computer, Inc. VESA e SVGA são marcas registradas da Video Electronics Standard Association. Windows é marca registrada da Microsoft Corporation. Observe cuidadosamente as marcas registradas e marcas comerciais registradas de todas as empresas, mesmo das não mencionadas.

## ÍNDICE

	Página		Página
<b>CARACTERÍSTICAS</b> .....	<b>2</b>	<b>RESOLUÇÃO DE PROBLEMAS</b> .....	<b>19</b>
<b>ANTES DE USAR</b> .....	<b>2</b>	Mensagem de OSD .....	19
Conteúdo da embalagem .....	2	Mensagem dos indicadores.....	20
Denominação das partes.....	3	Situações.....	21
Colocação das pilhas .....	4	<b>ESPECIFICAÇÕES</b> .....	<b>22</b>
<b>INSTALAÇÃO</b> .....	<b>5</b>	<b>GARANTIA E ASSISTÊNCIA</b>	
Instalação do projetor e da tela .....	5	<b>TÉCNICA</b> .....	<b>23</b>
Ajuste do ângulo.....	5	.....	.....
Conexão dos cabos.....	6	<b>TABELAS</b>	
Conexão à tomada elétrica.....	6	Tabela 1. Referência para instalação.....	5
Exemplo de instalação de sistema.....	7	Tabela 2. Conexão dos cabos.....	6
Plug & Play .....	7	Tabela 3. Operações básicas.....	9
<b>OPERAÇÕES</b> .....	<b>8</b>	Tabela 4. Menu Ajust.....	11
Ligar.....	8	Tabela 5. Menu Entrada .....	12
Desligar .....	8	Tabela 6. Menu Imagem.....	13
Operação básica .....	9	Tabela 7. Menu Opções .....	14
Menu Ajust.....	11	Tabela 8. Menu nenhum sinal .....	15
Menu Entrada.....	12	Tabela 9. Mensagem de OSD .....	19
Menu Imagem.....	13	Tabela 10. Mensagem dos indicadores.....	20
Menu Opções .....	14	Tabela 11. Situações.....	21
Menu nenhum sinal .....	15	Tabela 12. Especificações.....	22
<b>MANUTENÇÃO</b> .....	<b>16</b>	.....	.....
Lâmpadas.....	16	Para "TECHNICAL" (DETALHES TÉCNICOS) e	
Manutenção do filtro de ar.....	18	"REGULATORY NOTICE" (AVISO	
Outras observações sobre manutenção .....	18	REGULAMENTAR) consulte a parte final deste	
		instruções doproprietário.	

# CARACTERÍSTICAS

Este projetor de cristal líquido é usado para projetar em tela vários sinais de computador, bem como sinais de vídeo NTSC/PAL/SECAM. O espaço exigido para instalação é pequeno, e grandes imagens podem ser facilmente obtidas.

## **Brilho excepcional**

A lâmpada UHB e o sistema óptico de alta eficiência asseguram brilho de grande intensidade.

## **Função de ampliação parcial**

Partes interessantes das imagens podem ser ampliadas para visualização mais detalhada.

## **Função de correção de distorções**

Imagens livres de distorções estão rapidamente disponíveis.

## **Função de Ruído Superbaixo.**

O nível de ruído acústico do aparelho pode ser reduzido.

# ANTES DE USAR

## Conteúdo da embalagem

Certifique-se de que todos os itens seguintes estejam incluídos na embalagem. Se quaisquer deles não estiver na embalagem, entre em contato com o revendedor.

**NOTA** • Guarde a embalagem original para reenvio futuro.

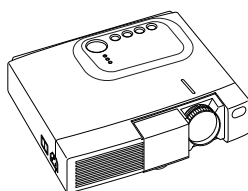

**Projetor**



**Instruções do  
proprietário  
(este manual)**



**Instruções de  
Segurança**



**Cabo de  
alimentação (para  
uso nos EUA)**



**Cabo de  
alimentação (para  
uso no Reino Unido)**



**Cabo de  
alimentação (para  
uso na Europa)**

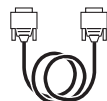

**Cabo de RGB**

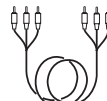

**Cabo de vídeo  
componente  
(com fio verde)**

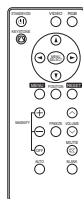

**Controle remoto com  
pilha**

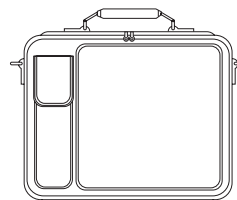

**Bolsa de transporte**

# ANTES DE USAR (continuação)

## Denominação das partes

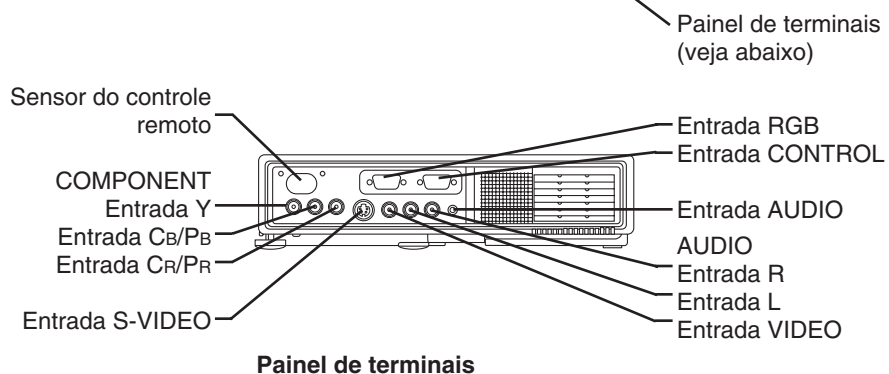
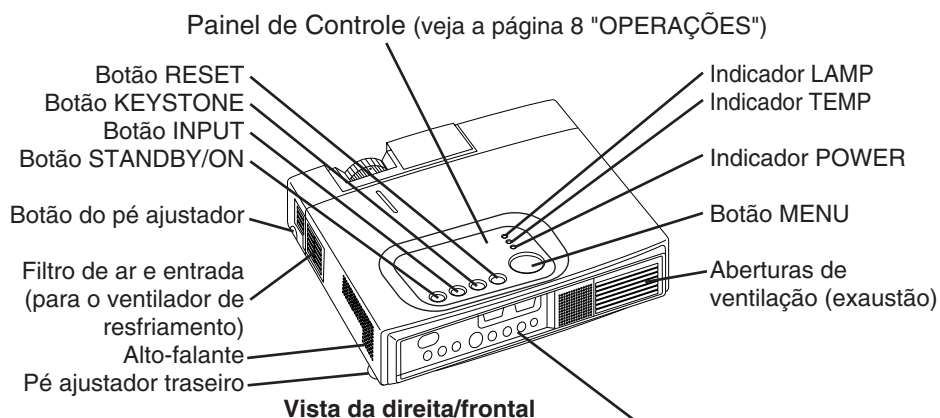
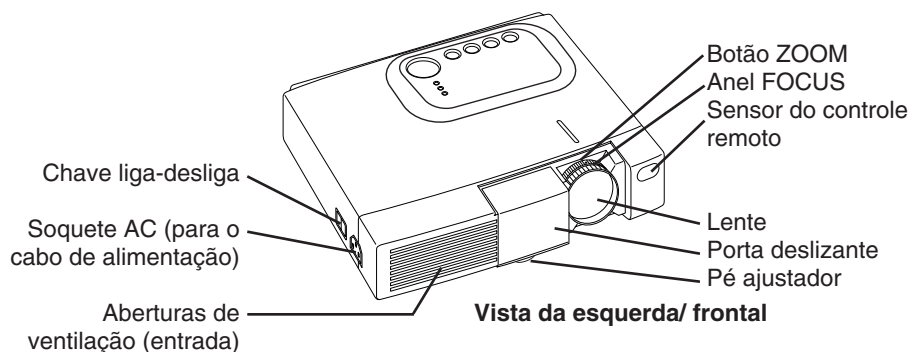

PORTGÊS

# ANTES DE USAR (continuação)

## Denominação das partes (continuação)

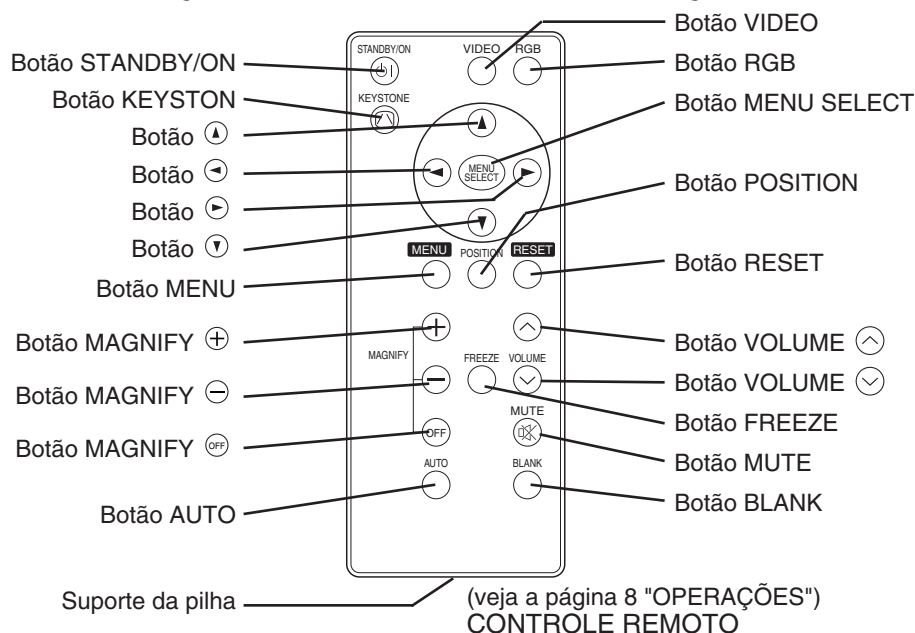

## Colocação da pilha

### Utilização inicial da pilha:

Na embalagem original, a pilha está instalada no suporte da pilha do controle remoto com uma película protetora (a película transparente, parte da qual está no interior do compartimento das pilhas). Remova a película protetora para utilizar a pilha.

### Troca da pilha:

1. Observe o lado de trás do controle remoto.
2. Comprima a ranhura e retire o suporte da pilha, como indica o desenho à direita.
3. Remova a pilha usada.
4. Instale a pilha nova com o lado "+" voltado para cima.
5. Empurre o suporte da pilha para dentro até ouvir um clique.

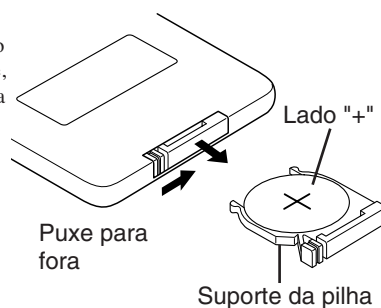

**PERECAUÇÃO** • Um manuseio inadequado da pilha poderá resultar em incêndio ou ferimentos. A pilha poderá explodir se não for manuseada adequadamente. Manuseie com cuidado a bateria, observando as recomendações do folheto INSTRUÇÕES DE SEGURANÇA, fornecido com o aparelho, e deste manual.

- Use somente a microbateria de lítio modelo CR2025, de 3V.
- Ao instalar as pilhas, certifique-se de que os pólos positivo e negativo estejam orientados corretamente, conforme a indicação no transmissor de controle remoto.
- Ao descartar a bateria, deve-se obedecer à legislação da respectiva região ou país.
- Mantenha a bateria afastada de crianças e animais de estimação.
- Remova as pilhas do controle remoto se não for usá-lo por um longo período.

**NOTA** Substitua as pilhas quando se tornar difícil a operação do controle remoto.

# INSTALAÇÃO

## Instalação do projetor e da tela

Consulte o desenho e a tabela abaixo para determinar o tamanho da tela e a distância de projeção.

As distâncias da projeção mostradas na tabela abaixo estão a uma distância para a tela sem redução (CP-S225W : 800 x 600 pontos / CP-X275W : 1024 x 768 pontos).

a: Distância entre o projetor e a tela. ( $\pm 10\%$ )

b: Distância do centro da lente ao fundo da tela. ( $\pm 10\%$ )

**Tabela 1. Referência para instalação**

Tamanho da tela [m]	a [m]		b [cm]
	Mín.	Máx.	
1,0	0,9	1,2	8,7
1,5	1,5	1,8	13,1
2,0	1,9	2,4	17,4
2,5	2,4	2,9	21,8
3,0	2,9	3,5	26,1
3,8	3,7	4,4	32,7
5,0	4,9	5,9	43,5

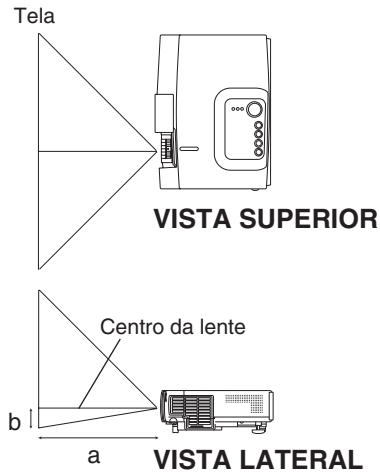

**PERECAUÇÃO** • Instale o projetor em um ambiente apropriado, seguindo as instruções do folheto “INSTRUÇÕES DE SEGURANÇA”, fornecido com o aparelho, e deste manual.

- Utilize basicamente o projetor de cristal líquido na posição horizontal. Se utilizar o projetor de cristal líquido posicionado com a lente para cima, com a lente para baixo ou com uma das laterais do aparelho voltada para cima, haverá risco de superaquecimento interno e danos subsequentes. Tome especial cuidado para não instalar o aparelho com as aberturas de ventilação bloqueadas.
- Não instale o projetor de LCD em ambiente impregnado com fumaça. Resíduos de fumaça poderão acumular-se em partes críticas (por ex., painel LCD, lentes, etc.).

## Ajuste do ângulo

Use os pé ajustadores na base do projetor para ajustar o ângulo de projeção. É possível mudar o ângulo aproximadamente de 0° a 10°.

1. Levante o lado dianteiro do projetor.  
Pressionando o botão do pé ajustador, ajuste o ângulo de projeção.
2. Solte o botão para fixar o pé no ângulo pretendido.
3. Gire o ajustador traseiro para regular a inclinação esquerda-direita.

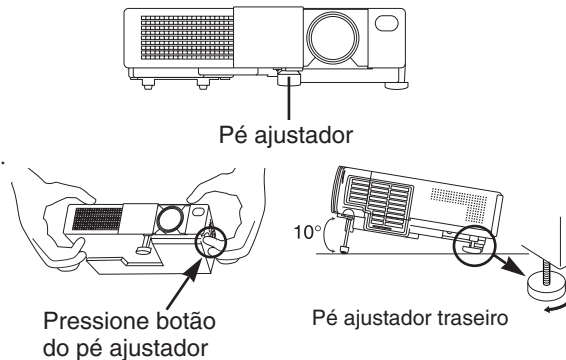

PORTGÊS

**PERECAUÇÃO** • Não solte o botão do pé ajustador a menos que esteja segurando o projetor; caso contrário, o projetor poderá virar ou seus dedos poderão ficar presos, com risco de ferimentos.

# INSTALAÇÃO (continuação)

## Conexão dos cabos

Consulte à tabela abaixo conectando cada terminal do projetor a cada dispositivo.

**Tabela 2. Conexão dos cabos**

Função	Terminal	Cabo
Entrada RGB analógica	RGB	Cabo de RGB acessório ou cabo de RGB opcional com conector contrátil D-sub de 15 pinos e parafusos de rosca de polegada
Comunicação por RS-232C	CONTROL	Cabo para RS-232C opcional
Entrada de áudio (do computador)	AUDIO	Cabo de áudio opcional com miniplugue estéreo
Entrada de vídeo componente	COMPONENT VIDEO Y	Cabo de vídeo componente acessório
	COMPONENT VIDEO CB/PB	
	COMPONENT VIDEO PR/CB	
Entrada de S-vídeo	S-VIDEO	Cabo de S-vídeo opcional com miniplugue DIN de 4 pinos
Entrada de vídeo	VIDEO	Cabo de vídeo/áudio opcional com plugue RCA
Entrada de áudio (de equipamento de vídeo)	AUDIO L	
	AUDIO R	

**PERECAUÇÃO** • Uma conexão incorreta poderá resultar em incêndio ou choque elétrico. Leia atentamente este manual e o folheto à parte "INSTRUÇÕES DE SEGURANÇA".

- Antes de efetuar as conexões, desligue todos os aparelhos a serem conectados, com exceção do cabo de USB.
- Os cabos podem ter de ser conectados de modo tal que o núcleo fique próximo da extremidade ligada ao projetor. Utilize os cabos que acompanham o projetor ou cabos especificados.

**NOTA** • Antes de conectar os cabos, leia os manuais de instruções dos aparelhos a conectar e certifique-se de que o projetor seja compatível com o equipamento.

- Aperte firmemente os parafusos dos conectores.
- Para algum modos, é necessário usar o adaptador para Mac opcional.
- Para a seleção da entrada digital RGB, o computador poderá exigir uma determinada configuração. Veja detalhes nos manuais do computador.
- Alguns computadores podem ter múltiplos modos de tela de exibição. Não é possível a utilização de alguns destes modos com este projetor.
- Para a atribuição de pinos dos conectores, consulte a seção "TECHNICAL".
- Em relação ao cabo opcional RS-232C, para comunicação de dados, consulte o manual
- Para outros assuntos, consulte o seu revendedor.

# INSTALAÇÃO (continuação)

## Conexão à tomada elétrica

Use o cabo correto dentre um dos fornecidos, dependendo da tomada elétrica que utilizar. Conecte firmemente o soquete AC do projetor à tomada elétrica com o cabo de alimentação.

**PERECAUÇÃO** • Manuseie com cuidado o cabo de alimentação, observando as recomendações do folheto Instruções de Segurança, fornecido com o aparelho, e deste manual.  
• Conecte o cabo de alimentação firmemente. Evite usar uma tomada frouxa ou que esteja em mau estado, pois poderá haver falha de contato.

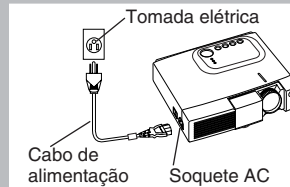

## Exemplo de instalação de sistema

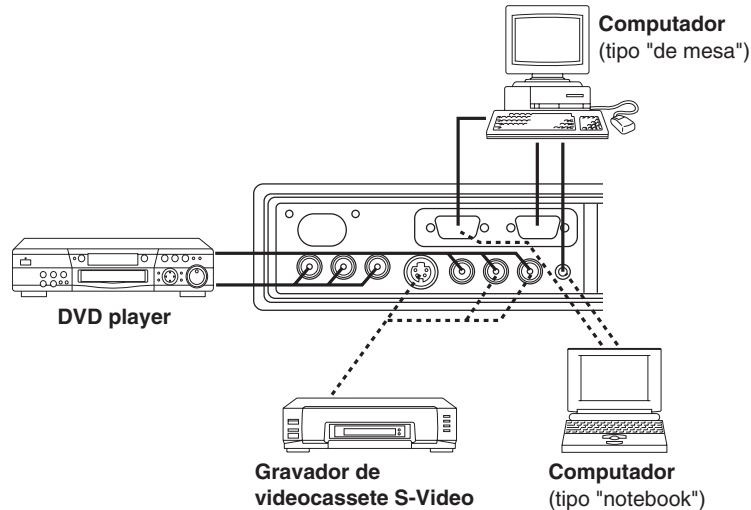

**NOTA** • Ao conectar com computador tipo “notebook”, configure para válida a saída de imagem externa RGB (selecionando monitor CRT ou monitores simultâneos de LCD e CRT). Leia maiores detalhes no manual de instruções do computador tipo “notebook”.

## Plug & Play

Este projetor é compatível com o padrão VESA DDC 1/2B. Plug & Play é possível mediante a conexão a um computador compatível com o padrão VESA DDC (Display Data Channel). Use esta função através da ligação do cabo de RGB acessório à entrada RGB. O plug & play poderá não funcionar por meio de outras conexões.

**NOTA** • Plug & Play é um sistema configurado com equipamentos periféricos que incluem um computador e monitor, e um sistema operacional.

- Este projetor é detectável como monitor plug & play. Utilize os drivers de monitor padrão.
- O plug & play poderá não funcionar, dependendo do computador com qual seja feita a conexão.

# OPERAÇÕES

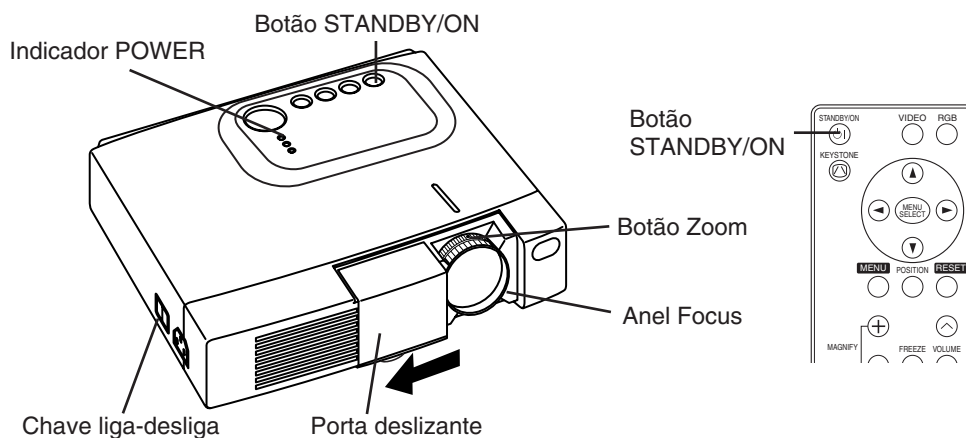

## Ligar

1. Certifique-se de que o cabo de alimentação esteja corretamente conectado.
2. Coloque a chave liga-desliga em [ I ]. O modo auxiliar é selecionado e o indicador POWER muda para a cor laranja.
3. Pressione o botão STANDBY/ON (Ⓜ) no painel de controle ou no controle remoto. Inicia-se o aquecimento e o indicador POWER começa a piscar em verde.
4. O indicador POWER pára de piscar e muda para a cor verde quando o aparelho está ligado. Abra a porta deslizante.
5. Gire o botão do zoom para ajustar o tamanho da tela.
6. Gire o anel de focagem para ajustar o foco.

## Desligar

1. Pressione o botão STANDBY/ON (Ⓜ) no painel do controle remoto. Aparecerá na tela, então, a mensagem "Power off?" (Desligar?), que vai desaparecer ao ser selecionada alguma operação, ou se não houver operação dentro de 5 segundos. Durante a permanência da mensagem, pressione novamente o botão STANDBY/ON (Ⓜ). A lâmpada de projeção apaga-se e tem início o resfriamento da lâmpada. O indicador POWER passa a piscar na cor laranja durante o resfriamento da lâmpada. Pressionar o botão STANDBY/ON (Ⓜ) não produz nenhum efeito enquanto o indicador POWER está piscando.
2. O sistema entra no modo de espera quando o resfriamento se completa, e o indicador POWER pára de piscar e muda para a cor laranja. Certifique-se de que o indicador esteja na cor laranja e coloque a chave liga-desliga em [ O ].
3. O indicador POWER apaga-se quando o aparelho é desligado. Não esqueça de fechar a porta deslizante.

**⚠ ADVERTÊNCIA** • Antes de usar o equipamento, leia atentamente este manual e o folheto à parte "INSTRUÇÕES DE SEGURANÇA". Certifique-se sempre de que o equipamento seja usado com segurança.

**NOTA** • Afora situações de emergência, não desligue, a menos que o indicador de energia esteja laranja, visto que reduzirá a duração da lâmpada do projetor.

- De modo a evitar problemas, ligue/desligue o projetor quando o computador ou o gravador de videocassete estiver desligado. Desde que um cabo de RS-232C esteja conectado, ligue o computador antes do projetor.
- Quando o projetor continua a mostrar a mesma imagem, ela pode persistir na retina ou na tela. Não se deve, portanto, projetar a mesma imagem por um período prolongado.

# OPERAÇÕES (continuação)

## Operação básica

A operação básica mostrada na tabela 3 é executável através do controle remoto fornecido ou do painel de controle do projetor. O asterisco (\*) indica funções controláveis através do painel de controle.

Tabela 3. Operação básica

Item	Descrição
INPUT SELECT (seleção de entrada)	<b>Seleção do sinal de entrada (*)</b> : Pressionar o botão INPUT. RGB → VIDEO → S-VIDEO → COMPONENT (→ RGB) <b>Seleção da entrada RGB</b> : Pressionar o botão RGB. VIDÉO/S-VIDEO/COMPONENT → RGB <b>Seleção da entrada VIDEO/S-VIDEO</b> : Pressionar o botão VIDEO. RGB → VIDEO/S-VIDEO/COMPONENT • O nome do sinal selecionado é exibido por cerca de três segundos quando se muda o sinal de entrada.
POSITION (posição)	<b>Ativar/desativar o modo de ajuste de posição</b> : Pressionar o botão POSITION. O ícone [ ] é exibido no modo de POSITION. <b>Ajuste da posição de imagem</b> : Pressionar os botões ⊖, ⊕, ⊙ e ⊙ no modo de ajuste de posição. • Quando um sinal video input, esta função é válida somente no modo MAGNIFY. • Depois de aproximadamente dez segundos de inatividade o ícone [ ] desaparece e o modo POSITION é desativado automaticamente.
RESET (*) (inicialização)	<b>Inicializar cada itens</b> : Selecionar um item e pressionar o botão RESET. <b>Inicializar o ajuste de posição</b> : Pressionar o botão RESET no modo de POSITION. Válido somente quando o sinal RGB é recebido. • Válido com exceção de VOLUME, LANGUAGE, FASE HORIZON e SILENCIAME.
MAGNIFY (ampliar)	<b>Ativar o modo MAGNIFY</b> : Pressionar o botão MAGNIFY ⊕ . <b>Mover a área de ampliação</b> : Executar o ajuste de posição no modo MAGNIFY. <b>Ajuste da ampliação</b> : Pressionar MAGNIFY ⊕ / ⊖ no modo MAGNIFY. MAGNIFY ⊕ amplia a imagem ↔ MAGNIFY ⊖ reduz a imagem. <b>Desativar o modo MAGNIFY</b> : Pressionar o botão MAGNIFY ⊖ . • Desativa-se MAGNIFY por meio da execução ou configuração de AUTO, ASPECTO, INPUT SELECT ou VIDEO, ou mediante mudança do sinal de entrada.
FREEZE (congelamento)	<b>Ativar/desativar o modo FREEZE</b> : Pressionar o botão FREEZE. O ícone [II] é exibido e a imagem é congelada no modo FREEZE. • Desativa-se FREEZE por meio da execução ou configuração de POSITION, VOLUME, MUTE, AUTO, BLANK ON/OFF ou MENU ON/OFF, ou mediante mudança do sinal de entrada. • Não se esqueça de desativar imagens estáticas congeladas.
KEYSTONE (*)	<b>Ativar/desativar o KEYSTONE</b> : Pressione o botão KEYSTONE ⊙ . <b>Ajustar Keystone</b> : Pressione o botão ⊖ / ⊙ no modo KEYSTONE. ⊙ reduz o tamanho da parte inferior da imagem ↔ ⊙ reduz a parte superior da imagem.

**NOTA** • Use o controle remoto a uma distância aproximada de 3 metros do sensor existente na frente do projetor e dentro de uma amplitude de 30 graus à esquerda e à direita. Luz intensa e obstáculos interferem na operação do controle remoto.

(continua na próxima página)



# OPERAÇÕES (continuação)

## Menu Ajust

Os seguintes ajustes e configurações são possíveis quando se seleciona AJUST na parte superior do menu. O menu Setup difere parcialmente em relação à entrada RGB e à entrada VIDEO/S-VIDEO. Selecione um item com os botões  $\uparrow$  e  $\downarrow$ , e inicie a operação. Use o menu individual para reduzir o tamanho do menu (veja a tabela 3, MENU SELECT).

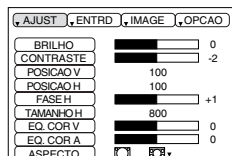

RGB

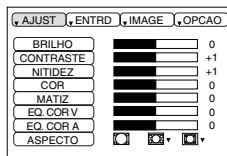

VIDEO/S-VIDEO

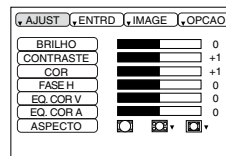

COMPONENT

Tabela 4. Menu Ajust

Item	Descrição	RGB	VIDEO S-VIDEO	COMPONENT	
				480i 575i 480P	720P 1080i
BRILHO	Escuro $\ominus$ $\leftrightarrow$ Claro $\oplus$	✓	✓	✓	✓
CONTRASTE	Fracos $\ominus$ $\leftrightarrow$ Fortes $\oplus$	✓	✓	✓	✓
POSICAO VERT	Para baixo $\ominus$ $\leftrightarrow$ Para cima $\oplus$	✓	-	-	-
POSICAO HORI	Esquerda $\ominus$ $\leftrightarrow$ Direita $\oplus$	✓	-	-	-
FASE HORIZON	Esquerda $\ominus$ $\leftrightarrow$ Direita $\oplus$ • Ajustar para eliminar tremulação da imagem.	✓	-	✓	✓
TAMANHO HORI	Pequena $\ominus$ $\leftrightarrow$ Grande $\oplus$ • A imagem poderá não ser exibida corretamente se o tamanho horizontal (largura) for excessivo. Neste caso, aperte o botão RESET para restaurar o tamanho horizontal padrão.	✓	-	-	-
NITIDEZ	Suave $\ominus$ $\leftrightarrow$ Brilhante $\oplus$	-	✓	-	-
COR	Claro $\ominus$ $\leftrightarrow$ Escuro $\oplus$	-	✓	✓	✓
MATIZ	Vermelho $\ominus$ $\leftrightarrow$ Verde $\oplus$ • Válido somente quando são recebidos sinais de NTSC ou NTSC 4.43.	-	✓	-	-
EQ. COR VERM	Claro $\ominus$ $\leftrightarrow$ Escuro $\oplus$	✓	✓	✓	✓
EQ. COR AZUL	Claro $\ominus$ $\leftrightarrow$ Escuro $\oplus$	✓	✓	✓	✓
ASPECTO	<b>Seleção da relação de aspecto da imagem:</b> 4:3[ $\square$ ] $\ominus$ $\leftrightarrow$ $\oplus$ 16:9[ $\square$ ] <b>Seleção da posição de exibição:</b> Pressionar o botão $\uparrow$ enquanto 16:9[ $\square$ ] estiver selecionado. Centro $\rightarrow$ $\uparrow$ Para baixo $\rightarrow$ $\uparrow$ Para cima ( $\rightarrow$ $\uparrow$ Centro)	✓	-	-	✓
	<b>Seleção da relação de aspecto da imagem:</b> 4:3[ $\square$ ] $\ominus$ $\leftrightarrow$ $\oplus$ 16:9[ $\square$ ] $\ominus$ $\leftrightarrow$ $\oplus$ 4:3 pequena[ $\square$ ] <b>Seleção da posição de exibição:</b> Pressionar o botão $\uparrow$ enquanto 16:9[ $\square$ ]/4:3 pequena [ $\square$ ] estiver selecionado. Centro $\rightarrow$ $\uparrow$ Para baixo $\rightarrow$ $\uparrow$ Para cima ( $\rightarrow$ $\uparrow$ Centro) • 4:3 pequena pode não ser exibido corretamente com alguns sinais de entrada.	-	✓	✓	-

PORTUGÊS

# OPERAÇÕES (continuação)

## Menu Entrada

As seguintes funções tornam-se disponíveis quando se seleciona ENTRD no menu. Selecione um item com os botões  $\odot$  e  $\ominus$ , e a operação.



Tabela 5. Menu Entrada

Item	Descrição
AUTO	<p><b>Ativar/desativar a função:</b> pressionar o botão <math>\odot</math> / <math>\ominus</math>.</p> <p><b>Ajuste automático da entrada RGB:</b> selecionar EXECUTAR com o botão <math>\odot</math>. Posição horizontal (POSICAO HORI), posição vertical (POSICAO VERT), fase do relógio (POSICAO HORI) e tamanho horizontal (FASE HORIZON) são ajustados automaticamente. Use com a janela de exibição do aplicativo no tamanho máximo.</p> <ul style="list-style-type: none"><li>• Esta operação exige aproximadamente dez segundos. Pode não funcionar corretamente com alguns sinais de entrada. Nestes casos, o problema poderá ser corrigido pressionando-se o botão AUTO.</li><li>• Esta função é idêntica à função AUTO de Operação básica.</li></ul>
RGB	<p><b>Exibe a frequência da entrada RGB:</b> exibe a frequência dos sinais de sincronização horizontal e vertical para a entrada RGB.</p> <ul style="list-style-type: none"><li>• Válido somente na entrada RGB.</li></ul>
VIDEO	<p><b>Ativar/desativar a função:</b> pressionar o botão <math>\odot</math> / <math>\ominus</math>.</p> <p><b>Seleção do tipo de sinal de vídeo:</b> selecionar o tipo de sinal com os botões <math>\odot</math> e <math>\ominus</math>. Selecione NTSC, PAL SECAM, NTSC4.43, PAL M, ou PAL N, conforme for apropriado para o sinal de entrada. A seleção de AUTO habilita e executa a função AUTO (ajuste automático à entrada de vídeo), com exceção da entrada N-PAL.</p> <ul style="list-style-type: none"><li>• Use esta função quando a imagem se tornar instável (por ex., se a imagem torna-se irregular ou com falta de cor) à entrada VIDEO/S-VIDEO..</li><li>• AO ajuste automático leva aproximadamente dez segundos. Poderá não funcionar corretamente com alguns sinais de entrada. Nesses casos, pressionar o botão AUTO poderá corrigir o problema, com exceção da entrada N-PAL.</li><li>• Para a entrada COMPONENT VIDEO, esta função não tem efeito e o tipo de sinal é detectado automaticamente.</li></ul>
HDTV	<p><b>Ativar/desativar a função:</b> pressionar o botão <math>\odot</math> / <math>\ominus</math>.</p> <p><b>Selecionar o modo HDTV:</b> selecionar o modo 1080i ou o modo 1035i adequado para a entrada de sinal com o botão <math>\odot</math> / <math>\ominus</math>.</p> <ul style="list-style-type: none"><li>• Quando o modo HDTV selecionado for incompatível com o sinal de entrada, a imagem pode ser incorreta (p. ex. a exibição da posição ou da cor são incorretas).</li></ul>

# OPERAÇÕES (continuação)

## Menu Imagem

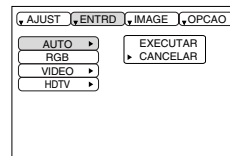
Os seguintes ajustes e configurações estão disponíveis quando se seleciona IMAGE no menu. Selecione um item com os botões  $\uparrow$  e  $\downarrow$ , e inicie a operação.



Tabela 6. Menu Imagem

Item	Descrição
SUPRESS. IMA	<b>Seleção da cor para supressão da imagem da tela:</b> selecionar a cor com os botões $\ominus$ e $\oplus$ . • A imagem ? clareada e a tela inteira ? exibida na cor selecionada, quando modo EM BRANCO ? fixo com ESPA ? O EM BRANCO EM, ou quando h? nenhum not?vel durante 5 atas.
IMAG. ESPELH	<b>Ativar/desativar a função:</b> pressionar o botão $\ominus$ / $\oplus$ . <b>Seleção da condição do espelho:</b> selecionar a condição do espelho com os botões $\uparrow$ e $\downarrow$ .
INICIAR	<b>Ativar/desativar a função:</b> pressionar o botão $\ominus$ e $\oplus$ . <b>Configurar a exibição da tela inicial:</b> selecionar LIGAR com o botão $\uparrow$ . <b>Desativar a exibição da tela inicial:</b> selecionar DESLIGAR com o botão $\downarrow$ . • Note que, se DESLIGAR for selecionado, a tela será exibida em azul quando não houver nenhum sinal.
GAMMA	<b>Ativar/desativar a função:</b> pressionar o botão $\ominus$ / $\oplus$ . <b>Selecionar modo Gama:</b> Selecione a modo gama com o botão $\uparrow$ / $\downarrow$ .
COLOR TEMP	<b>Ativar/desativar a função:</b> pressionar o botão $\ominus$ / $\oplus$ . <b>Selecionar Temperatura da Cor:</b> Selecione o modo de temperatura da cor com o botão $\uparrow$ / $\downarrow$ .

# OPERAÇÕES (continuação)

## Menu Opções

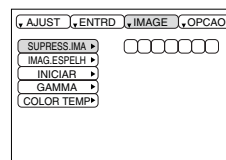
Os seguintes ajustes e configurações tornam-se disponíveis quando se seleciona OPCAO no menu. Selecione um item com os botões  $\uparrow$  e  $\downarrow$ , e inicie a operação.



Tabela 7. Menu Opções

Item	Descrição
VOLUME	<b>Ajuste do volume:</b> baixar VOLUME $\ominus$ $\leftrightarrow$ levantar VOLUME $\oplus$
COR DO MENU	<b>Seleção da cor de fundo do menu:</b> selecionar com os botões $\ominus$ e $\oplus$ .
IDIOMA	<b>Ativar/desativar a função:</b> pressionar o botão $\ominus$ ou $\oplus$ . <b>Seleção do idioma de exibição do menu:</b> selecionar com os botões $\uparrow$ e $\downarrow$ .
DESLIG. AUTO	<b>Ativar/desativar a função:</b> pressionar o botão $\ominus$ ou $\oplus$ . <b>Ajustar desligamento automático:</b> ajustar de 1 a 99 minutos com os botões $\uparrow$ e $\downarrow$ . O sistema entra automaticamente no modo de espera quando não recebe sinal durante no período ajustado. <b>Desativar desligamento automático:</b> selecionar CANCELAR (0 min) com o botão $\downarrow$ . Quando se seleciona CANCELAR, o sistema não entra no modo de espera ainda que não receba nenhum sinal.
SYNC ON G	<b>Ativar/desativar a função:</b> pressionar o botão $\ominus$ ou $\oplus$ . <b>SYNC ON G válido:</b> selecionar LIGAR com o botão $\uparrow$ . <b>SYNC ON G inválido:</b> selecionar DESLIGAR com o botão $\downarrow$ . • Pode não ser exibido corretamente com alguns sinais de entrada quando SYNC ON G for válido. Nestes casos, remova o conector de sinal para que nenhum sinal seja recebido, ajuste SYNC ON G para inválido e reconecte o sinal.
SILENCIAME	<b>Operação Iniciar/Parar:</b> Pressione o botão $\ominus$ / $\oplus$ . <b>Definir/Apagar modo SILENCIAME:</b> Pressione o botão $\uparrow$ / $\downarrow$ . Quando se seleciona SILENCIAME, o modo SILENCIAME fica ativado. No modo SILENCIAME, o nível de ruído acústico do aparelho se reduz, o nível de brilho na tela é um pouco menor.

# OPERAÇÕES (continuação)

## Menu nenhum sinal

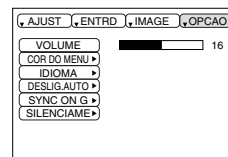
Os mesmos ajustes e configurações que estão disponíveis com os menus IMAGE e OPCA0 quando o botão MENU é pressionado durante a exibição da mensagem “NENHUMA ENTRADA É DETECTADA EM \*\*\*” ou “SINCRONIZACAO FORA DE ALCANCE EM \*\*\*”, enquanto nenhum sinal é recebido.



Tabela 8. Menu nenhum sinal

Item	Descrição
VOLUME	<b>Ajuste do volume:</b> Baixar VOLUME ◀ ↔ levantar VOLUME ▶ • Quando se utiliza esta função, a entrada de áudio é comutada automaticamente para vídeo. A entrada de áudio pode ser comutada movendo-se DISK PAD para a esquerda e para direita durante a exibição da barra de ajuste de volume. A barra de ajuste de volume é exibível pressionando-se o botão VOLUME ◀ ou VOLUME ▶.
SUPRESS. IMA	<b>Seleção da cor para supressão da imagem da tela:</b> Selecionar a cor com os botões ◀ e ▶. • A imagem ? clareada e a tela inteira ? exibida na cor selecionada, quando modo EM BRANCO ? fixo com ESPA ? O EM BRANCO EM, ou quando h? nenhum not?vel durante 5 atas.
IMAG. ESPELH	<b>Ativar/desativar a função:</b> Pressionar o botão ◀ / ▶. <b>Seleção da condição do espelho:</b> Selecionar a condição do espelho com os botões ▲ e ▼.
INICIAR	<b>Ativar/desativar a função:</b> Pressionar o botão ◀ / ▶. <b>Configurar a exibição da tela inicial:</b> Selecionar LIGAR com o botão ▲. <b>Desativar a exibição da tela inicial:</b> Selecionar DESLIGAR com o botão ▼. • Note que, se DESLIGAR for selecionado, a tela será exibida em azul quando não houver nenhum sinal.
COR DO MENU	<b>Seleção da cor de fundo do menu:</b> Selecionar com os botões ◀ e ▶.
IDIOMA	<b>Ativar/desativar a função:</b> Pressionar o botão ◀ / ▶. <b>Seleção do idioma de exibição do menu:</b> Selecionar com os botões ▲ e ▼.
DESLIG. AUTO	<b>Ativar/desativar a função:</b> Pressionar o botão ◀ / ▶. <b>Ajustar desligamento automático:</b> Ajustar de 1 a 99 minutos com os botões ▲ e ▼. O sistema entra automaticamente no modo de espera quando não recebe sinal durante no período ajustado. <b>Desativar desligamento automático:</b> Selecionar CANCELAR (0 min) com o botão ▼. Quando se seleciona CANCELAR, o sistema não entra no modo de espera ainda que não receba nenhum sinal.
SYNC ON G	<b>Ativar/desativar a função:</b> Pressionar o botão ◀ / ▶. <b>SYNC ON G válido:</b> Selecionar LIGAR com o botão ▲. <b>SYNC ON G inválido:</b> Selecionar DESLIGAR com o botão ▼. • Pode não ser exibido corretamente com alguns sinais de entrada quando SYNC ON G for válido. Nestes casos, remova o conector de sinal para que nenhum sinal seja recebido, ajuste SYNC ON G para inválido e reconecte o sinal.
SILENCIAME	<b>Operação Iniciar/Parar:</b> Pressione o botão ◀ / ▶. <b>Definir/Apagar modo SILENCIAME:</b> Pressione o botão ▼/▲. Quando se seleciona SILENCIAME, o modo SILENCIAME fica ativado. No modo SILENCIAME, o nível de ruído acústico do aparelho se reduz, o nível de brilho na tela é um pouco menor.

# MANUTENÇÃO

## Lâmpadas

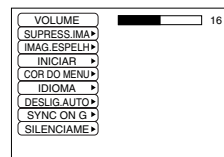

**CHOQUE ELÉTRICO  
ALTA TEMPERATURA  
CHOQUE MECÂNICO**

Entre em contato com o revendedor do aparelho antes de substituir a lâmpada.

Veja lâmpada opcional no item Peças opcionais da tabela 12.

Antes de substituir a lâmpada, desligue a alimentação, remova o cabo de alimentação da tomada elétrica e aguarde aproximadamente 45 minutos até que a lâmpada esfrie. A lâmpada pode explodir se for manuseada a altas temperaturas.

**⚠ ADVERTÊNCIA** • Descarte lâmpadas usadas em conformidade com as determinações das autoridades locais.

- Como as lâmpadas são de vidro, elas não devem ser arranhadas nem sujeitas a choques mecânicos.
- Não reutilize lâmpadas velhas, que podem explodir.
- Se for provável que a lâmpada tenha explodido (ouve-se um som de explosão), desconecte o plugue de alimentação da tomada elétrica e solicite a substituição da lâmpada ao revendedor do aparelho. A lâmpada é protegida por um vidro dianteiro, mas, em casos raros, o refletor e o interior do projetor podem ser danificados por estilhaços de vidro e partículas podem causar ferimentos durante seu manuseio.
- Não use o projetor com a cobertura da lâmpada removida.

**lâmpada**

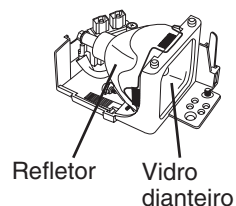

### Durabilidade da lâmpada

As lâmpadas de projeção têm duração limitada. A imagem ficará mais escura e os matizes ficarão mais fracos depois que uma lâmpada for utilizada por um longo período de tempo.

Substitua a lâmpada se o indicador LAMP ficar vermelho, ou se a mensagem TROCAR A LAMPADA aparecer ao se ligar o projetor. Veja a tabela 9, na pág. 19, e a tabela 10, na pág. 20.

**NOTA** • O indicador LAMP também ficará vermelho quando a unidade da lâmpada atingir temperatura elevada. Antes de substituir a lâmpada, desligue o aparelho, aguarde aproximadamente 20 minutos e volte a ligar o aparelho. Se o indicador LAMP ainda estiver vermelho, substitua a lâmpada.

# MANUTENÇÃO (continuação)

## Substituição da lâmpada

1. Desligue o projetor, remova o cabo de alimentação da tomada elétrica e aguarde pelo menos 45 minutos para que a unidade resfrie.
2. Providencie uma lâmpada nova.
3. Certifique-se de que o projetor tenha resfriado suficientemente e coloque-o cuidadosamente em posição invertida.
4. Solte os dois parafusos, como mostra a ilustração, e retire a cobertura da lâmpada.
5. Solte um parafuso e cuidadosamente remova a lâmpada, segurando nos pegadores. Tocar no interior do invólucro da lâmpada pode dar origem a uma coloração irregular.
6. Instale a lâmpada nova e aperte firmemente o parafuso de fixação da lâmpada. Pressione firmemente também o lado oposto da lâmpada enroscada para dentro da unidade.
7. Recoloque a cobertura da lâmpada no lugar e aperte os dois parafusos firmemente.
8. Vire o projetor cuidadosamente, de modo que seu lado direito fique voltado para cima.

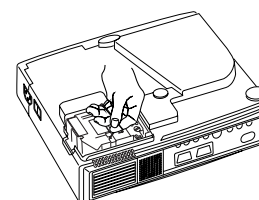
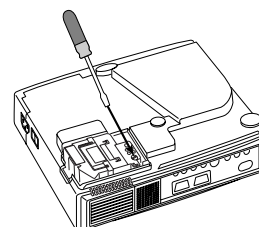
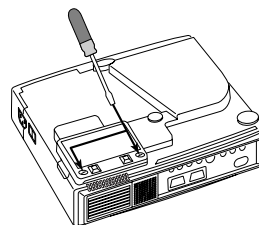

**⚠ PERECAUÇÃO • Certifique-se de que os parafusos estejam apertados adequadamente. Se não estiverem completamente apertados, os parafusos poderão causar ferimentos ou acidentes.**  
• Não use o projetor com a cobertura da lâmpada removida.

## Rearme do temporizador da lâmpada

Rearme o temporizador da lâmpada depois de substituir a lâmpada. Quando a mensagem “TROCAR A LAMPADA ... O APARELHO SERA DESLIGADO DEPOIS DE 0 H.” tiver sido exibida, execute a operação seguinte dentro de 10 minutos após ligar o aparelho. O aparelho será desligado automaticamente quando transcorrerem mais de dez minutos.

1. Ligue o aparelho (ON) e pressione o botão RESET por aproximadamente três segundos. A mensagem "LAMP xxxx hr" aparecerá no temporizador da lâmpada, na parte inferior da tela.
2. Pressione o botão MENU no controle remoto, ou o botão RESET no painel de controle, enquanto estiver em exibição o temporizador da lâmpada. Aparecerá então a mensagem 'LAMP xxxx □ → 0 ■ CANCEL'.
3. Pressione ⏪ e selecione 0, e aguarde até que desapareça a exibição do temporizador.

**NOTA** • Não rearme o temporizador da lâmpada sem substituir a lâmpada. Rearme o temporizador da lâmpada sempre que substituir a lâmpada. As funções de mensagem não terão um desempenho correto se o temporizador da lâmpada não for rearmado corretamente.

PORTGÊS

# MANUTENÇÃO (continuação)

## Manutenção do filtro de ar

O filtro de ar deve ser limpo como se descreve abaixo em intervalos de aproximadamente cem horas.

1. Desligue a alimentação de energia do projetor e remova o cabo de alimentação da tomada elétrica.
2. Limpe o filtro de ar com um aspirador de pó.

**⚠ PERCAUÇÃO** • Desligue o aparelho e remova o cabo de alimentação da tomada elétrica antes de iniciar o trabalho de manutenção. Leia atentamente o folheto à parte “INSTRUÇÕES DE SEGURANÇA” para assegurar que a manutenção seja executada de forma adequada.

- Substitua o filtro de ar se não puder remover as impurezas, ou se o filtro estiver danificado. Entre em contato com o revendedor do aparelho. Veja filtro de ar opcional no item Peças opcionais da tabela 12.
- Não use o equipamento com o filtro de ar removido.
- Se o filtro de ar ficar entupido com pó, etc., a alimentação de energia será desligada automaticamente para evitar elevação da temperatura no interior do projetor.

## Outras observações sobre manutenção

### Manutenção do interior do equipamento

Por razões de segurança, certifique-se de que o equipamento seja limpo e inspecionado pelo revendedor uma vez a cada dois anos. Fazer a manutenção do equipamento por conta própria é perigoso.

### Limpeza da lente

Limpe cuidadosamente a lente com lenços de limpeza de lente. Não toque com as mãos na lente.

### Limpeza do gabinete e do controle remoto

Esfregue suavemente com um pano macio. Se não for fácil remover sujeira, manchas, etc., use um pano macio umedecido com água, ou água e um detergente neutro, e seque com um pano macio e seco.

**⚠ PERCAUÇÃO** • Desligue o aparelho e remova o cabo de alimentação da tomada elétrica antes de iniciar o trabalho de manutenção. Leia atentamente o folheto à parte “INSTRUÇÕES DE SEGURANÇA” para assegurar que a manutenção seja executada de forma adequada.

- Não utilize detergentes ou substâncias químicas cujo uso não tenha sido recomendado acima (por exemplo, benzina ou dissolventes).
- Não use sprays de limpeza.
- Não esfregue o equipamento com materiais duros nem o perfure.

# RESOLUÇÃO DE PROBLEMAS

## Mensagem de OSD

As mensagens descritas abaixo podem aparecer na tela quando se liga o aparelho. Tome as medidas apropriadas quando as mensagens aparecerem.

Tabela 9. Mensagem de OSD

Mensagem	Descrição
TROCAR A LAMPADA APOS A TROCA DA LAMPADA, REAJUSTE O TIMER DA LAMPADA. (*1)	O tempo de uso da lâmpada vai atingir 2.000 horas em breve. (*2) Recomenda-se substituí-la logo. Prepare uma nova lâmpada para a troca.
TROCAR A LAMPADA APOS A TROCA DA LAMPADA, REAJUSTE O TIMER DA LAMPADA. O APARELHO SERA DESLIGADO DEPOIS DE ** H. (*1)	O tempo de uso da lâmpada vai atingir 2.000 horas em breve. Recomenda-se substituir a lâmpada por uma nova dentro de ** horas. (*2) É possível que a lâmpada se queime antes de ** horas. O aparelho se desliga automaticamente em ** horas. Troque a lâmpada como explicado na seção "Lâmpada", páginas 17-18. Depois da troca, reinicie sempre o timer da lâmpada.
TROCAR A LAMPADA APOS A TROCA DA LAMPADA, REAJUSTE O TIMER DA LAMPADA. O APARELHO SERA DESLIGADO DEPOIS DE 0 H.	O tempo de uso da lâmpada está para ser atingido. O aparelho vai desligar em poucos minutos. (*2) Desligue o aparelho imediatamente e substitua a lâmpada como explicado na seção "Lâmpada", páginas 17-18. Depois da troca, reinicie sempre o timer da lâmpada.
NENHUMA ENTRADA É DETECTADA EM ***	Nenhum sinal de entrada detectado. Verifique as conexões de sinal de entrada e fontes de sinal.
SINCRONIZACAO FORA DE ALCANCE EM ***	A frequência horizontal ou vertical do sinal de entrada não está dentro dos limites especificados. Verifique as especificações do equipamento e a fonte de sinal.
VERIFIQUE O FLUXO DE AR	A temperatura interna aumentou. Desligue o aparelho e aguarde 20 minutos até que o equipamento esfrie. Verifique os seguintes pontos e ligue o aparelho novamente. <ul style="list-style-type: none"><li>• A entrada ou a exaustão de ar está bloqueada ?</li><li>• O filtro de ar está sujo ?</li><li>• A temperatura ambiente está acima de 35°C ?</li></ul>

**NOTA** (\*1) Esta mensagem desaparece automaticamente depois de aproximadamente três minutos e aparece toda vez que se liga o aparelho.

(\*2) O aparelho possui uma função de desligamento que se ativa quando o tempo de uso atinge 2.000 horas. Entretanto, a vida útil de uma determinada lâmpada pode diferir da de outras, de forma que pode ocorrer que ela se queime antes que esta função seja ativada.

# RESOLUÇÃO DE PROBLEMAS (continuação)

## Mensagem dos indicadores

Os indicadores POWER, LAMP e TEMP iluminam-se e apagam-se como se descreve a seguir. Tome as medidas apropriadas.

**Tabela 10. Mensagem dos indicadores**

Indicador POWER	Indicador LAMP	Indicador TEMP	Descrição
Acende o laranja	Apaga-se	Apaga-se	O modo de espera foi ativado.
Pisca o verde	Apaga-se	Apaga-se	Em aquecimento. Por favor aguarde.
Acende o verde	Apaga-se	Apaga-se	Aceso. É possível o funcionamento normal.
Pisca o laranja	Apaga-se	Apaga-se	Resfriando-se. Por favor aguarde.
Pisca o vermelho	-	-	Resfriando-se. Por favor aguarde. O erro é encontrado. Tome as medidas apropriadas quando o indicador POWER pára de piscar.
Pisca/Acende o vermelho	Acende o vermelho	Apaga-se	A lâmpada não está iluminada. O interior do equipamento pode estar muito aquecido. Desligue o aparelho, aguarde 20 minutos até que o equipamento esfrie e certifique-se de que a entrada ou saída de ar não esteja bloqueada, de que o filtro de ar não esteja sujo, ou de que a temperatura ambiente não exceda 35°C. E ligue o aparelho novamente. Substitua a lâmpada se o mesmo problema voltar a acontecer.
Pisca/Acende o vermelho	Pisca o vermelho	Apaga-se	Nenhuma lâmpada ou cobertura da lâmpada é detectada, ou sua colocação não foi feita de maneira correta. Desligue o aparelho e aguarde 45 minutos até que o equipamento esfrie. Verifique a colocação adequada da lâmpada e da cobertura da lâmpada, e ligue o aparelho novamente. Contate o revendedor do aparelho se o mesmo problema voltar a acontecer.
Pisca/Acende o vermelho	Apaga-se	Pisca o vermelho	O ventilador de resfriamento não está funcionando. Desligue o aparelho e aguarde 20 minutos até que o equipamento esfrie. Certifique-se da inexistência de objetos estranhos no ventilador e ligue o aparelho novamente. Contate o revendedor do aparelho se o mesmo problema voltar a acontecer.
Pisca/Acende o vermelho	Apaga-se	Acende o vermelho	O interior do equipamento está muito aquecido. *2) Desligue o aparelho e aguarde 20 minutos até que o equipamento esfrie. Certifique-se de que a entrada ou saída de ar não esteja bloqueada, de que o filtro de ar não esteja sujo, ou de que a temperatura ambiente não exceda 35°C. Então ligue o aparelho novamente. Contate o revendedor do aparelho se o mesmo problema voltar a acontecer.
Acende o verde	Pisca em vermelho	Pisca em vermelho	O interior do equipamento está frio demais. Verifique se a temperatura ambiente está abaixo de 0°C. Contate seu revendedor se o mesmo problema ocorrer quando a temperatura ambiente estiver entre 0° e 35°C.

**NOTA** \*2) Quando a temperatura interna se torna excessiva, o aparelho é desligado automaticamente por razões de segurança e apaga-se o indicador. Coloque a chave liga-desliga em [O] e aguarde 20 minutos até que o equipamento esfrie suficientemente.



# RESOLUÇÃO DE PROBLEMAS (continuação)

## Situações

Os seguintes fenômenos frequentemente parecem falhas.

Os fenômenos seguintes podem não ser falhas. Faça a averiguação de acordo com a tabela abaixo.

**Tabela 11. Situações**

Fenômenos	Exemplos de situações que não constituem falhas	Ponto a verificar	Página
O aparelho não está ligado.	A chave liga-desliga não está ligada.	Ligue a chave liga-desliga.	7,8
	O cabo de alimentação está desconectado.	Ligue o cabo de alimentação a uma tomada de corrente alternada (AC).	
Não há vídeo nem áudio.	A entrada não está configurada corretamente.	Use o projetor ou o controle remoto para configurar.	9
	Não há entrada de nenhum sinal.	Faça a conexão adequadamente.	6,7
Aparece o vídeo mas se ouve o áudio.	O projetor não está conectado corretamente.	Faça a conexão adequadamente.	6,7
	O volume está em seu nível mínimo.	Pressione VOLUME  no controle remoto ou exiba a tela de menu e ajuste o volume.	10,14
	O silenciamento está ativado.	Pressione o botão MUTE  .	10
Vídeo presente mas sem vídeo.	O projetor não está conectado corretamente.	Faça a conexão adequadamente.	6,7
	O brilho está ajustado para o mínimo.	•Selecione BRILHO com o botão MENU e pressione a tecla  .	11
	A porta deslizante da lente ainda está fechada.	Abra a porta deslizante da lente.	8
As cores estão pálidas e a combinação de cores é precária.	A densidade e a combinação das cores não estão ajustadas adequadamente.	Ajuste o vídeo.	11
As imagens aparecem escuras.	O brilho e o contraste não estão ajustados adequadamente.	Ajuste o vídeo.	11
	A lâmpada está chegando ao fim de seu período de duração.	Substitua a lâmpada por uma nova.	16,17
As imagens estão desfocadas.	•O foco ou a FASE H está fora de ajuste.	Ajuste o foco ou a FASE H.	8,11

# ESPECIFICAÇÕES

**Tabela 12 Especificações**

Item		Especificação	
Nome do produto		Projetor de cristal líquido	
Painel de cristal líquido	Tamanho do painel	1,8 cm (tipo 0,7)	
	Sistema de acionamento	Matriz ativa TFT	
	Pixels	CP-S225W : 480.000 pixels (800 horizontais x 600 verticais) CP-X275W : 786.432 pixels (1024 horizontais x 768 verticais)	
Lente		Lente zoom F=2,0 ~ 2,3      f=18 ~ 21 mm	
Lâmpada		UHB de 150 W	
Alto-falante		1,0 W	
Alimentação		CA de 100 V ~ 120 V, 2,7 A / CA de 220 V ~ 240 V, 1,3 A	
Consumo		240 W	
Temperaturas-limite		0°C ~ 35°C (funcionamento)	
Dimensões		289 (larg.) x 84 (alt.) x 215 (prof.) mm	
Peso		CP-S225W : 2,4 kg CP-X275W : 2,5 kg	
Entrada de sinal RGB	RGB IN	Vídeo: analógico 0,7 Vp-p, terminação (positiva) de 75 Ω Sincronização H/V: nível TTL (positivo/negativo) Sincronização de vídeo composto: nível TTL Entrada contrátil D-sub de 15 pinos	
	AUDIO IN	200 mVrms, 47 kΩ (máx. de 3,0 Vp-p) Minientrada estéreo	
Entrada de sinal de vídeo	VIDEO	1,0 Vp-p, terminação de 75 Ω, Entrada de RCA	
	S-VIDEO	Sinal de brilho: 1,0 Vp-p, terminação de 75 Ω	
		Sinal de cor: 0,286 Vp-p (NTSC, sinal de sincronização), terminação de 75 Ω 0,3 Vp-p (PAL/SECAM, sinal de sincronização), terminação de 75 Ω Minientrada DIN de 4 pinos	
	COMPONENT VIDEO	Y	1,0 Vp-p, terminação (positiva) de 75 Ω
		Cb/CR	0,7 Vp-p, terminação (positiva) de 75 Ω
		Pb/PR	0,7 Vp-p, terminação (positiva) de 75 Ω
AUDIO	L	200 mVrms, 47 kΩ (máx. de 3,0 Vp-p)	
	R	Entrada de RCA	
Funções de controle	CONTROL	Saída contrátil de D-sub de 15 pinos	
Peças opcionais		Lâmpada: DT00401 (CP-S225W) / DT00461 (CP-X275W) Filtro de ar: MU01461 * Consulte o revendedor de sua região sobre outros itens.	

**NOTA** Estas especificações estão sujeitas a alterações sem notificação.

## **GARANTIA E ASSISTÊNCIA TÉCNICA**

---

Se algum problema ocorrer com o equipamento, primeiramente consulte a seção “RESOLUÇÃO DE PROBLEMAS” P.20 e realize as averiguações recomendadas. Se o problema não for solucionado, entre em contato com o revendedor do aparelho ou com o serviço de assistência técnica. Dir-lhe-ão que condição da garantia é aplicada.

PORTGÊS



# TECHNICAL

## Dimension Diagram

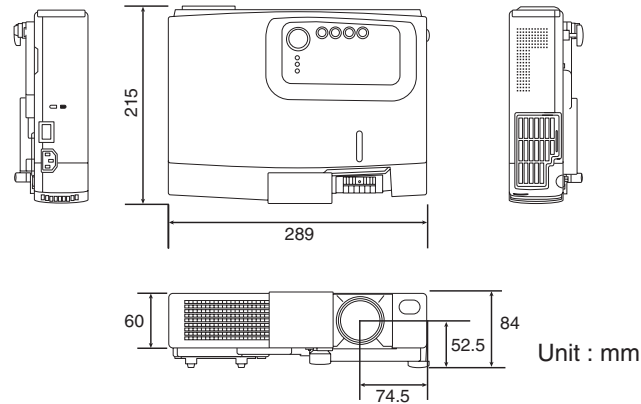

## Signal Connector Pin Assignment

### 1. D-sub 15-pin Shrink Connector (RGB IN)

Pin No	Signal	Pin No	Signal
1	Video input Red	9	-
2	Video input Green	10	Ground
3	Video input Blue	11	-
4	-	12	SDA(DDC)
5	Ground	13	H. sync./ Composite sync.
6	Ground Red	14	Vertical sync
7	Ground Green	15	SCL(DDC)
8	Ground Blue		



### 2. Mini Din 4-pin Connector (S-VIDEO)

Pin No	Signal
1	Color:0.286Vp-p (NTSC, burst signal),75Ω terminator 0.3Vp-p (PAL/SECAM, burst signal),75Ω terminator
2	Brightness:1.0Vp-p, 75Ω terminator
3	Ground
4	Ground

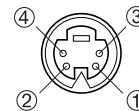

TECHNICAL

# TECHNICAL (continued)

## Example of computer signal

Resolution H × V	fH (kHz)	fV (Hz)	Rating	Signal mode	Display mode	
					CP-S225W	CP-X275W
720 × 400	37.9	85.0	VESA	TEXT	Zoom in	Zoom in
640 × 480	31.5	59.9	VESA	VGA (60Hz)	Zoom in	Zoom in
640 × 480	35.0	66.7		Mac13"mode	Zoom in	Zoom in
640 × 480	37.9	72.8	VESA	VGA (72Hz)	Zoom in	Zoom in
640 × 480	37.5	75.0	VESA	VGA (75Hz)	Zoom in	Zoom in
640 × 480	43.3	85.0	VESA	VGA (85Hz)	Zoom in	Zoom in
800 × 600	35.2	56.3	VESA	SVGA (56Hz)		Zoom in
800 × 600	37.9	60.3	VESA	SVGA (60Hz)		Zoom in
800 × 600	48.1	72.2	VESA	SVGA (72Hz)		Zoom in
800 × 600	46.9	75.0	VESA	SVGA (75Hz)		Zoom in
800 × 600	53.7	85.1	VESA	SVGA (85Hz)		Zoom in
832 × 624	49.7	74.5		Mac16"mode	Zoom out	Zoom in
1024 × 768	48.4	60.0	VESA	XGA (60Hz)	Zoom out	
1024 × 768	56.5	70.1	VESA	XGA (70Hz)	Zoom out	
1024 × 768	60.0	75.0	VESA	XGA (75Hz)	Zoom out	
1024 × 768	68.7	85.0	VESA	XGA (85Hz)	Zoom out	
1152 × 864	67.5	75.0	VESA	SXGA (75Hz)	Zoom out	Zoom out
1280 × 960	60.0	60.0	VESA	SXGA (60Hz)	Zoom out	Zoom out
1280 × 1024	64.0	60.0	VESA	SXGA (60Hz)	Zoom out	Zoom out

- NOTE** • Some computers may have multiple display screen modes. Use of some of these modes will not be possible with this projector.
- Be sure to check jack type, signal level, timing and resolution before connecting this projector to a computer.
  - Depending on the input signal, full-size display may not be possible in some cases. Refer to the number of display pixels above.
  - The image might be something wrong with computer by computer on the digital RGB mode. In this case, it is recommended to reduce the resolution and / or refresh rate.

# TECHNICAL (continued)

## Initial set signals

The following signals are used for the initial settings.

The signal timing of some computer models may be different. In such case, refer to adjust the V.POSIT and H.POSIT of the menu.



Computer / Signal	Horizontal signal timing (μs)			
	a	b	c	d
TEXT	2.0	3.0	20.3	1.0
VGA (60Hz)	3.8	1.9	25.4	0.6
Mac 13"mode	2.1	3.2	21.2	2.1
VGA (72Hz)	1.3	3.8	20.3	1.0
VGA (75Hz)	2.0	3.8	20.3	0.5
VGA (85Hz)	1.6	2.2	17.8	1.6
SVGA (56Hz)	2.0	3.6	22.2	0.7
SVGA (60Hz)	3.2	2.2	20.0	1.0
SVGA (72Hz)	2.4	1.3	16.0	1.1
SVGA (75Hz)	1.6	3.2	16.2	0.3
SVGA (85Hz)	1.1	2.7	14.2	0.6
Mac 16"mode	1.1	3.9	14.5	0.6
XGA (60Hz)	2.1	2.5	15.8	0.4
XGA (70Hz)	1.8	1.9	13.7	0.3
XGA (75Hz)	1.2	2.2	13.0	0.2
XGA (85Hz)	1.0	2.2	10.8	0.5
1152×864 (75Hz)	1.2	2.4	10.7	0.6
1280×960 (60Hz)	1.0	2.9	11.9	0.9
1280×1024 (60Hz)	1.0	2.3	11.9	0.4

Computer / Signal	Vertical signal timing (lines)			
	a	b	c	d
TEXT	3	42	400	1
VGA (60Hz)	2	33	480	10
Mac 13"mode	3	39	480	3
VGA (72Hz)	3	28	480	9
VGA (75Hz)	3	16	480	1
VGA (85Hz)	3	25	480	1
SVGA (56Hz)	2	22	600	1
SVGA (60Hz)	4	23	600	1
SVGA (72Hz)	6	23	600	37
SVGA (75Hz)	3	21	600	1
SVGA (85Hz)	3	27	600	1
Mac 16"mode	3	39	624	1
XGA (60Hz)	6	29	768	3
XGA (70Hz)	6	29	768	3
XGA (75Hz)	3	28	768	1
XGA (85Hz)	3	36	768	1
1152×864 (75Hz)	3	32	864	1
1280×960 (60Hz)	3	36	960	1
1280×1024 (60Hz)	3	38	1024	1

# TECHNICAL (continued)

---

## Connection to the Mouse Control

This function needs the optional "RMU Accessory kit".

If you need, ask your dealer.

For how to use the kit, please read the manual of the kit.

**NOTE** • Before connecting, read the instruction manuals of the devices to be connected.

- In the case of notebook type computers with an internal pointing device, the mouse control function will not work unless the internal pointing device is disabled. In such case, disable the internal pointing device and change the BIOS setting to select an external mouse.

Also, some computers may not have a utility program to operate a mouse.  
Refer to the computer hardware manual for detail.

# TECHNICAL (continued)

## RS-232C communication

- (1) Turn off the projector and computer power supplies and connect with the RS-232C cable.
- (2) Turn on the computer power supply and after the computer has started up, turn on the projector power supply.

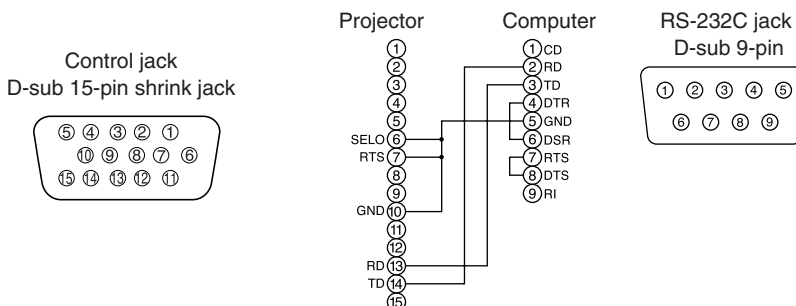

## Communications setting

19200bps, 8N1

### 1 Protocol

Consist of header (7 bytes) + command data (6 bytes).

### 2 Header

BE + EF + 03 + 06 + 00 + CRC\_low + CRC\_high

CRC\_low : Lower byte of CRC flag for command data.

CRC\_high : Upper byte of CRC flag for command data.

### 3 Command data

Command data chart

byte_0	byte_1	byte_2	byte_3	byte_4	byte_5
Action		Type		Setting code	
low	high	low	high	low	high

Action (byte\_0 - 1)

Action	Classification	Content
1	SET	Change setting to desired value.
2	GET	Read projector internal setup value.
4	INCREMENT	Increment setup value by 1.
5	DECREMENT	Decrement setup value by 1.
6	EXECUTE	Run a command.

TECHNICAL

# TECHNICAL (continued)

---

## Requesting projector status (Get command)

- (1) Send the request code Header + Command data ('02H'+ '00H'+ type (2 bytes) + '00H'+ '00H') from the computer to the projector.
- (2) The projector returns the response code '1DH'+ data (2 bytes) to the computer.

## Changing the projector settings (Set command)

- (1) Send the setting code Header + Command data ('01H'+ '00H'+ type (2 bytes) + setting code (2 bytes)) from the computer to the projector.
- (2) The projector changes the setting based on the above setting code.
- (3) The projector returns the response code '06H' to the computer.

## Using the projector default settings (Reset Command)

- (1) The computer sends the default setting code Header + Command data ('06H'+ '00H'+ type (2 bytes) + '00H'+ '00H') to the projector.
- (2) The projector changes the specified setting to the default value.
- (3) The projector returns the response code '06H' to the computer.

## Increasing the projector setting value (Increment command)

- (1) The computer sends the increment code Header + Command data ('04H'+ '00H'+ type (2 bytes) + '00H'+ '00H') to the projector.
- (2) The projector increases the setting value on the above setting code.
- (3) The projector returns the response code '06H' to the computer.

## Decreasing the projector setting value (Decrement command)

- (1) The computer sends the decrement code Header + Command data ('05H'+ '00H'+ type (2 bytes) + '00H'+ '00H') to the projector.
- (2) The projector decreases the setting value on the above setting code.
- (3) The projector returns the response code '06H' to the computer.

## When a command sent by the projector cannot be understood by the computer

When the command sent by the projector cannot be understood, the error command '15H' is returned by the computer. Some times, the projector ignores RS-232C commands during other works. If the error command '15H' is returned, please send the same command again.

## When data sent by the projector cannot be practice

When the command sent by the projector cannot be practiced, the the error code '1cH' + 'xxxxH' is returned.

When the data length is greater than indicated by the data length code, the projector will ignore the excess data code.

Conversely, when the data length is shorter than indicated by the data length code, an error code will be returned to the projector.

**NOTE** • Operation cannot be guaranteed when the projector receives an undefined command or data.

- Provide an interval of at least 40ms between the response code and any other code.
- The projector outputs test data when the power supply is switched ON, and when the lamp is lit. Ignore this data.
- Commands are not accepted during warm-up.

# TECHNICAL (continued)

Command data chart

Names	Operation type	Header				Command data		
					CRC	Action	Type	Setting code
Blank Color	Set	Red	BE EF	03 06	00 3B D3	01 00	00 30	00 00
		Orange	BE EF	03 06	00 AB D2	01 00	00 30	01 00
		Green	BE EF	03 06	00 5B D2	01 00	00 30	02 00
		Blue	BE EF	03 06	00 CB D3	01 00	00 30	03 00
		Purple	BE EF	03 06	00 FB D1	01 00	00 30	04 00
		White	BE EF	03 06	00 6B D0	01 00	00 30	05 00
		Black	BE EF	03 06	00 9B D0	01 00	00 30	06 00
	Get	BE EF	03 06	00 08 D3	02 00	00 30	00 00	
Mirror	Set	Normal	BE EF	03 06	00 C7 D2	01 00	01 30	00 00
		H Inverse	BE EF	03 06	00 57 D3	01 00	01 30	01 00
		V Inverse	BE EF	03 06	00 A7 D3	01 00	01 30	02 00
		H&V Inverse	BE EF	03 06	00 37 D2	01 00	01 30	03 00
	Get	BE EF	03 06	00 F4 D2	02 00	01 30	00 00	
Freeze	Set	Normal	BE EF	03 06	00 83 D2	01 00	02 30	00 00
		Freeze	BE EF	03 06	00 13 D3	01 00	02 30	01 00
	Get	BE EF	03 06	00 B0 D2	02 00	02 30	00 00	
Menu Color	Set	Red	BE EF	03 06	00 7F D3	01 00	03 30	00 00
		Orange	BE EF	03 06	00 EF D2	01 00	03 30	01 00
		Green	BE EF	03 06	00 1F D2	01 00	03 30	02 00
		Blub	BE EF	03 06	00 8F D3	01 00	03 30	03 00
		Purple	BE EF	03 06	00 BF D1	01 00	03 30	04 00
		Transparent	BE EF	03 06	00 2F D0	01 00	03 30	05 00
		Gray	BE EF	03 06	00 DF D0	01 00	03 30	06 00
	Get	BE EF	03 06	00 4C D3	02 00	03 30	00 00	
Startup	Set	Turn ON	BE EF	03 06	00 0B D2	01 00	04 30	00 00
		Turn OFF	BE EF	03 06	00 9B D3	01 00	04 30	01 00
	Get	BE EF	03 06	00 38 D2	02 00	04 30	00 00	
Language	Set	English	BE EF	03 06	00 F7 D3	01 00	05 30	00 00
		Français	BE EF	03 06	00 67 D2	01 00	05 30	01 00
		Deutsch	BE EF	03 06	00 97 D2	01 00	05 30	02 00
		Español	BE EF	03 06	00 07 D3	01 00	05 30	03 00
		Italiano	BE EF	03 06	00 37 D1	01 00	05 30	04 00
		Norsk	BE EF	03 06	00 A7 D0	01 00	05 30	05 00
		Nederlands	BE EF	03 06	00 57 D0	01 00	05 30	06 00
		Português	BE EF	03 06	00 C7 D1	01 00	05 30	07 00
		Japanese	BE EF	03 06	00 37 D4	01 00	05 30	08 00
	Get	BE EF	03 06	00 C4 D3	02 00	05 30	00 00	

# TECHNICAL (continued)

Command data chart

Names	Operation type	Header				Command data			
					CRC	Action	Type	Setting code	
Magnify	Get	BE EF	03 06	00	7C D2	02 00	07 30	00 00	
	Increment	BE EF	03 06	00	1A D2	04 00	07 30	00 00	
	Decrement	BE EF	03 06	00	CB D3	05 00	07 30	00 00	
Auto off	Get	BE EF	03 06	00	08 86	02 00	10 31	00 00	
	Increment	BE EF	03 06	00	6E 86	04 00	10 31	00 00	
	Decrement	BE EF	03 06	00	BF 87	05 00	10 31	00 00	
Brightness Reset	Execute	BE EF	03 06	00	58 D3	06 00	00 70	00 00	
Contrast Reset	Execute	BE EF	03 06	00	A4 D2	06 00	01 70	00 00	
V.Position Reset	Execute	BE EF	03 06	00	E0 D2	06 00	02 70	00 00	
H.Position Reset	Execute	BE EF	03 06	00	IC D3	06 00	03 70	00 00	
H.Size Reset	Execute	BE EF	03 06	00	68 D2	06 00	04 70	00 00	
Color Balance R Reset	Execute	BE EF	03 06	00	94 D3	06 00	05 70	00 00	
Color Balance B Reset	Execute	BE EF	03 06	00	D0 D3	06 00	06 70	00 00	
Sharpness Reset	Execute	BE EF	03 06	00	C4 D0	06 00	09 70	00 00	
Color Reset	Execute	BE EF	03 06	00	80 D0	06 00	0A 70	00 00	
Tint Reset	Execute	BE EF	03 06	00	7C D1	06 00	0B 70	00 00	
Keystone_V Reset	Execute	BE EF	03 06	00	08 D0	06 00	0C 70	00 00	
Auto	Execute	BE EF	03 06	00	91 D0	06 00	0A 20	00 00	
Blank on/off	Set	off	BE EF	03 06	00	FB D8	01 00	20 30	00 00
		on	BE EF	03 06	00	6B D9	01 00	20 30	01 00
	Get	BE EF	03 06	00	C8 D8	02 00	20 30	00 00	
Error Status	Get	BE EF 03 06 00				D9 D8	02 00	20 60	00 00
		(Example of Return) 00 00 01 00 02 00 03 00 (Normal) (Cover-error) (Fan-error) (Lamp-error) 04 00 05 00 06 00 (reserved) (reserved) (Lamp-Time-over)							
Power	Set	OFF	BE EF	03 06	00	2A D3	01 00	00 60	00 00
		ON	BE EF	03 06	00	BA D2	01 00	00 60	01 00
	Get	BE EF	03 06	00	19 D3	02 00	00 60	00 00	
Input Source	Set	RGB1	BE EF	03 06	00	FE D2	01 00	00 20	00 00
		Video	BE EF	03 06	00	6E D3	01 00	00 20	01 00
		SVideo	BE EF	03 06	00	9E D3	01 00	00 20	02 00
		Component	BE EF	03 06	00	AE D1	01 00	00 20	05 00
	Get	BE EF	03 06	00	CD D2	02 00	00 20	00 00	
Volume	Get	BE EF	03 06	00	31 D3	02 00	01 20	00 00	
	Increment	BE EF	03 06	00	57 D3	04 00	01 20	00 00	
	Decrement	BE EF	03 06	00	86 D2	05 00	01 20	00 00	

# TECHNICAL (continued)

Command data chart

Names	Operation type		Header				Command data								
						CRC	Action	Type	Setting code						
Mute	Set	Normal	BE	EF	03	06	00	46	D3	01	00	02	20	00	00
		Mute	BE	EF	03	06	00	D6	D2	01	00	02	20	01	00
	Get	BE	EF	03	06	00	75	D3	02	00	02	20	00	00	
Brightness	Get	BE	EF	03	06	00	89	D2	02	00	03	20	00	00	
	Increment	BE	EF	03	06	00	EF	D2	04	00	03	20	00	00	
	Decrement	BE	EF	03	06	00	3E	D3	05	00	03	20	00	00	
Contrast	Get	BE	EF	03	06	00	FD	D3	02	00	04	20	00	00	
	Increment	BE	EF	03	06	00	9B	D3	04	00	04	20	00	00	
	Decrement	BE	EF	03	06	00	4A	D2	05	00	04	20	00	00	
Color Balance R	Get	BE	EF	03	06	00	01	D2	02	00	05	20	00	00	
	Increment	BE	EF	03	06	00	67	D2	04	00	05	20	00	00	
	Decrement	BE	EF	03	06	00	B6	D3	05	00	05	20	00	00	
Color Balance B	Get	BE	EF	03	06	00	45	D2	02	00	06	20	00	00	
	Increment	BE	EF	03	06	00	23	D2	04	00	06	20	00	00	
	Decrement	BE	EF	03	06	00	F2	D3	05	00	06	20	00	00	
Keystone_V	Get	BE	EF	03	06	00	B9	D3	02	00	07	20	00	00	
	Increment	BE	EF	03	06	00	DF	D3	04	00	07	20	00	00	
	Decrement	BE	EF	03	06	00	0E	D2	05	00	07	20	00	00	
Aspect	Set	4:3, Full	BE	EF	03	06	00	9E	D0	01	00	08	20	00	00
		16:9	BE	EF	03	06	00	0E	D1	01	00	08	20	01	00
		Small	BE	EF	03	06	00	FE	D1	01	00	08	20	02	00
	Get	BE	EF	03	06	00	AD	D0	02	00	08	20	00	00	
Display Position at 16 : 9 or Small	Set	Default	BE	EF	03	06	00	62	D1	01	00	09	20	00	00
		Bottom	BE	EF	03	06	00	F2	D0	01	00	09	20	01	00
		Top	BE	EF	03	06	00	02	D0	01	00	09	20	02	00
	Get	BE	EF	03	06	00	51	D1	02	00	09	20	00	00	
V.Position	Get	BE	EF	03	06	00	0D	83	02	00	00	21	00	00	
	Increment	BE	EF	03	06	00	6B	83	04	00	00	21	00	00	
	Decrement	BE	EF	03	06	00	BA	82	05	00	00	21	00	00	
H.Position	Get	BE	EF	03	06	00	F1	82	02	00	01	21	00	00	
	Increment	BE	EF	03	06	00	97	82	04	00	01	21	00	00	
	Decrement	BE	EF	03	06	00	46	83	05	00	01	21	00	00	
H.Size	Get	BE	EF	03	06	00	B5	82	02	00	02	21	00	00	
	Increment	BE	EF	03	06	00	D3	82	04	00	02	21	00	00	
	Decrement	BE	EF	03	06	00	02	83	05	00	02	21	00	00	
H.Phase	Get	BE	EF	03	06	00	49	83	02	00	03	21	00	00	
	Increment	BE	EF	03	06	00	2F	83	04	00	03	21	00	00	
	Decrement	BE	EF	03	06	00	FE	82	05	00	03	21	00	00	
Sharpness	Get	BE	EF	03	06	00	F1	72	02	00	01	22	00	00	
	Increment	BE	EF	03	06	00	97	72	04	00	01	22	00	00	
	Decrement	BE	EF	03	06	00	46	73	05	00	01	22	00	00	

TECHNICAL

# TECHNICAL (continued)

Command data chart

Names	Operation type	Header				Command data		
					CRC	Action	Type	Setting code
Color	Get	BE EF	03 06 00	B5 72	02 00	02 22	00 00	
	Increment	BE EF	03 06 00	D3 72	04 00	02 22	00 00	
	Decrement	BE EF	03 06 00	02 73	05 00	02 22	00 00	
Tint	Get	BE EF	03 06 00	49 73	02 00	03 22	00 00	
	Increment	BE EF	03 06 00	2F 73	04 00	03 22	00 00	
	Decrement	BE EF	03 06 00	FE 72	05 00	03 22	00 00	
Video Format	Set	Auto	BE EF	03 06 00	9E 75	01 00	00 22	0A 00
		NTSC	BE EF	03 06 00	FE 71	01 00	00 22	04 00
		PAL	BE EF	03 06 00	6E 70	01 00	00 22	05 00
		SECAM	BE EF	03 06 00	6E 75	01 00	00 22	09 00
		NTSC 4.43	BE EF	03 06 00	5E 72	01 00	00 22	02 00
		M-PAL	BE EF	03 06 00	FE 74	01 00	00 22	08 00
	N-PAL	BE EF	03 06 00	0E 71	01 00	00 22	07 00	
	Get	BE EF	03 06 00	0D 73	02 00	00 22	00 00	
HDTV	Set	1080i	BE EF	03 06 00	F2 73	01 00	05 22	00 00
		1035i	BE EF	03 06 00	62 72	01 00	05 22	01 00
	Get	BE EF	03 06 00	C1 73	02 00	05 22	00 00	
Sync on G	Set	off	BE EF	03 06 00	CB D0	01 00	08 30	01 00
		on	BE EF	03 06 00	5B D1	01 00	08 30	00 00
	Get	BE EF	03 06 00	68 D1	02 00	08 30	00 00	
WHISPER	Set	NORMAL	BE EF	03 06 00	3B 23	01 00	00 33	00 00
		WHISPER	BE EF	03 06 00	AB 22	01 00	00 33	01 00
	Get	BE EF	03 06 00	08 23	02 00	00 33	00 00	
GAMMA	Set	NORMAL	BE EF	03 06 00	C7 F0	01 00	A1 30	00 00
		CINEMA	BE EF	03 06 00	57 F1	01 00	A1 30	01 00
		DYNAMIC	BE EF	03 06 00	A7 F1	01 00	A1 30	02 00
	Get	BE EF	03 06 00	F4 F0	02 00	A1 30	00 00	
COLOR TEMP.	Set	NORMAL	BE EF	03 06 00	FB F5	01 00	B0 30	00 00
		LOW	BE EF	03 06 00	6B F4	01 00	B0 30	01 00
	Get	BE EF	03 06 00	C8 F5	02 00	B0 30	00 00	

# REGULATORY NOTICES

---

## FCC Statement Warning

**WARNING:** This equipment has been tested and found to comply with the limits for a Class B digital device, pursuant to Part 15 of the FCC Rules. These limits are designed to provide reasonable protection against harmful interference in a residential installation. This equipment generates, uses, and can radiate radio frequency energy and, if not installed and used in accordance with the instructions, may cause harmful interference to radio communications. However, there is no guarantee that interference will not occur in a particular installation. If this equipment does cause harmful interference to radio or television reception, which can be determined by turning the equipment off and on, the user is encouraged to try to correct the interference by one or more of the following measures:

- Reorient or relocate the receiving antenna.
- Increase the separation between the equipment and receiver.
- Connect the equipment into an outlet on a circuit different from that to which the receiver is connected.
- Consult the dealer or an experienced radio/TV technician for help.

**INSTRUCTIONS TO USERS:** This equipment complies with the requirements of FCC (Federal Communication Commission) equipment provided that the following conditions are met.

The cables may have to be used with the core set to the projector side. Use the cables which are included with the projector or specified.

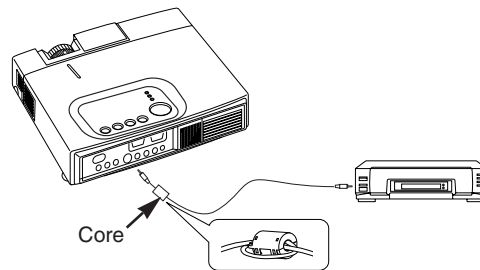

**CAUTION:** Changes or modifications not expressly approved by the party responsible for compliance could void the user's authority to operate the equipment.

## For the Customers in CANADA

**NOTICE:** This Class B digital apparatus complies with Canadian ICES-003.

## Pour les utilisateurs au Canada

**AVIS:** Cet appareil numérique de la Classe B est conforme à la norme NMB-003 du Canada.

# HITACHI

## **Hitachi America, Ltd.**

Computer Division 2000 Sierra Point Parkway,  
MS760 Brisbane, CA 94005-1835  
Tel: +1-800-225-1741 Fax: +1-650-244-7776  
www.hitachi.com/lcd.

## **Hitachi Canada, Ltd.**

6740 Campobello Road, Mississauga, Ontario  
L5N2L8, Canada  
Tel: +1-905-821-4545 Fax: +1-905-821-1101

## **Hitachi Home Electronics (Europe), Ltd.**

Dukes Meadow, Millboard Road, Bourne End,  
Buckinghamshire SL8 5XF UK  
Tel: +44-162-864-3000 Fax: +44-162-864-3400

## **Hitachi Home Electronics Europe Ltd**

426 Bergensesteenweg, 1500 Halle, Belgium  
Tel: +32-2-363-9901 Fax: +34-2-363-9900

## **Hitachi Home Electronics Europe Ltd**

Gewerbepark, Hintermattlistr, Postfach, 5506  
Magenwil, Switzerland  
Tel: +41-62-889-8011 Fax: +41-62-896-4771

## **Hitachi Europe GmbH**

Business Systems Division  
Via T. Gulli. 39, 20147 Milano, Italy  
Tel: +39-2-487861 Fax: +39-2-48786322

## **Hitachi Sales Europe GmbH**

Business Systems Division  
Am Seestern 18, 40547 Dusseldorf, Germany  
Tel: +49-211-529-1551 Fax: +49-211-529-1594

## **Hitachi Business Systems (Nordic)**

Brugata 14, N-0184 Oslo, Norway  
Tel: +47-2205-9060 Fax: +47-2205-9061

## **Hitachi Business Systems (Nordic)**

Domnarvsgatan 29, Lunda, Box 62, S-163 91  
Spanga, Sweden  
Tel: +46-8-621-8260 Fax: +46-8-761-6250

## **Hitachi Business Systems (Nordic)**

Kuldysen 13, DK-2630 Tåstrup, Denmark  
Tel: +45-43-99-9200 Fax: +45-43-99-9392

## **Hitachi Business Systems (Nordic)**

Tapiolan Keskustorni 11 Krs. Fin-02100 Espoo,  
Finland  
Tel: +358-9-3487-1188 Fax: +358-9-455-2152

## **Hitachi France**

Immeuble, 'Ariane', 18 Rue Grange Dame Rose,  
B.P. 134, 78148 Velizy, Cedex, France  
Tel: +33-1-34630542 Fax: +33-1-34650761

## **Hitachi Sales Iberica S A**

Gran Via Carlos 111, 101, 1-1, 08028 Barcelona,  
Spain  
Tel: +34-3-330-8652 Fax: +34-3-339-7839

## **Hitachi Home Electronics Asia, (S) Pte Ltd.**

16 Collyer Quay #20-00 Hitachi Tower Singapore  
049318, Singapore  
Tel: +65-536-2520 Fax: +65-536-2521

## **Hitachi Sales (Malaysia) Sdn. Bhd.**

Wisma Hitachi, No.2, Lorong 13/6A, 46200  
Petaling  
Jaya, Selangor Darul Ehsan, Malaysia  
Tel: +60-3-7573455 Fax: +60-3-7556090

## **Hitachi Sales (Thailand), Ltd.**

994,996 Soi Thonglor, Sukhumvit 55 Road,  
Klongton,  
Klongtoey, Bangkok 10110, Thailand  
Tel: +66-2-381-8381 Fax: +66-2-381-9520

## **Hitachi (Hong Kong), Ltd.**

8th Floor Park-in Commercial Centre, No.56,  
Dundas  
Street, Kowloon Bay, Kowloon, Hong Kong  
Tel: +852-2-7804351 Fax: +852-2-7804915

## **Hitachi Sales Corp. of Taiwan.**

2nd Floor, No.65, Nanking East Road, Section 3,  
Taipei, Taiwan  
Tel: +886-2-516-0500 Fax: +886-2-516-1501

## **Hitachi Australia Ltd.**

13-15 Lyonpark Road, North Ryde NSW 2113,  
Australia  
Tel: +61-2-9888-4100 Fax: +61-2-9888-4144

## **Hitachi, Ltd.**

15-12, Nishi Simbashi 2-chome, Minato-ku, Tokyo,  
105 Japan  
Tel: +81-3-3502-2111 Fax: +81-3-3506-1440



\*QR51381\*

Printed in Japan