

中文使用说明书  
FAX-728  
FAX-738MC

---

brother.

本设备必须用合适的连接器与双线对等 PSTN 线路连接。

## 认可信息

---

兄弟公司声明，如果在原购买国以外的国家使用本产品，本产品可能无法正常运转，同时，如果在其它国家的通信线路使用本产品，兄弟公司将不予以任何保证。

# 使用本手册

感谢您购买兄弟传真机。

本设备操作简便，液晶屏幕的提示可引导您熟悉本设备的各种功能。但是如果您能抽出几分钟时间来阅读此手册，将使您的传真机发挥最大的功效。



此外，您的传真机可打印一份帮助列表。请确认自动进稿器中没有文档，并按**复印/报告**键，再按**1**可打印出一份基本操作步骤及功能的帮助列表。

## 查找信息

---

目录中列出了所有章节的标题和副标题。您也可以从本手册后面的索引中快速查找到任何特定性能的相关信息。同时，您可以在本手册中发现一些特殊符号，提醒您所要注意的一些信息、前后参照以及警告。一些屏幕插图也有助于您选择正确的按键。

## 本手册的符号

---



注意或附加信息。



如果未遵守，可能会损坏设备或不能正常工作。



警告您必须采取的详细预防措施，以避免可能存在的人身伤害。

# 界面友好的程序设计

我们设计了屏幕提示功能，以使您更轻松地使用设备。界面友好的程序设计有助于您充分掌握本设备的所有功能。（参见第 i 页 *使用本手册*。）

由于可以在液晶显示屏的提示下进行操作，因此，我们设计了逐步的屏幕提示，以帮助您更好地设定本设备。您只需按照屏幕上的提示进行操作，便能完成功能菜单选项、程序设计选项及设置。



功能选项、选项以及设置的完整列表在附录中。（参见第 88 页 *菜单模式及菜单选择面板*。）

## 功能模式

---

按 **功能 / 设定** 键可到达功能模式。

当您进入功能模式时，您的设备会根据您的选择显示出主菜单选项列表。这些选项会一个接一个地在屏幕上显示。当液晶屏幕显示出选择项时，按 **功能 / 设定** 键做出选择。

按  键可更快地“滚动”查看选项。当屏幕显示出您的选择时，按 **功能 / 设定** 键。（若错过了选项或要简化按键敲击数，请使用  键。两个箭头键可按照相反的顺序显示所有选项。）

当完成此项功能，屏幕将会显示 **ACCEPTED**（已接受）。



如果想要从功能模式中退出，按 **停止 / 退出** 键。

## 交替显示

---

液晶屏幕不时地交替显示当前选项和关于如何继续的简要帮助信息。屏幕很可能会经常如下图所示，表明当您在进稿器中放入一个文档时，既可以拨号把它当作传真来发送，也可按复印键复印此文档。





# 快速参考指南

## 发送传真

### 自动发送

- 1 将文档面向下放入自动进稿器中。
- 2 输入传真号码。
- 3 按启动键。

## 接收传真





### 选择接收模式

按接收模式键选择 **FAX ONLY** (传真), **FAX/TEL** (传真 / 电话), **TAD:ANSWER MACH.** (外接应答设备) (**FAX-728**) 或 **MC:MSG CTR** (信息中心) (**FAX-738MC**) 或 **MANUAL** (手动)。  
如果选择 **FAX/TEL** (传真 / 电话), 确认设置振铃次数和传真 / 电话振铃时间。

## 存储号码

### 存储单键速拨号码

- 1 按功能/设定键, 再按**6, 1**。
- 2 按单键存储号码。
- 3 输入号码 (最多 20 位数), 然后按功能 / 设定键。
- 4 输入名称 (或留空白), 然后按功能 / 设定键。

- 5 按  或  选择号码类型并按功能 / 设定键。
- 6 按  或  选择是否设定 **ANTI JUNK** (反垃圾) 为 **ON** (开) (或 **OFF** (关)) 并按功能 / 设定键。
- 7 按停止 / 退出键。

### 存储速拨号码

- 1 按功能/设定键, 再按**6, 2**。
- 2 输入两位数速拨号码, 然后按功能 / 设定键。
- 3 输入号码 (至多 20 位数), 并按功能 / 设定键。
- 4 输入名称 (或留空白), 然后按功能 / 设定键。
- 5 按  或  选择号码类型并按功能 / 设定键。
- 6 按  或  选择是否设定 **ANTI JUNK** (反垃圾) 为 **ON** (开) (或 **OFF** (关)) 并按功能 / 设定键。
- 7 按停止 / 退出键。

## 拨号操作



### 单键拨号

- 1 将文档面向下放入自动进稿器中。
- 2 按单键拨号键输入传真号码。
- 3 按启动键。

### 速拨号

- 1 将文档面向下放入自动进稿器中。
- 2 按检索 / 速拨键，然后按 # 和两位数速拨号号码。
- 3 按启动键。

### 检索



- 1 将文档面向下放入自动进稿器中。
- 2 按检索 / 速拨键，然后输入要寻找的名称的第一个字母。
- 3 按  或  检索内存。
- 4 当屏幕显示出所要呼叫的名称时，按启动键。

## 复印

### 复印单张

- 1 将文档面向下放入自动进稿器中。
- 2 按复印 / 报告键两次。

### 多份复印排序

- 1 将文档面向下放入自动进稿器中。
- 2 按复印 / 报告键。
- 3 输入要复印的份数（至多99）。
- 4 按功能 / 设定键。
- 5 按  或  来选择SORT（排序），然后按复印 / 报告键。

# 目录

## 准备及简易使用指南

### 准备及简易使用指南

准备及简易使用指南的建议 .....	4
FAX-728 控制面板概述 .....	8
FAX-738MC 控制面板概述 .....	10

## 基本应用

### 第 1 章

#### 设置

初始设置 .....	12
自定义设置 .....	14
振铃声设置 (仅限于 FAX-738MC) .....	15
存储快速拨号号码以便快捷拨号 .....	16

### 第 2 章

#### 发送传真

扫描调整 .....	19
发送操作 .....	19
拨打号码 .....	20

### 第 3 章

#### 接收传真

应答模式设定 .....	22
接收传真 .....	25

### 第 4 章

#### 复印

复印功能 .....	27
------------	----

### 第 5 章

#### 电话

拨打呼叫 .....	29
应答呼叫 .....	31

### 第 6 章

#### 打印报告

传送报告和日志设置 .....	32
使用报告键 .....	33

## 高级应用

第 7 章	高级发送	
	高级操作 .....	34
第 8 章	高级接收	
	从外接电话或分机电话上操作 .....	43
第 9 章	电话服务	
	电话服务 .....	46
第 10 章	轮询	
	轮询接收 .....	48
	轮询传送 .....	50
	安全轮询 .....	51
第 11 章	远程传真选项 (仅限于 FAX-728)	
	传真转发 .....	52
	远程遥控调取 .....	53
第 12 章	信息中心 (仅限于 FAX-738MC)	
	信息中心模式 .....	57
	传真转发 / 传呼 .....	62
	远程遥控调取 .....	64
维护		
第 13 章	故障排除和维护	
	错误信息 .....	69
	文档卡住和卡纸 .....	71
	操作难点 .....	73
	日常维护 .....	75
	包装及运输本机器 .....	82
重要说明		
第 14 章	重要安全信息	
	重要说明 .....	83

## 附录

### 第 15 章

#### 规格

规格 .....	86
菜单模式及菜单选择面板 .....	88
输入文本 .....	94
关于传真机 .....	95
术语表 .....	96
索引 .....	99
附件列表 .....	103



# 准备及简易使用指南

准备以及简单使用本机器的步骤。

请按照下面的步骤进行操作，可方便的使用本设备。

但是，在执行这些步骤之前，请参阅重要安全信息（第 83 页），和准备及简易使用指南的建议（第 4 页）。

如果您需要更多的信息，请参见传真的基本应用或传真的高级应用。

## 1 确定有以下部件

检查以下组件：

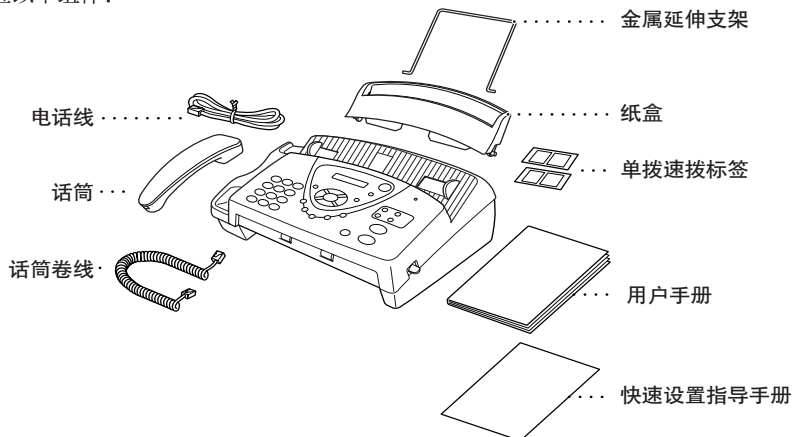

\* 机器已安装色带盒。





保存好包装材料以便于将来的运送。不正确的包装将损坏机器，即使在保修期内此损坏也不在保修范围之内。

## 2 阅读快速设置指导手册

请按照兄弟快速设置指导手册所述步骤安装本设备。

## 3 设定拨号模式（音频 / 脉冲）

- ① 按功能 / 设定键，再按 **1, 1**。屏幕会提示选择 **TONE**（音频）或 **PULSE**（脉冲）。
- ② 用  或  来选择拨号模式，在屏幕显示需要的模式时按功能 / 设定键。
- ③ 按停止 / 退出键。

## 4 使用电话

- ① 拿起话筒
- ② 听到拨号音后，用数字键拨打号码。
- ③ 放回话筒挂机。

## 5 设定文档

- 文档宽度必须在 14.8cm 和 21.6cm 之间，长度在 15cm 和 60cm 之间。不论纸有多宽，传真机只能扫描 20.8cm 宽的图像。
- 确定文档面向下放入，并且顶部先放入。
- 调整导纸板的位置以适应文档的宽度。

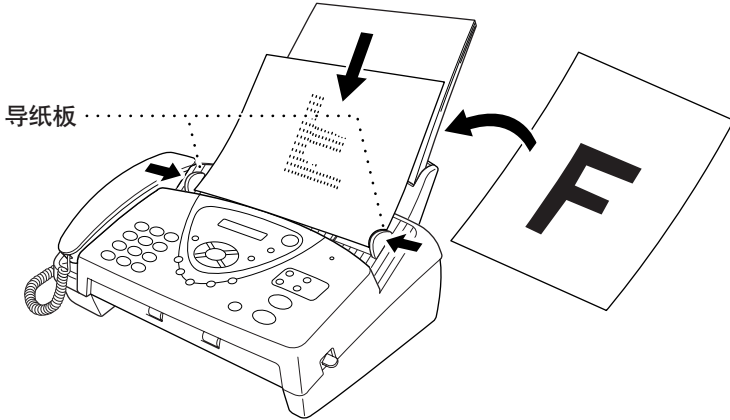

- 自动进稿器最多能容纳 10 张纸，它将纸一张一张送进传真机。使用自动进稿器时，请用标准纸张（64 克 / 平方米 ~ 90 克 / 平方米），如果使用更厚的纸张，请一张接一张地进纸，以避免卡纸。
- 按分辨率键（在发送传真之前）来选择适合发送文档的分辨率。如果以 STANDARD（标准）分辨率来发送，例如，没有图片的默认方式是 STANDARD（标准），分辨率按钮无须按下。（参见第 19 页分辨率。）



- 切勿使用卷曲、皱折、折痕或裂开的文档，或有钉书钉、回形针、胶水的文档，液体纸或有胶带的纸张。
- 切勿使用纸板、新闻纸或丝织品。
- 切勿使用有修正液的纸张。
- 确定用墨水书写的文档已完全干了。

## 6 自动发送传真

- ① 将文档面向下放入自动进稿器中。
- ② 输入传真号码。
- ③ 按启动键。

**重要事项：不要拿起话筒。**











## 7 单张复印

- ① 将文档面向下放入自动进稿器中。
  - ② 按复印 / 报告键。
  - ③ 按复印 / 报告键。(参见第 27 页复印。)  
若要取消, 按停止 / 退出键。
- 传真机无法扫描距离纸边 4mm 以内的内容。



复印正在进行时不要拖拉纸张。

## 8 设定应答机 (MC) (仅适用于 FAX-738MC)

- ① 按功能 / 设定键, 再按 **8, 1**。屏幕提示选择 **DOC** (文档) 设定。
- ② 按  或  来选择 **ON** (开) (或 **OFF** (关))。并按功能 / 设定键。  
屏幕提示选择 **VOICE** (语音) 选择。
- ③ 按  或  从 (**ON** (开), **OFF** (关), **EXT** (答录机)) 中来选择设定, 在屏幕显示您的选择时, 按功能 / 设定键。
- ④ 按停止 / 退出键。
- ⑤ 按功能 / 设定键, 再按 **8, 3**。屏幕提示选择外出留言。
- ⑥ 按  或  选择 **MSG CTR OGM** (信息中心外出留言)。  
这是唯一的把信息中心设为 **ON** (开) 的可选择的设定。
- ⑦ 按功能 / 设定键。
- ⑧ 按  或  选择 **RECORD MSG** (录制信息), 并按功能 / 设定键。
- ⑨ 拿起话筒录制留言。  
**例如:** 您好。我暂时无法接听你的电话。请在听到信号音后留言。若是发送传真, 请按 \*51, 听到传真信号音后, 在您的传真机上按启动键。(参见第 58 页录制信息中心外出留言 (MSG CTR OGM)。)
- ⑩ 放回话筒。信息中心将播放您的外出留言。
- ⑪ 按停止 / 退出键。
- ⑫ 按  键, 激活信息中心 (MC) 模式。

# 准备及简易使用指南的建议

## 包装

---

无论何时运送本机器，要用随机附送的包装材料正确包装。

## 选择位置

---

将机器放在平整而稳固的表面上，如桌子。切勿置于容易受到震动和撞击的地方。将本机器放置在墙上电话插座和标准接地电源插座附近。

切勿将机器置于容易受撞击的地方。切勿将机器放置在加热器、空调、水、化学制品或冰箱附近。切勿将机器暴露在阳光直射、过热、潮湿或多尘的地方。切勿将机器连接到由墙上开关或自动计时器控制的插座上，因为断电后，将清除机器内存中的信息。切勿将机器连接到与大功率家电或其他机器共用同一电路的插座上。避免干扰来源，如扬声器或无绳电话的基本元件。

## 连接电源线

---



- 本机必须使用三芯接地插头。
- 由于机器通过电源出口接地，您可在本机通电时连接到电话线上而不至于受到潜在的电击危险。想要移动机器时，首先断开电话线然后是电源线以保证安全。
- 闪电和电压不稳会破坏机器！我们推荐您在交流电线和电话线上都使用电源电流保护器，或者在雷雨天气拔下电线。

## 内存储存

---

您的机器配有内置电池，可在断电后保持日期和时间信息达 48 小时。超出这个时间，现有的日期和时间将丢失，必须重新输入信息。突然断电时，菜单里的所有设定除了仅限于下一传真的设定（如对比度，国际模式）以外都长久保留下来。

断电后 FAX-738MC 可保存储存在内存中的文档或语音信息达 15 小时。

断电后 FAX-728 不保存储存在内存中的任何文档。

## 连接外接应答设备 (TAD)

### 连接

- 1 可用如下方法将 TAD (外接应答设备) 连接到本机上。

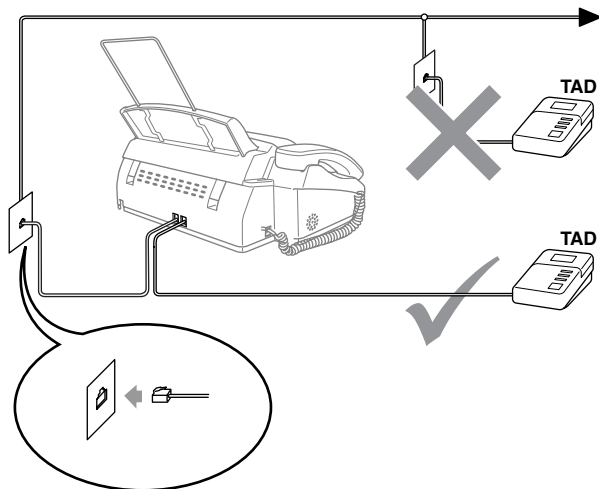

- 2 将 TAD (外接应答设备) 设定为一声或两声铃响。(不适用于传真机的振铃次数设定)
- 3 在 TAD (外接应答设备) 上录制外出留言。(参见下页)
- 4 设定 TAD (外接应答设备) 为应答呼叫。
- 5 将 **MESSAGE STORE** (信息储存) (功能菜单 8-1) 设定为 **VOICE:EXT.**  
(仅限于 FAX-738MC)
- 6 设定应答模式为 **TAD:ANSWER MACH.**。(仅限于 FAX-728)  
在 FAX-738MC 上, 设置应答模式为 **MC:MSG CTR** (信息中心)。



切勿在同一线路的其它地方连接外接应答设备 (TAD) — 您的机器和外接应答设备 (TAD) 都将试图控制线路。

## 外接应答设备 (TAD) 外出留言 (OGM)

在录制留言时定时很重要。

- 1 在留言开始时,可设置4秒钟的静音。(这将使传真机在停止自动传送前有时间检测到传真 CNG 信号。)
- 2 在电话应答设备上录制尽可能简短的留言 (不超过 20 秒最理想)。
- 3 建议将您的传真接收代码交给发送手动传真方以结束您的留言。例如:  
“听到‘哔’音后,留言或按\*51 手动发送传真。”

请注意,设备将无法自动接收手动发送的传真,因为如果是手动拨号的话,一些传真机将不发送传真音。在这种情况下,必须通知呼叫方输入远程传真接收代码来发送传真。

### 外接应答设备接收顺序

当你把机器设置为外接应答设备模式时,所有的呼叫将由外接应答设备来应答。假如对方传真机发送标准呼叫音 (CNG), 传真呼叫将被自动接收。

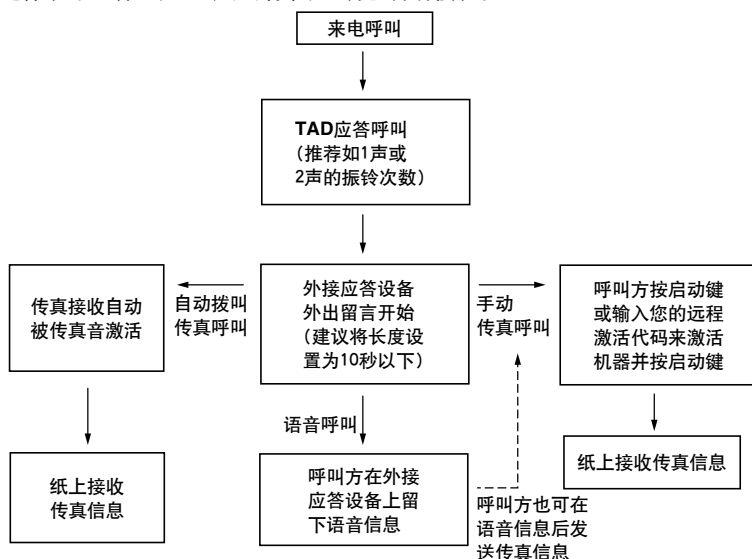

## 连接外接电话

您的机器上装有话筒可以当常规电话用。然而，您也可以如下图所示连接一部外接电话到传真机上。

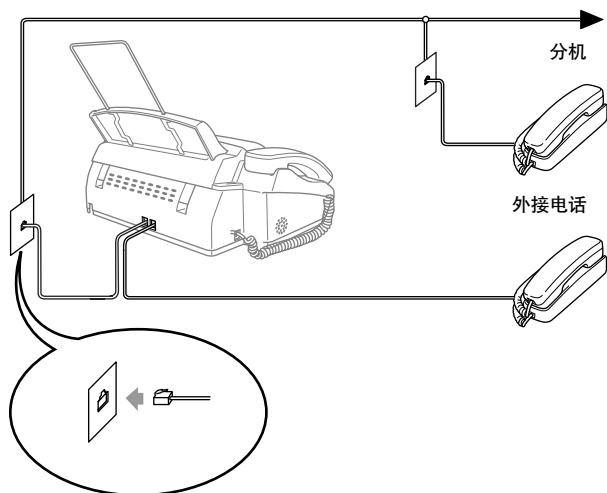

只要外接电话（或外接应答设备）在使用，屏幕都会显示 **EXT. TEL IN USE**（外接电话使用中）。如果拿起话筒，会响起警报音。

若要断开外接电话上的呼叫并转到传真机上，拿起话筒并按**免提拨号键**（FAX-728）或**免提通话键**（FAX-738MC）。

# FAX-728 控制面板概述

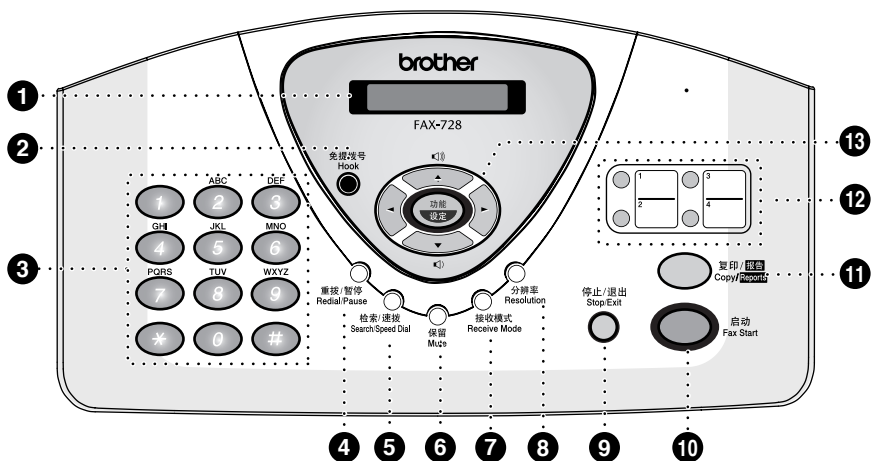

## ① LCD (液晶屏幕)

显示信息，帮助设定和操作机器。

## ② Hook (免提拨号键)

不用拿起话筒便可拨打电话和传真号码。

## ③ Dial Pad (数字键)

可拨电话和传真号码且可用作往机器中输入信息的键盘。

# 键可让你在电话中的拨号类型从“PULSE (脉冲)”转为“TONE (音频)”。

## ④ Redial/Pause (重拨 / 暂停键)

重拨上一个拨叫的号码。也可以在自动拨号的号码中插入一个暂停。

## ⑤ Search/Speed Dial (检索 / 速拨键)

通过按#和两位数数字可让您拨打储存号码或让您查找拨号内存中的储存号码。

## ⑥ Mute (保留键)

按此键可以保留电话。

## ⑦ Receive Mode (接收模式键)

选择传真机如何处理来电呼叫。

## ⑧ Resolution (分辨率键)

发送传真或进行复印时设定分辨率。

## ⑨ Stop/Exit (停止 / 退出键)

停止传真，取消操作或从功能模式退出。

## ⑩ Fax Start (启动键)

启动操作，如发送传真。

## ⑪ Copy/Reports (复印 / 报告键)

自动进稿器中有文档时：复印。自动进稿器中无文档时：登录报告菜单选择要打印的报告：HELP LIST (帮助)，QUICK-DIAL (快速拨号)，FAX JOURNAL (传真日志)，XMIT VERIFY (传送验证)，TEL.INDEX (电话索引)，USER SETTINGS (用户设定)和MEMORY STATUS (内存状态)列表。

## ⑫ One Touch Dial Keys (单键速拨键)

这四个键可使您快速访问预先储存的电话号码。

**18 Navigation Keys: (浏览键)****功能 / 设定**

登录菜单和编程模式，并在机器中储存您的设定。



按住向前或向后滚动来设定菜单选项。  
也可用这些键按照字母顺序查找储存的号码名称。



按住在菜单和选项中滚动。

— 或 —

可按这些键来调整蜂鸣器、振铃或扬声器音量。

# FAX-738MC 控制面板概述

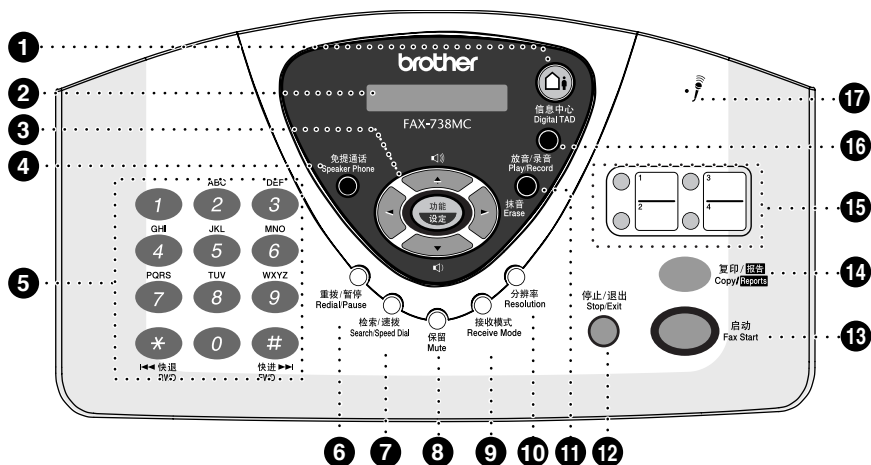

## 1 Digital TAD (信息中心 (外接应答设备))

激活信息中心，并通知您在内存中是否有语音或传真信息。

## 2 LCD (液晶屏幕)

显示信息，帮助设定和操作机器。

## 3 Navigation Keys: (浏览键)

### 功能 / 设定

登录菜单和编程模式，并在机器中储存您的设定。

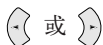

按住向前或向后滚动来设定菜单选项。也可用这些键按照字母顺序查找储存的号码名称。



按住在菜单和选项中滚动。

— 或 —

可按这些键来调整蜂鸣器、振铃或扬声器音量。

## 4 Speaker Phone (免提通话键)

无需拿起话筒可与对方通话以及拨打电话和传真号码。

## 5 Dial Pad (数字键)

可拨电话和传真号码且可用作往机器中输入信息的键盘。

# 键可让您在电话中的拨号类型从“PULSE (脉冲)”转为“TONE (音频)”。# 键还可让您在播放语音信息时跳到下一信息。\* 键可让您在播放语音信息时重复上一信息。

## 6 Redial/Pause (重拨 / 暂停键)

重拨上一个拨叫的号码。也可以在自动拨号的号码中插入一个暂停。

## 7 Search/Speed Dial (检索 / 速拨键)

通过按#和两位数数字可让您拨打储存号码或让您查找拨号内存中的储存号码。

## 8 Mute (保留键)

按此键可以保留电话。



- ⑨ **Receive Mode (接收模式键)**  
选择机器将怎样处理来电。
- ⑩ **Resolution (分辨率键)**  
发送传真或进行复印时设定分辨率。
- ⑪ **Erase (抹音键)**  
删除语音信息, 传真信息或所有信息。
- ⑫ **Stop/Exit (停止 / 退出键)**  
停止传真, 取消操作或从功能模式退出。
- ⑬ **Fax Start (启动键)**  
启动操作, 如发送传真。
- ⑭ **Copy/Reports (复印 / 报告键)**  
自动进稿器中有文档时: 复印。自动进稿器中无文档时: 登录报告菜单选择要打印的报告: **HELP LIST** (帮助), **QUICK-DIAL** (快速拨号), **FAX JOURNAL** (传真日志), **XMIT VERIFY** (传送验证), **TEL.INDEX** (电话索引), **USER SETTINGS** (用户设定) 和 **MEMORY STATUS** (内存状态) 列表。
- ⑮ **One Touch Dial Keys (单键速拨号键)**  
这四个键可使您快速访问预先储存的电话号码。
- ⑯ **Play/Record (播放 / 录音键)**  
让您听到语音信息后打印内存里的信息, 并录制电话。
- ⑰ **MIC (麦克风)**  
用免提通话与对方讲话时可向对方传递您的声音。



# 1 设置

## 初始设置

### 设置拨号模式（音频 / 脉冲）

---

您的机器最初设为 **TONE**（音频）。如果您在使用 **PULSE**（脉冲）拨号线，您可通过以下步骤更改设置为 **PULSE**（脉冲）。

- 1 按**功能 / 设定**键，再按 **1**，**1**。屏幕提示选择 **TONE**（音频）或 **PULSE**（脉冲）。
- 2 用  或  来选择拨号模式，在屏幕显示已选择的拨号模式时，按**功能 / 设定**键。
- 3 按**停止 / 退出**键。



虽然本机器可用脉冲或音频发送信号，但是仅音频发送信号性能易操作。因此极力推荐使用音频发送信号登录公开或私人的应急服务。通过音频可进行更快的呼叫设定。

### 设置日期和时间

---

无论本机器是否处于待用模式，屏幕都将显示所设定的日期和时间，并将其打印在每个发出的传真上。

如果出现停电故障，本设备还可将日期及时间信息保留约 48 个小时。

- 1 按**功能 / 设定**键，再按 **1**，**2**。
- 2 输入代表年份的两个数字，并按**功能 / 设定**键。本机器中的“04”表示 2004 年。
- 3 输入代表月份的两个数字，并按**功能 / 设定**键。
- 4 输入代表日期的两个数字，并按**功能 / 设定**键。
- 5 按 24 小时制输入时间，并按**功能 / 设定**键。
- 6 按**停止 / 退出**键。

## 设置公司行号

在此设置中，可以储存您的姓名、传真号以及电话号码。姓名和传真号码将打印在发出的传真封页及所有的传真页上。（电话号码将仅打印在封页和回电信息上。）（参见第 34 页 *电子传真封页* 和 参见第 37 页 *传真后通话*。）

传真和电话号码必须按国际标准格式输入，即与以下的顺序严格一致：

- “+”（加号）字符（按 \* 键）
- 国家代码
- 本地区号减去开头的“0”
- 一个空格
- 本地电话号码，可加空格以适当增加可读性。

- 1 按**功能 / 设定**键，再按 **1, 3**。
- 2 输入传真号码（至多 20 位数字），并按**功能 / 设定**键。
- 3 输入电话号码（至多 20 位数字），并按**功能 / 设定**键。
- 4 用拨号盘和输入对照表，输入姓名（至多 20 位字符）。按两次  键来输入空格。
- 5 按**功能 / 设定**键。
- 6 按**停止 / 退出**键。



- 输入姓名时，参见第 94 页输入文本。
- 所输入的电话号码仅用于回电信息和封页功能。
- 如果不输入传真号码，将无法输入其它任何信息。
- 要输入空格，请在数字间按一次  键，在字符间按两次键。
- 如果已设定了公司行号，液晶屏幕上提示按“1”可进行更改，或按“2”不做更改而退出。



# 自定义设置

## 音量设置

---



### 蜂鸣器音量

可将蜂鸣器设为 **LOW**（低），**HIGH**（高）或 **OFF**（关）。机器预设为 **LOW**（低）。在蜂鸣器设为 **LOW**（低）或 **HIGH**（高）时，每次按键或发生错误以及发送或接收传真结束时，蜂鸣器都会发出响声。



- 1 按功能 / 设定键，再按 **1**，**4**。
- 2 按  或  选择您的设定。
- 3 当屏幕上出现所需的选项时，按功能 / 设定键。
- 4 按停止 / 退出键。

### 扬声器音量





可设定本机器扬声器的音量。若是 FAX-728，必须拿起话筒，然后在调节音量之前按免提拨号键。若是 FAX-738MC，按免提通话键。

按  或  来调节音量大小。屏幕显示所选设定。每一次按键将会改变下一次音量的设定。新设定将保持不变到再次更改为止。



- 若是 FAX-738MC，可在听外出留言和来电信息时调节音量。
- 若在 FAX-738MC 上把来电语音监听器设为 **OFF**（关）（按功能 / 设定键，再按 **8**，**5**），您将听不到对方留下的留言。音量的其它操作也可通过  或  来控制。

### 振铃音量

当本机器处于等待状态时，可以调节音量。可选择音量级别或通过按  或  直到音量关闭。按  或  则调整音量级别。每按一次键，机器都会响铃，您便可以知道当前音量的大小，并且显示屏将显示正在选择的设定。每按一次键，可将音量更改为下一个设定。新设定将一直保留，直到再次更改。

# 振铃声设置 (仅限于 FAX-738MC)



## 设置振铃模式

可从信号 (常规振铃模式) 或 4 种音乐中选择振铃模式。

缺省设置是 **SIGNAL** (信号)。

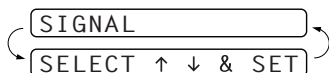
1 按功能 / 设定键, 再按 **9, 1**。



2 按  或  来选择 **SIGNAL** (信号), **MELODY1** (音乐 1), **MELODY2** (音乐 2), **MELODY3** (音乐 3) 或 **MELODY4** (音乐 4) 并按功能 / 设定键。

3 按停止 / 退出键。





即使选择了音乐作为振铃, F/T 振铃也不能变为音乐闹铃。

## 设置音乐保留

可选择设置音乐保留, 也可设置音乐为 **OFF** (关)。

1 按功能 / 设定键, 再按 **9, 2**。

2 按  或  来选择 **MELODY1** (音乐 1), **MELODY2** (音乐 2), **MELODY3** (音乐 3), **MELODY4** (音乐 4) 或 **OFF** 并在屏幕显示出所需选项时按功能 / 设定键。

3 按停止 / 退出键。

## 设置音乐闹铃

可在设定的时间播放音乐。

可从信号或 4 种音乐中选择闹铃音。



1 按功能 / 设定键, 再按 **9, 3**。

3.MELODY ALARM

2 按  或  来选择 **ON** (开) (或 **OFF** (关)) 并按功能 / 设定键。若选择 **OFF** (关), 跳到步骤 5。

3 以 24 小时制输入所要设定的闹铃时间, 并按功能 / 设定键。

SET TIME=10:15

4 按  或  来选择 **SIGNAL** (信号), **MELODY1** (音乐 1), **MELODY2** (音乐 2), **MELODY3** (音乐 3) 或 **MELODY4** (音乐 4) 并按功能 / 设定键。

MELODY1

5 按停止 / 退出键。

- ◆ 在等待音乐闹铃过程中, 屏幕显示 **ALARM WAITING** (闹铃等待) 中。
- ◆ 一旦音乐在所设时间响铃, 音乐闹铃设定将回到 **OFF** (关)。
- ◆ 如果设定时间已到而您正在进行另一个操作, 音乐闹铃在操作完成后响铃。

# 存储快速拨号号码以便快捷拨号

可为本机器设置三种类型的快速拨号号码以便快捷拨号：

单键速拨号、速拨号以及用于多址发送的组拨号。

如果您使用当地电话公司提供的来电显示服务，您就可以将不受欢迎的垃圾传真 / 电话号码作为黑名单登记在单键速拨号和速拨号键的位置上。



若断电，内存中的自动拨号号码将丢失。

## 存储单键速拨号号码 / 存储垃圾传真 / 电话号码

您可以存四个传真 / 电话号码，存储之后，只需按一次键便可快速拨叫。也可用这些号码来存储名称。当按下**单键速拨号**键时，屏幕将显示所拨叫的名称或号码。（参见第 20 页**单键速拨号**。）



- 单键速拨号按键不是数字按键。他们由位于浏览键右侧的四个按键组成（1 到 4 间的数字）。
- 如果您想存储一个垃圾号码，您必须在第 6 步中设置 **ANTI JUNK**（反垃圾）为 **ON**（开）。

- 1 按**功能 / 设定**键，再按 **6, 1**。
- 2 按要存储号码的**单键速拨号**按键。屏幕将显示所选的位置。
- 3 输入号码（至多 20 位数字），再按**功能 / 设定**键。



如果您想在拨号序列中输入一个暂停（例如，等待“外线”），输入数字时按**重拨 / 暂停**键。当号码拨出后屏幕上出现一短横时，按**重拨 / 暂停**键输入 3.5 秒暂停。

- 4 用数字键输入名字或公司名称（最多 15 位字符）并按**功能 / 设定**键。您可使用图表来协助输入字母（参见第 94 页**输入文本**。）

NAME:

—或—

不带名字存储号码，请按**功能 / 设定**键。

- 5 按  或  来选择号码类型并按**功能 / 设定**键。

- |            |             |
|------------|-------------|
| <b>FAX</b> | 传真号码        |
| <b>TEL</b> | 电话（语音）号码    |
| <b>F/T</b> | 传真和电话（语音）号码 |

- 6 按  或  来选择是否设定 **ANTI JUNK** (反垃圾) 为 **ON** (开) (或 **OFF** (关)) 并按 **功能 / 设定键**。



若设置 **ANTI JUNK** (反垃圾) 为 **ON** (开), 则来自垃圾名单中的那些号码的传真或电话将被拒收。



如果不使用当地电话公司的来电显示服务。您将不能使用反垃圾功能。

- 7 回到步骤 2 设定其它的单键速拨号码—或—按 **停止 / 退出键** 退出。  
当拨打单键速拨号码时, 屏幕上将显示已存储的名称, 若没有存储名称, 将显示已存储的号码。

## 存储速拨号号码 / 存储垃圾传真 / 电话号码

可存储速拨号码, 存储之后, 只需按四次键便可快速拨叫。共有 100 个速拨号位置。



如果要设置垃圾号码, 必须在步骤 6 中设置 **ANTI JUNK** (反垃圾) 为 **ON** (开)。

- 1 按 **功能 / 设定键**, 再按 **6, 2**。

SPEED-DIAL? #

- 2 使用数字键来输入一个两位数的位置并按 **功能 / 设定键**。(00-99)

#05:

ENTER & SET

- 3 输入号码 (最多 20 位数) 并按 **功能 / 设定键**。

NAME:

- 4 使用数字键来输入名字或公司名 (最多 15 个字符)。(参见第 94 页 **输入文本**。)并按 **功能 / 设定键**—或—按 **功能 / 设定键** 存储没有有名字的号码。

- 5 按  或  来选择号码类型并按 **功能 / 设定键**。

<b>FAX</b>	传真号码
<b>TEL</b>	电话 (语音) 号码
<b>F/T</b>	传真和电话 (语音) 号码



- 6 按  或  来选择是否设 **ANTI JUNK** (反垃圾) 为 **ON** (开) (或 **OFF** (关)) 并按 **功能 / 设定键**。

- 7 返回步骤 2, 以设定其它的速拨号号码—或—按 **停止 / 退出键** 退出。

## 更改单键速拨号和速拨号号码

如果试图在已存储了号码的位置来存储单键速拨号或速拨号码，屏幕将显示出当前已存储在此位置上的名称，并提示您可以更改或退出。

### 1. CHANGE - 或 - 2. QUIT.

- 1 按 **1** 来更改已存储的号码，或按 **2** 退出菜单，不作任何更改。
- 2 输入一个新号码。
  - ◆ 如果要删除此号码，则可等到光标处于数字的最左侧时，按**停止 / 退出**键。光标上面的和右面的字母将全部删除。
  - ◆ 如果要更改数字，用  或  键，将光标移至要更改的数字处，然后输入新数字。
- 3 以下参见存储单键速拨号码或速拨号码的步骤 3 以及之后的步骤。

## 设定号码群组以多址发送

号码群组多址发送允许只按一个单键速拨号键同时给许多传真号码发送同样的传真信息。首先，必须用单键速拨号或速拨号存储每一个传真号码。然后，将它们合在一个号码群组中。**每个号码群组占用一个单键速拨号键。**最后，最多可建立 4 个小号码群组，或者也可建立包含最多 103 个号码的大号码群组。（参见第 16 页**存储单键速拨号号码 / 存储垃圾传真 / 电话号码**，参见第 17 页**存储速拨号号码 / 存储垃圾传真 / 电话号码** 和 参见第 21 页**多址发送**。）

- 1 按**功能 / 设定**键，再按 **6, 3**。
- 2 在需要存储号码的地方存储单键速拨号键。（按**单键速拨号**键 **2** 来存储一个群组）
- 3 用数字键来输入群组号码并按**功能 / 设定**键。（例如，按 **1** 代表群组 1。）
- 4 像拨号那样在群组中输入单键速拨号或速拨号号码。例如，按一个单键速拨号键 **3** 来输入单键速拨号 3。要输入速拨号 09，按**检索 / 速拨**键，然后在数字键上按 **0, 9**。液晶屏幕上会显示 **\*03, #09**。
- 5 按**功能 / 设定**键确认这个群组的号码。
- 6 用拨号盘为群组输入名称（例如，NEW CLIENTS），并按**功能 / 设定**键。（参见第 94 页**输入文本**。）
- 7 按**停止 / 退出**键。

SELECT ONE-TOUCH

SETUP GROUP:GO

ENTER & SET

G01:\*03#09\_

NAME:

ENTER & SET





可打印单键速拨号和速拨号号码列表。（参见第 32 页**打印报告**。）



## 扫描调整

### 对比度

如果文档颜色非常浅或非常深，则需要设置对比度。用 **LIGHT**（浅）来发送颜色浅的文档。而用 **DARK**（深）来发送颜色深的文档。发送文档完毕后，对比度设定会自动恢复到 **AUTO**（自动）（适用于大多数文档）。

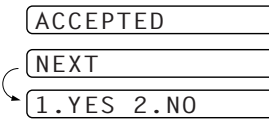
- 1 将文档面朝下插入到自动进稿器中。
- 2 按功能 / 设定键，再按 **3**，**3**。
- 3 按  或  键来选择 **AUTO**（自动），**LIGHT**（浅），或 **DARK**（深）。
- 4 当屏幕上出现所需的选项时，按功能 / 设定键。屏幕显示：  

- 5 如果已选择设定完毕，请按 **2**，并转到步骤 6  
 - 或 - 如要选择其它设定，请按 **1**。屏幕将返回到设置发送菜单。
- 6 输入一个传真号码，然后按启动键。

### 分辨率

如果自动进稿器中有文档，则可用分辨率键来临时更改设置。重复按分辨率键，直到屏幕上出现所需的设置为止。若要为每页设定不同的分辨率，参见第 42 页多分辨率发送。

**STANDARD**（标准）：适合绝大多数打印的文档。

**FINE**（精细）：适合于文字较小的打印，传输速度要比在标准分辨率下慢。

**S.FINE**（超精细）：适合于小文字打印或艺术线条，但传输速度要比在精细分辨率下慢。

**PHOTO**（照片）：用于文档有丰富的灰度阴影时，传输速度较慢。

## 发送操作

### 手动发送

手动发送让您在发送传真之前听到拨号音，振铃声和传真接收音。

- 1 将文档面朝下插入到自动进稿器中。
- 2 拿起话筒并听拨号音 - 或 - 按免提通话键（仅限于 FAX-738MC）。
- 3 输入呼叫的传真号码。（参见第 20 页拨打号码。）
- 4 听到传真音后，按启动键。若在使用话筒，请挂机。

## 自动传送

---

自动传送是发传真的方法中最简单的一种。

**重要事项：**切勿拿起话筒 – 或 – 按**免提通话键**（仅限于 FAX-738MC）。

- 1 将文档面朝下插入到自动进稿器中。
- 2 输入呼叫号码。
- 3 按**启动键**。

## 拨打号码

### 单键速拨号

---

- 1 将文档面朝下插入到自动进稿器中。
- 2 按所要拨打的单键速拨号键。
- 3 按**启动键**。



如果要在未存储号码的位置上使用单键速拨号或速拨号按键，您会听到一声警告音，并且屏幕将显示出 **NOT ASSIGNED**（未分配）消息。显示屏将在 2 秒后返回正常状态。

### 速拨号



---

- 1 将文档面朝下插入到自动进稿器中。
- 2 按**检索 / 速拨键**，然后按 **#** 键并输入一个两位数的速拨号号码。
- 3 按**启动键**。

### 检索

---

可对存在单键速拨号和速拨号内存中的名称进行检索。（参见第 16 页**存储单键速拨号号码 / 存储垃圾传真 / 电话号码** 和 第 17 页**存储速拨号号码 / 存储垃圾传真 / 电话号码**。）名称按字母顺序显示。

- 1 将文档面朝下插入到自动进稿器中。
- 2 按**检索 / 速拨键**。
- 3 用数字键输入名称的第一个字母来按照字母顺序检索名称，并按  或  键。
- 4 屏幕显示所呼叫的名称时，按**启动键**。

## 自动和手动传真重拨

自动传真重拨：如果在自动发送传真时，对方占线，则本机器可以以五分钟为间隔重拨三次。

手动传真重拨：放置重新发送的文档，按**重拨 / 暂停键**，然后按**启动键**，可重拨最后一次拨打的号码。

## 多址发送

使用储存在群组，单键速拨号和速拨号内存中的号码，可以在简单几步内对多达 104 个不同地址进行自动地“多址发送”传真。

多址发送完毕后，本机器将自动打印多址发送报告显示结果。

- 1 将文档面朝下插入到自动进稿器中。
- 2 输入单键速拨号和速拨号号码（逐个输入），检索号码和一个储存的群组号码。
- 3 按**启动键**。传真机把文档存入内存，然后传送到所有曾输入的号码。若占线，机器将重拨。



在传送过程中按**停止 / 退出键**来取消当前的多址发送。  
若要取消所有地址，按**功能 / 设定键**，再按 4。（参见第 39 页取消计划任务。）

# 3 接收传真

## 应答模式设定

### 选择应答模式

**MANUAL (手动)** — 如果想主要用来接听电话同时也偶尔接收传真, 则请使用此功能。必须亲自回答所有的呼叫。如果听到传真音, 请稍候直到机器自动接管此呼叫, 然后挂上电话 (参见传真检测功能)。

**FAX ONLY (传真)** — 如果只想接收传真则请使用此功能 (无电话呼叫)。本机器将自动地将所有呼叫当作传真呼叫。同时您将无法接收普通电话, 但是可以对外拨号拨打普通电话。

**FAX/TEL (传真/电话)** — 如果想主要用来接收传真同时也偶尔接听电话, 则请使用此功能。本机器将自动应答每个呼叫。如果呼叫为传真, 则打印此传真。如果呼叫不是传真, 它将发出 F/T 双振铃 (不同于电话公司的铃声) 以通知您接听电话。如果选择了此设置, 则需要设置振铃次数和 F/T 双振铃时间等功能 (详见下页)。(参见第 43 页仅限于 F/T (传真/电话) 模式。)

**TAD:ANSWER MACH. (外接应答设备) (FAX-728)** — 只在使用了外接应答设备时选择此设置。您的电话应答设备将自动应答每个呼叫。一旦外接应答设备 (TAD) 进行了应答, 则设备将等待传真音。如果检测到了传真音, 则将打印出接收到的传真。

TAD 设置只能用于外接应答设备 (TAD)。振铃次数和 F/T 振铃时间对此模式无效。

**MC:MSG CTR (信息中心) (FAX-738MC)** — FAX-738MC 装有用于传真和语音的内置数字式信息中心。当机器被设为应答呼叫时, 它可录制长达 15 分钟的信息。参见第 57 页信息中心 (仅限于 FAX-738MC)

### FAX-728

The diagram shows the control panel of a Brother FAX-728. At the top, a display screen shows '09/06 15:25 FAX'. Below the display, a list of modes is shown: MAN: MANUAL (手动), FAX: FAX ONLY (传真), F/T: FAX/TEL (传真/电话), and TAD: ANSWER MACH. (外接应答设备) (仅限于FAX-728). The control panel features a numeric keypad (0-9, \*, #), a 'Start' button, and several function buttons: '查找号码' (Search/Speed Dial), '接收' (Receive), '接收模式' (Receive Mode), '公事等' (Hold/Redial), '停止/退出' (Stop/Exit), and '开始/复印' (Start/Copy). The 'FAX-728' model name is printed on the panel.

### FAX-738MC

The diagram shows the control panel of a Brother FAX-738MC. At the top, a display screen shows '09/06 15:25 MC'. Below the display, a list of modes is shown: MAN: MANUAL (手动), FAX: FAX ONLY (传真), F/T: FAX/TEL (传真/电话), and MC: MSG CTR (信息中心) (仅限于FAX-738MC). A house icon representing the Message Center (MC) is also shown. The control panel features a numeric keypad (0-9, \*, #), a 'Start' button, and several function buttons: '查找号码' (Search/Speed Dial), '接收' (Receive), '接收模式' (Receive Mode), '公事等' (Hold/Redial), '停止/退出' (Stop/Exit), and '开始/复印' (Start/Copy). The 'FAX-738MC' model name is printed on the panel.

## 选择或更换应答模式

- 1 按接收模式键。屏幕显示当前选择。

FAX-728 为:

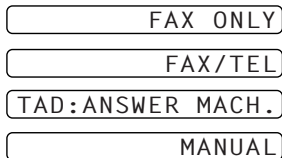

FAX-738MC 为:

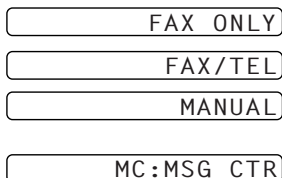

或者，如果按  (信息中心键) 把外接应答设备 (TAD) 模式设为 **ON** (开)，应答模式设定模式将被改写，因此屏幕显示：





- 2 继续按接收模式键直到新选项出现。两秒后，屏幕恢复到日期和时间显示，并变成新的应答模式设定。



如果您是在进行另一项操作时改变接收模式，屏幕显示将返回那项操作。

## 设定振铃次数

振铃次数设定可决定机器应答前的响铃次数。(参见第 43 页从外接电话或分机电话上操作和第 43 页仅限于 *F/T* (传真/电话) 模式。)

- 1 按功能 / 设定键，再按 **2, 1**。若是 FAX-728，跳到步骤 3。
- 2 按  或  键，选择 **RING DELAY** (振铃次数)，并按功能 / 设定键。
- 3 按  或  键来选择机器应答前的响铃次数。当屏幕上出现所需的选项时，按功能 / 设定键。
- 4 按停止 / 退出键。





(仅限于 FAX-738MC)

当省费功能处于 **ON** (开) 状态时，振铃次数设定将会被覆盖。若要机器使用振铃次数设定必须关闭省费功能。(参见第 62 页设置省费功能。)

## 设定 F/T（传真 / 电话）振铃时间（仅适用于传真 / 电话接收模式）

需要确定在接到语音呼叫时，机器用其特定的 F/T 双振铃通知您的时间。在初始化了电话公司的铃声之后，便发出此铃声。在所设定的振铃时间范围内（20, 30, 40 或 70 秒），只有传真机以 F/T 双振铃响应，而同一线路上的其它任何电话（分机或外接电话）都没有铃响。

- 1 按功能 / 设定键，再按 **2, 2**。
- 2 按  或  键来选择当有语音呼叫接入时机器以振铃方式通知您的时间，然后在屏幕上显示出您的选择时，按功能 / 设定键。
- 3 按停止 / 退出键。



即便在 F/T（传真 / 电话）双振铃期间呼叫方挂断了电话，本机器仍以设定的时间继续 F/T 双振铃。

请注意某些传真不能以 F/T（传真 / 电话）双振铃模式接收，因为某些传真机不能以标准的 Group3 呼叫音 (CNG) 方式发送。但这并不常见。



本机器不在任何分机上产生 F/T 振铃音。此种分机只有在设定了振铃次数期间才会响铃。

## 录制传真 / 电话外出留言（仅限于 FAX-738MC）

当有人呼叫并且您的机器设为 F/T（传真 / 电话）振铃模式时，您的机器（不是外接应答设备）将会播放此项留言。虽然呼叫方能听到您的留言，但是他们不能留下信息，（参见第 59 页删除外出留言 (OGM)）。此项 F/T 通告功能目的就是在您的机器被设为 F/T（传真 / 电话）接收模式时，让呼叫方能够更好的了解呼叫状况。若您要使用信息中心，必须要设置信息中心外出留言。

- 1 按功能 / 设定键，再按 **8, 3**。屏幕提示您来选择 **FAX/TEL OGM**（传真 / 电话外出留言），**MSG CTR OGM**（信息中心外出留言）或 **PAGING OGM**（传呼外出留言）。
- 2 按  或  键来选择 **FAX/TEL OGM**（传真 / 电话外出留言），并按功能 / 设定键。
- 3 按  或  来选择 **RECORD MSG**（录制信息），并按功能 / 设定键，然后拿起话筒录制留言。
- 4 放回话筒。您的留言被播放。
- 5 按停止 / 退出键。



录制外出留言不是必须的。没有外出留言 F/T 模式也能很好地工作。它只是帮助呼叫方了解您的机器目前的状况。

例如，您可以录制好信息说：

“您好，请稍等，我们正试着接通您的电话。若要发送传真，请稍等，听到传真音后按启动键，或按 \* 5 1（您的三位数远程传真接收代码）和启动键。”

## 传真检测

如果使用了此功能，则当响应一个传真呼叫和接听呼叫声时，无需按启动键。只需拿着话筒，等候几秒钟即可。当拿着与墙上的另一个插座相连的分机电话话筒时在传真机屏幕上看到 **RECEIVE**（接收中）的消息时或听到“唧唧”的声音时，放回话筒，设备将继续接收传真。

- 选择 **ON**（开）则机器将自动接收传真呼叫，即便拿起了连接在机器上的分机，外接电话，电话或外接应答设备（TAD）话筒。
- 只有当您已经在本机上应答了来电，方可选择 **SEMI**（半自动），本机将接收此电话。
- 选择 **OFF**（关）则意味着必须按启动键才能接收传真，或者如果您不在本机旁边请按启动键或 \* 5 1。（参见第 43 页从外接电话或分机电话上操作 和 第 43 页仅限于 F/T（传真 / 电话）模式。）

如果传真检测电话线路质量差而未正常工作，请按启动键或按传真接收代码 \* 5 1。（您必须按功能 / 设定键，再按 2, 4 将远程代码设为 **ON**（开），才能使用 \* 5 1。）

**1** 按功能 / 设定键，再按 2, 3。

**2** 按  或  键来选择 **ON**（开），**SEMI**（半自动）或 **OFF**（关），然后在屏幕显示出您的选择时按功能 / 设定键。

**3** 按停止 / 退出键。

若您要将此项功能设为 **ON**（开），但是当您拿起外接电话或分机话筒时您的机器不能自动连接传真电话，请按 \* 5 1。

若在传真机旁，拿起话筒并按启动键。



## 接收传真

### 打印缩小的接收文档

本机器可按一定百分比缩小接收文档。如果您选择 **AUTO**（自动），机器将自动缩小接收文档，它将接收到的文档调整到 A4 大小的页面上，而不管原始文档的大小。

**1** 按功能 / 设定键，再按 2, 5。屏幕上将显示：

5. REDUCTION

- 按  或  来选择所需要的比率 — **AUTO** (自动), **100%**, **93%**, **87%**, 或 **75%**。如果不需要缩小, 就选择 **100%**。
- 当屏幕上出现所需的选项时, 按**功能 / 设定键**。
- 按**停止 / 退出键**。



如果接收到的是分成两页的传真, 更改缩小值为 **AUTO** (自动)  
— 或 — 选择更低的缩小百分比。



- 当您使用自动缩小并接收到的文档在一张记录纸上时, 只有在文档不长于 35 cm 时才能这样。如果文档长于 35 cm, 将不会被缩小, 而被打印在第二张纸上。
- 当您使用自动缩小并接收到小于记录纸的文档时, 将不会被缩小, 您将得到与原文档同样大小的文档。

## 内存接收

---

一旦在传真接收期间, 纸盒中纸张或色带用完, 屏幕将显示 **CHECK PAPER** (检查纸张) 的消息, 这时, 请装入纸张到纸盒中。

### 如果此时内存接收已设置为 ON (开) …



将继续接收传真, 并且剩余的页面将被存放到内存中, 但这同可用内存有关。以后接收的传真也将被存入到内存中, 直到内存满, 而随后传入的传真将不能自动应答。内存中所有的数据将会在纸盒中装入纸张后立即打印。

### 如果此时内存接收已设置为 OFF (关) …

将继续接收传真, 并且剩余的页面将被存放到内存中, 但这同可用内存有关。而以后传入的传真将不被自动应答, 直到将纸张装到纸盒中。要打印最近接收到的传真, 在纸盒中装入纸张后立即打印。

- 按**功能 / 设定键**, 再按 **2, 6**。屏幕显示:

6.MEM.RECEIVE

- 按  或  键来选择 **ON** (开) 或 **OFF** (关), 当屏幕上显示出所需的选项时按**功能 / 设定键**。
- 按**停止 / 退出键**。

## 从内存中打印传真 (仅限于 FAX-728)

---

如果将针对远程遥控调取的传真存储设置为 **ON** (开), 则可在本地机器上从机器内存中打印传真。(参见第 52 页 **设置传真存储**。)

- 按**功能 / 设定键**, 再按 **8, 4**。
- 按**启动键**。
- 按**停止 / 退出键**。



## 复印功能

复印单张且不需要进行缩小，放大或排序时，只需按一个键即可。请记住，传真机无法扫描距离纸边 4mm 以内的内容。

### 单张复印

- 1 将文档面朝下插入到自动进稿器中。
- 2 按复印 / 报告键两次。  
要取消，按停止 / 退出键。  
当正在复印时，不要抽出纸张。



单张复印的默认分辨率为 **S.FINE**（超精细）。对于图片，用分辨率键来设定分辨率为 **PHOTO**（照片）。

### 复印选项：单张或多份复印，排序式 / 堆叠式复印，缩小 / 放大复印

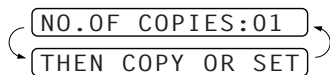

可选择附加复印选项。首先，选择复印份数。接着，选择多份复印是否堆叠（先复印出第 1 页的所有份数，然后复印第 2 页的所有份数，以此类推）或排序（自动分页）。最后，可选择放大或缩小比率。要自动缩小复印到所设定的纸盒纸张大小，选择 **AUTO**（自动）。要选择缩小比率，选 **93%**，**87%**，**75%** 或 **50%**。要放大文档，选择 **150%**，**125%** 或 **120%**。要打印同样大小的文档，选择 **100%**。

- 1 将文档面朝下插入到自动进稿器中。
- 2 按复印 / 报告键。





- 3 输入要复印的份数（1-99）。  
请按复印 / 报告键开始复印。

如果要选择附加复印选项，比如：**SORT**（排序），**ELG/RDC**（放大 / 缩小），请按功能 / 设定键。

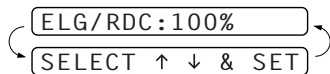
- 4 按  或  来选择排序或堆叠。  
若要进行没有缩放的复印，请按复印 / 报告键。  
若要缩小或放大图像，请按功能 / 设定键。



- 5 按  或  选择放大或缩小比率。
- 6 按复印 / 报告键。



如果进行的是多份复印且在扫描第一页时出现 **OUT OF MEMORY**（内存溢出）的信息，按**停止 / 退出**键取消任务。然后进行单张复印。如果您选择了排序复印并在扫描后面几页时出现 **OUT OF MEMORY**（内存溢出）的信息，请按**复印 / 报告**键来复印内存中的部分，或者按**停止 / 退出**键来取消。要用较少的内存重新开始复印，按**复印 / 报告**键进行堆叠式复印。



缩小和放大复印默认分辨率是 **FINE**（精细）。按分辨率键设定分辨率，**S.FINE**（超精细）对应小型印刷品或图片，**PHOTO**（照片）对照片。**S.FINE**（超精细）和 **PHOTO**（照片）分辨率比 **FINE**（精细）模式占用更多内存。

## 拨打呼叫

通过手动拨号或通过单键速拨号或速拨号内存，可以用传真机拨打语音呼叫。可使用话筒，若是 FAX-738MC 也可使用免提通话来拨打和接收呼叫。参见第 20 页 *拨打号码*。

“全双工”数字免提通话允许不用手操作或者让房间里一个以上的人参与双向电话通话。在用免提通话时，须确认语音清晰。若对方听不清楚，请靠近扬声器或使用话筒。

## 免提拔号

- 1 用数字键或快速拨号键拨号。  
拨打的号码，或储存的单键速拨号或速拨号名称显示在屏幕上。
- 2 如果是 FAX-728，按 **Fax Start**（启动）键，当您听到扬声器的应答呼叫，拿起话筒。若在拿起话筒之前按**免提拔号**键，呼叫将会断掉。放回话筒，结束呼叫。  
如果是 FAX-738MC，按**启动**键，当您听到应答呼叫时，您不拿起话筒就可以与对方通话。按**免提通话**键结束通话。

## 单键速拨号

- 1 拿起话筒 – 或 – 按**免提通话**键（仅限于 FAX-738MC）。
- 2 按所需位置的单键速拨号键。
- 3 要挂断，放下话筒 – 或 – 按**免提通话**键（仅限于 FAX-738MC）。



如果试图在未存储号码的位置上使用单键速拨号或速拨号，您会听到一声警告音，并且屏幕将显示 **NOT ASSIGNED**（未分配）消息。屏幕将在 2 秒后返回正常状态。



## 速拨号

- 1 拿起话筒 – 或 – 按**免提通话**键（仅限于 FAX-738MC）。
- 2 按**检索 / 速拨**键，然后按 **#** 以及一个两位数的速拨号号码。（参见第 17 页 *存储速拨号号码 / 存储垃圾传真 / 电话号码*。）
- 3 要挂断，放下话筒 – 或 – 按**免提通话**键（仅限于 FAX-738MC）。

## 检索

---

您可以到单键速拨号和速拨号内存中检索存储的名称。（参见第 16 页存储单键速拨号号码 / 存储垃圾传真 / 电话号码 和 第 17 页存储速拨号号码 / 存储垃圾传真 / 电话号码。）

- 1 拿起话筒 - 或 - 按**免提通话**键（仅限于 FAX-738MC）。
- 2 按**检索 / 速拨**键，使用数字键输入要找的名称的首字母。
- 3 按  或  键检索按字母顺序显示的名称。
- 4 屏幕显示要呼叫的名称时，按**启动**键开始拨号。
- 5 要挂断，放下话筒 - 或 - 按**免提通话**键（仅限于 FAX-738MC）。

## 重拨

---

如果呼叫某人且线路忙时，可按**重拨 / 暂停**键重试。

- 1 拿起话筒 - 或 - 按**免提通话**键（仅限于 FAX-738MC）。
- 2 按**重拨 / 暂停**键。
- 3 要挂断，放下话筒 - 或 - 按**免提通话**键（仅限于 FAX-738MC）。

## 暂停

---

按**重拨 / 暂停**键在要拨的数字之间插入暂停。

按**重拨 / 暂停**键时，屏幕将显示一个“-”。存储一个暂停可延迟 3.5 秒。

## 音频 / 脉冲

---

如果您使用脉冲拨号服务，却需要发送音频信号（如电话银行），按以下提示操作。如果您使用的是音频服务，就不需要这项功能发送音频信号了。

- 1 拿起话筒拨号。
- 2 要求输入号码时，在机器的控制面板上按 **#**，此后任何输入的数字都发送音频信号。
- 3 挂起时，机器恢复到脉冲拨号服务状态。

# 应答呼叫

## F/T（传真 / 电话）模式

---

若您的电话和传真为同一线路，在 F/T（传真 / 电话）模式下，传真机可自行判断呼入的呼叫是传真还是电话。（参见第 22 页 **应答模式设定**。）

## 用免提通话键应答呼叫（仅限于 FAX-738MC）

---

机器响铃时，不拿起话筒，按**免提通话键**。对着麦克风清晰说话。结束谈话按**免提通话键**。如果电话线路连接不好，通话时对方可能会在电话里听到回音。挂断重拨一次 - 或 - 拿起话筒。

## 保留

---

- 1 按**保留键**保留电话。
- 2 可以放下话筒而不会挂断电话。
- 3 拿起话筒或按**免提通话键**（仅限于 FAX-738MC），结束保留状态。



保留电话时可选择播放或不播放音乐。（参见第 15 页 **设置音乐保留**。）

## 免提拨号键（仅限于 FAX-728）

---

拿起外接电话话筒谈话时，如果拿起传真机话筒按**免提拨号键**，就可以听到传真机另一方的声音。

# 6 打印报告

## 传送报告和日志设置

菜单表上两种报告需要初始设定：传送验证报告和日志周期。初始设置：

按功能 / 设定键，再按 **7, 1**。

1. XMIT REPORT

– 或 –

按功能 / 设定键，再按 **7, 2**。

2. JOURNAL PERIOD



### 定制传送验证报告

您可以使用传送报告作为发送传真的证明。这种报告列出接受方的传真号码或名称，传送时间日期，和传送是否成功。

功能设为 **OFF** (关) 时，只有在传送时出现错误了才会自动打印报告。如果报告显示 **ERROR** (错误) 字样，再次发送文件。如果报告指明要检查某些页面的可读性时，重新发送那些页面。

功能设定为 **ON** (开) 时，报告就和您发送的每个传真一起打印出来。

**1** 按功能 / 设定键，再按 **7, 1**。

**2** 按  或  键选择 **ON** (开) 或 **OFF** (关)，并按功能 / 设定键。



**3** 按停止 / 退出键。

### 设置日志周期

您可以把机器设置在固定的时间间隔里 (每 30 份传真, 6, 12, 24 小时, 2 或 7 天) 打印日志周期报告。如果时间间隔设为 **OFF** (关), 就可手动打印。(参见第 33 页 *打印报告*。)

**1** 按功能 / 设定键，再按 **7, 2**。

**2** 按  或  键来选择您的设定，并按功能 / 设定键。

**3** 如选择 7 天屏幕提示从 7 天倒计时的日期里选择一天，按  或  键选择后按功能 / 设定键。

**4** 以 24 小时制输入开始打印的时间 (例如对于 7:45PM, 则输入 19:45), 按功能 / 设定键。

**5** 按停止 / 退出键。

# 使用报告键

您可以打印以下列表和报告：

1.HELP LIST

列出基本操作步骤和功能。

2.QUICK-DIAL

按数字顺序列出存储在单键速拨和速拨号内存中的名称和号码。

3.FAX JOURNAL

列出最近 30 条接入和发出的传真信息。TX 意思为传送，RX 意思为接收。

4.XMIT VERIFY

打印最近一份传真的传送验证报告。

5.TEL.INDEX

按字母顺序（降序）打印快速拨号列表。

6.USER SETTINGS

打印以下设置的列表：**INITIAL SETUP**（初始设置），**SETUP RECEIVE**（设置接收），**SETUP SEND**（设置发送），**REPORT SETTING**（报告设置），**REMOTE FAX OPT**（远程传真选项）（FAX-728），**SETUP MSG CTR**（设置外出留言信息中心）（FAX-738MC），**SETUP MELODY**（音乐设置）（FAX-738MC）和**MISCELLANEOUS**（其他）选项。

7.MEMORY STATUS

列表综合信息和已用空间。

## 打印报告

---

- 1 确认自动进稿器里没有文档。
- 2 按复印 / 报告键，输入要打印报告的序号（见上面列表）。如按 **6** 打印 **USER SETTINGS**（系统设置）文件。
- 3 按停止 / 退出键。

## 高级操作

### 电子传真封页

可将传真封页发送到接收方的传真机中。如果开始呼叫时使用了封页功能，则发送的传真封页将包括存储在单键速拨号或速拨号内存中的名称。

传真封页标记出了您的公司行号，并标记出了所发送的页数。如果将 **COVERPG SETUP**（传真封页设置）设置为 **ON**（开）（参见第 35 页 **永久性封页设定**），则传真封页上的页数将会留空。

可在传真封页上选择包含注释信息，或者如果不想包含注释信息，则可选择 **1.COMMENT OFF**（注释关）。

在使用如右所示的注释时还可输入至多两条自定义信息，每条自定义信息最多可达 27 位字符。（参见第 36 页 **编制自己的注释**。）

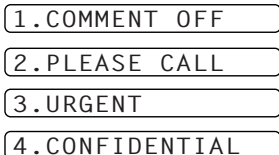

### 临时性封页设定



确认已设置了公司行号。（参见第 13 页 **设置公司行号**。）如果没有公司行号，则此功能无效。

可将本设备设置为发送一个由特定文档组成的传真封页。此传真封页将包括文档的页数。

**1** 将文档面朝下插入到自动进稿器中。

**2** 按 **功能 / 设定** 键，再按 **3, 1**。

**3** 当屏幕上出现 **NEXT FAX ONLY**（仅限于下一传真）时，按 **功能 / 设定** 键。

**4** 按  或  键来选择 **ON**（开）（或 **OFF**（关）），按 **功能 / 设定** 键。

**5** 按  或  键来查看注释选项。

**6** 当屏幕上出现所需的选项时，按 **功能 / 设定** 键。

**7** 输入表明所发送传真页数的两位数字。（例如，输入 00 表示页码留空。）如果输入错误，可按  键来删除并重新输入页数。

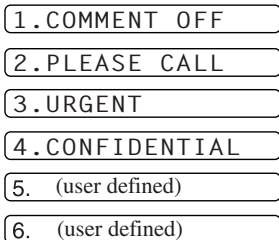

**8** 按 **功能 / 设定** 键，屏幕显示：



**9** 如要选择其它设置，请按 **1**。屏幕将返回到 **设置发送菜单**—或—如已完成选项设置，则请按 **2**，跳到步骤 10。

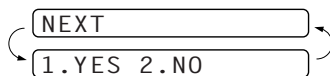





**10** 输入传真号码，再按 **启动** 键。



## 永久性封页设定

确保已设置了公司行号。(参见第13页设置公司行号。)如果没有公司行号,则此功能无效。可将本机器设置为只要发送传真便发送传真封页。当使用此设置时,传真上没有页数。

- 1 按**功能 / 设定**键,再按**3, 1**。
- 2 按  或  键选择 **ON (开)** (或 **OFF (关)**)。
- 3 当屏幕显示 **COVERPAGE:ON** (传真封页: ON 时)按**功能 / 设定**键。(如果设置为 **ON (开)**,则发送传真时便发送传真封页。)
- 4 如果设置为 **ON (开)**,屏幕上将显示传真封页注  
释选项。可按  或  键来查看注释选项。

1.COMMENT OFF

2.PLEASE CALL

3.URGENT

4.CONFIDENTIAL

5. (user defined)

6. (user defined)

- 5 当屏幕上出现所需的选项时,按**功能 / 设定**键。屏幕显示:

ACCEPTED

NEXT

- 6 如果选择其它设置,请按**1**。屏幕将返回到**设置发送菜单**—或—如已完成选项设置,则请按**2**退出。

1.YES 2.NO

## 使用已打印的传真封页

如果希望使用已打印的传真封页以便可以在上面添加手写的内容,则可打印样页并附加到传真上。

- 1 按**功能 / 设定**键,再按**3, 1**。
- 2 按  或  键来选择 **PRINT SAMPLE** (打印样页),再按**功能 / 设定**键。

=== COVER PAGE ===

TO: \_\_\_\_\_

FROM: \_\_\_\_\_



FAX: \_\_\_\_\_

TEL: \_\_\_\_\_

PAGE[S] TO FOLLOW

COMMENT:



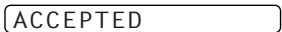
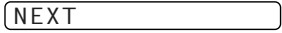
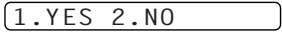

## 编制自己的注释

- 1 按**功能 / 设定**键，再按**3**，**2**。屏幕上将显示：**COVERPAGE NOTE**（传真封页注释）。
- 2 按  或  键选择**5**或**6**以自定义注释，再按**功能 / 设定**键。
- 3 使用数字键输入自定义注释。（参见第94页输入文本。）
- 4 按**功能 / 设定**键。屏幕显示：
- 5 如果选择其它设置，请按**1**。屏幕将返回到设置发送菜单—或—如果已完成选项设置按**2**退出。  

## 海外模式





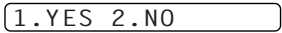



有时候，当发送一个海外传真时，可能会出现许多问题。海外模式可避免这些问题而使设备工作正常。

使用此功能发送了一份传真后，此功能将自动关闭。

- 1 将文档面朝下插入到自动进稿器中。
- 2 按**功能 / 设定**键，再按**3**，**5**。
- 3 按  或  键来选择 **ON**（开）（或 **OFF**（关）），当屏幕上显示出所需的选项时按**功能 / 设定**键。屏幕显示：  

- 4 如要选择其它设置，请按**1**。屏幕将返回到**设置发送**菜单—或—如已完成选项设置，则请按**2**跳到步骤5。
- 5 输入传真号码，再按**启动**键。

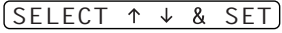
## 内存发送

将传真扫描至内存。扫描完毕后将自动发送传真。这样，在扫描完毕后，不必等待发送过程完毕，就可取回文稿。

- 1 将文档面朝下插入到自动进稿器中。
- 2 按**功能 / 设定**键，再按**3**，**9**。
- 3 要更改默认设置，按  或  键选择 **ON**（开）（或 **OFF**（关）），并按**功能 / 设定**键。跳到步骤5—或—如果仅用于下一次传送，按  或  键来选择 **NEXT FAX ONLY**（仅限于下一传真），并按**功能 / 设定**键。  

- 4 对于仅限于下一传真，按  或  键来选择 **ON**（开）（或 **OFF**（关））并按**功能 / 设定**键。
- 5 按**1**选择其它设置。屏幕将返回到**设置发送**菜单—或—如已完成选项设置，则请按**2**跳到步骤6。
- 6 输入传真号码并按**启动**键。



如果在扫描传真的第一页时出现 **OUT OF MEMORY**（内存溢出）信息，请按**停止 / 退出**键来取消扫描。如果在扫描传真的后面几页时出现 **OUT OF MEMORY**（内存溢出）信息，您可以选择按**启动**键来发送已扫描的几页，或者按**停止 / 退出**键来取消操作。这样，不用内存传送来发送传真而改用手动发送。







如果根据您所发送的主要传真类型，**OUT OF MEMORY**（内存溢出）信息会经常出现，请将内存发送设为 **OFF**（关）。

## 传真后通话

当您使用本功能时，可发送传真并让对方知道在发完传真后可与对方通话。对方传真机将会响铃就像是在接收电话。如果对方拿起话筒，您的传真机将会响铃，拿起话筒可与之通话。

若对方响铃未接，并且您已设定传真后通话和回电信息为 **ON**（开）状态。则您的传真机将留给对方一条请求回电的信息，要求对方给您回电。

- 1 将文档面朝下插入到自动进稿器中。
- 2 按**功能 / 设定**键，再按 **3, 6**。屏幕显示当前的传真后通话设定。
- 3 按  或  键选择 **ON**（开）（或 **OFF**（关）），当屏幕上显示出所需的选项时按**功能 / 设定**键。
- 4 若将传真后通话设置为 **ON**（开），屏幕显示当前的回电信息设定。按  或  键来选择 **ON**（开）（或 **OFF**（关）），当屏幕上显示出所需的选项时按**功能 / 设定**键。屏幕显示：
 

ACCEPTED

---

NEXT

---

1. YES 2. NO
- 5 如要选择其它设置，请按 **1**。屏幕将返回到**设置发送菜单**—或—如已完成选项设置，则请按 **2**。跳到步骤 6，屏幕提示您输入要呼叫的传真号。
- 6 输入传真号，再按**启动**键。
- 7 若将传真后通话设置为 **ON**（开），响铃后拿起话筒。



使用本功能时不能自动重拨，也不能延时传送或轮询。必须设定公司行号将传真后请求回电报告设定为 **ON**（开）。

## 打印回电信息

- 1 按**功能 / 设定**键，再按 **3, 6**。
- 2 按  或  键选择 **PRINT SAMPLE**（打印样页），再按**功能 / 设定**键。

## 定时发送传真

---

应用此功能可使传真最长延迟 24 小时发送。

- 1 将文档面向下插入自动进稿器（ADF）中。
- 2 按**功能 / 设定**键，再按**3, 7**。
- 3 以 24 小时制（例如，对于 7:45PM，则输入 19:45，）输入期望发送传真的时间，再按**功能 / 设定**键。
- 4 如要选择其它设置，请按**1**。屏幕将返回到**设置发送菜单**—或—如已完成选项设置，请按**2**跳到步骤 5，屏幕提示您输入传真号码。
- 5 输入传真号，再按**启动**键。机器将等待到您输入发送传真的时间。

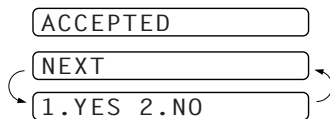

## 接收中可预约发送传真

---

当您的传真机正在接收传真时，也可准备下一个传真的发送。此功能可避免您等待，不用等到接收或发送文件完毕，就可进行下一个传真的传送了。您可使用手动拨号、重拨或单键速拨拨号。（当使用单键速拨拨号时，您存储在其中的名称不会显示在屏幕上，屏幕只显示内存位置。）



- 1 将文档面朝下插入到自动进稿器中。如果需要调整分辨率，按**分辨率**键。
- 2 输入传真号，再按**启动**键。
- 3 按**功能 / 设定**键，显示 **NEXT-FAX RESERVD**（接收中可预约发送传真）。
- 4 拿走文件并按**停止 / 退出**键取消操作。



- 若您使用了该功能，传真机将不把文件存入内存而直接将其发送。
- 如果进稿器中已有文件在等待（可能是定时发送或轮询发送），或定时发送传真被中断时，不能使用本功能。

## 取消计划任务

利用本功能可以取消已设定的定时发送或轮询发送。

- 1 按**功能 / 设定**键，再按**4**。这时所有等待的任务将在屏幕上显示。如果没有等待的任务，屏幕将显示 **NO JOB WAITING**（没有等待任务）。
- 2 如果有两个以上的任务在等待，使用  或  键选择要取消的任务，再按**功能 / 设定**键—或—如果只有一个任务在等待，跳到步骤 3。
- 3 按**1 取消**—或—按**2 退出**而不取消。
- 4 按**停止 / 退出**键。

## 中断定时发送传真和轮询发送任务

当传真处于定时发送传真或轮询发送状态时，可使用本功能进行传真发送或复印。但是不能使用自动重拨或功能模式。

- 1 按**功能 / 设定**键，再按**5**。
- 2 稍候 2 秒钟，拿开自动进稿器中的文件。
- 3 放入想要发送的文件。
- 4 输入传真号，再按**启动**键。
- 5 当传真发送完毕后，放回原来的文件。
- 6 按**功能 / 设定**键，再按**5**，恢复原来定时发送传真的状态。



如果内存中设置了定时发送传真或轮询发送功能（已经将传真扫描至内存中并准备发送），您不必使用本功能，可直接发送传真或进行复印。

## 内存安全保护

本功能可防止未经授权访问本设备。当打开内存安全保护时，可禁用大多数功能。当打开内存安全保护时，只可使用下列功能：

- 将传真接收到内存中 [ 可接收数量的多少取决于剩余内存容量的大小 ]。
- 预定定时发送 \*
- 轮询 \*
- 传真转发 \*
- 远程检索

\* 需要在打开内存安全保护之前设置。



如果发生停电，对于 FAX-738MC 已存储的文件将被保存至多 15 小时，对于 FAX-728 则已存储的文件将不能被保存。

## 使用内存安全保护

将内存安全保护设置 ON（开）或 OFF（关）时需要密码。

### 首次设置内存安全保护

1 按功能 / 设定键，再按 **0, 1**。

2 输入一个 4 位数的密码。





3 按功能 / 设定键。

屏幕将提示您再次输入此密码。

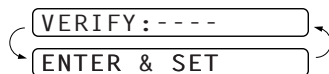
4 重新输入此密码，再按功能 / 设定键。



5 按  或  键来选择 **SET SECURITY**（设置安全保护）。

6 按功能 / 设定键。

屏幕提示输入密码。

7 再按功能 / 设定键，输入一个 4 位数的密码。

此密码必须与存储的密码完全一致。



屏幕上将显示 **ACCEPTED**（已接受）的消息约 2 秒钟，表明 **SECURE MODE**（安全模式）- 内存安全保护已被设置为 ON（开）。



如果在第 7 步中输入的密码不正确，屏幕上将显示出 **WRONG PASSWORD**（密码错误）的消息。2 秒钟之后，将返回到正常状态，您必须再次打开内存安全保护。（参见第 41 页打开内存安全保护。）

### 更改内存安全保护密码

1 按功能 / 设定键，再按 **0, 1**。

2 按  或  键来选择 **SET PASSWORD**（设置密码）。

3 按功能 / 设定键。

屏幕将提示您输入原来的密码。

4 输入当前密码。



5 按功能 / 设定键。

6 输入一个 4 位数的新密码。



7 按功能 / 设定键。

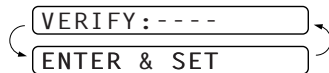

屏幕将提示您再次输入此新密码。

8 再次输入此新密码，再按功能 / 设定键。



9 按停止 / 退出键。

## 打开内存安全保护

- 1 按功能 / 设定键，再按 0, 1。
- 2 按  或  键来选择 SET SECURITY（设置安全保护）。
- 3 按功能 / 设定键。

屏幕将提示您输入密码。

- 4 输入一个 4 位数的密码，再按功能 / 设定键。

此密码必须与存储的密码完全一致。



屏幕上将显示 **ACCEPTED**（已接受）的消息约 2 秒钟，表明 **SECURE MODE**（安全模式）- 内存安全保护已被设置为 ON（开）。



如果在步骤 4 中输入的密码不正确，屏幕上将显示出 **WRONG PASSWORD**（密码错误）的消息。2 秒之后，将返回到正常状态。必须按 1 从步骤 2 开始，重新设置内存安全保护。

## 关闭内存安全保护

- 1 当已打开了内存安全保护时，按功能 / 设定键。
- 2 输入一个 4 位数的密码，再按功能 / 设定键。

屏幕上将显示出 **ACCEPTED**（已接受）的消息，约 2 秒钟之后，便返回到正常状态。这时内存安全保护已关闭。

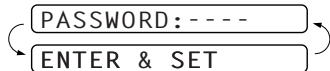

如果在步骤 2 中输入的密码不正确，屏幕上将显示出 **WRONG PASSWORD**（密码错误）的消息。2 秒钟之后，屏幕将返回到 **SECURE MODE**（安全模式）状态。必须从步骤 1 开始，重新关闭内存安全保护。



如果忘记了此内存安全保护密码，请与兄弟经销商联系或拨打保修书上的号码进行咨询。

## 多分辨率发送

---

利用本功能可对所要传送文件的各页分别进行不同的分辨率设定。本功能对于要发送既有图片又有文字的传真，或有些页面上铅字印大小不一的传真特别有用。发送完成后分辨率设置将返回 **STANDARD**（标准）。

**1** 将文档面朝下插入到自动进稿器中。按**功能 / 设定**键，再按**3, 4**。

**2** 使用  或  键选择第一页的分辨率，再按**功能 / 设定**键。

**3** 对所有页面的设定重复步骤2。当完成设置时按**停止 / 退出**键。屏幕显示：

ACCEPTED

NEXT

1.YES 2.NO

**4** 若要进行其它设定时，按**1**。屏幕将返回**设置发送**菜单—或—若已完成了选择，按**2**跳到步骤5。屏幕提示您输入传真号码。

**5** 输入要拨打的传真号码，按**启动**键。



若要利用多分辨率进行复印，在步骤5中按**复印 / 报告**键。



## 从外接电话或分机电话上操作

外接电话是接入传真机的一种电话（插在传真机的EXT插口中或者是插在墙上电话插座连接的连接器的后面）。

分机电话是有着与传真机相同电话号码的一种电话，但是插头插在不同的墙上电话插座中。例如：传真机可能是连接在您书房的电话线上，而您也许利用同一条线路在厨房里接了另一台电话（同样的电话号码）。这个功能可使您在厨房煮咖啡时也能接电话，如果呼入的是一个传真，则可以将呼叫转送到传真机。

如果您从外接或分机电话上应答传真，您通过使用传真接收代码让您的传真机接管呼叫。当您按传真接收代码 \* 51 时，传真机开始接收传真。

如果传真机应答一个语音呼叫而 F/T（传真 / 电话）双振铃代替您接管，则使用电话应答代码 # 51 从分机电话接听呼叫。电话应答代码通常只能在 F/T（传真 / 电话）模式下使用。（您必须按功能 / 设定键，再按 2, 4，将远程遥控代码设置为 ON（开），才能使用 \* 51 或 # 51。）

您应答一个呼叫，并且没有人在线，则判定您接收的是一个传真。

- 如果您使用的是传真机电话，则按启动键，然后挂断。
- 如果您使用分机电话，则按 \* 51，等待传真接收音（唧唧声），然后挂断。
- 如果您使用外接电话，则在挂断前按 \* 51 并等待电话断线（屏幕显示 RECEIVE（接收中））（呼叫者则须按传真启动键发送传真。）



如果在接收传真信息时，您不小心拿起分机电话，您可能会中断传送或使传真的一部分内容无法读取。

有一些国家不允许安装分机电话，在这种情况下电话应答代码无效。

呼叫者也能使用远程遥控代码。当您使用外接应答设备（TAD）时，您的外出留言（OGM）将以“要发送传真，请按 \* 51”作结尾。（参见第6页 外接应答设备（TAD）外出留言（OGM）。）

### 仅限于 F/T（传真 / 电话）模式

当传真机处于 F/T（传真 / 电话）模式时，它将用 F/T（传真 / 电话）振铃时间（F/T 双振铃）提醒您接收一个语音呼叫。

- 如果您在传真机旁边，您可以拿起话筒应答。
- 如果您在分机电话旁边，您必须在 F/T（传真 / 电话）振铃时间内拿起话筒并在 F/T（传真 / 电话）双振铃期间按 # 51。
- 如果没有人在线，或有人想给您发送一个传真，按 \* 51 可将呼叫转回到传真机。

## 远程呼叫转移

---

为了使用激活语音代码，您应首先将 **REMOTE CODE**（远程遥控代码）设置为 **ON**（开）（按**功能 / 设定**键，再按**2, 4**）。（参见第 45 页**更换远程代码**。）

当您用从外部连接到传真机的远程无绳电话接收到语音呼叫时，这些功能才会生效。（参见第 7 页**连接外接电话**。）您可以将语音呼叫转送到传真机。但是您不能将语音呼叫从传真机转送到无绳电话。

### 将电话呼叫转送到传真机

当您用无绳电话接听语音呼叫并想要将之转送到传真机时。

- 1 在无绳电话上按激活语音代码 \* 8 1 。
- 2 传真机振铃响起（与当前 F/T（传真 / 电话）振铃相同的双振铃）并显示 **PICK UP PHONE**（拿起电话）。
- 3 如果要将语音呼叫转送到传真机上，请拿起话筒并按**免提拨号**键或**免提通话**键（仅限于 FAX-738MC）—或—仅在传真机上按**免提通话**键（仅限于 FAX-738MC）。



在语音呼叫转送到传真机之前不要挂上无绳电话。当您不能通过无绳电话听见或者不能与呼叫者通话时，您就可以知道转送完成了。如果您没等到转送完成就挂断无绳电话，则呼叫可能会丢失。

如果传真机上无人应答，双振铃将在 30 秒后停止。在那种情况下，仍有可能通过无绳电话与呼叫者通话。传真机与无绳电话之间不可能通话（= 对讲系统）。



## 更换远程代码

远程代码可能对一些电话系统无效。预置的传真接收代码是 \* 5 1。预置的电话应答代码是 # 5 1。预置的激活语音代码是 \* 8 1。



如果总是无法远程连接外接应答设备（TAD），试着将传真接收代码 \* 5 1 改为 ###，并将电话应答代码 # 5 1 改为 1 1 1。您不能将传真接收代码，电话应答代码和激活语音代码设为相同的数字。

### 更换远程代码

- 1 按功能 / 设定键，再按 2，4。
- 2 当屏幕显示您需要的设置时，按  或  键选择 ON（开）（或者 OFF（关）），并按功能 / 设定键。
- 3 如果需要，可输入一个新的传真接收代码，然后按功能 / 设定键。
- 4 如果需要，可输入一个新的电话应答代码，然后按功能 / 设定键。
- 5 如果需要，可输入一个新的激活语音代码，然后按功能 / 设定键。
- 6 按停止 / 退出键。

## 电话服务

### 来电显示 (Caller ID)

本机的来电显示 (Caller ID) 功能可让您使用许多本地电话公司所提供的来电显示 (Caller ID) 用户服务。电话铃响时, 这项服务可将来电的电话号码显示在屏幕上。

铃声响过几声后, 屏幕上将显示来电号码。一旦拿起话筒, 来电号码信息将消失, 但这次电话的信息将存储在来电号码存储器中。

- 可以显示电话号码的前 16 位。
- **# UNAVAILABLE** 表示电话来自来电显示服务区之外。
- **# WITHHELD** 表示对方故意中断信息传输。
- 如果没有收到来电号码信息, 则屏幕上始终显示 **PICK UP PHONE** (接听电话)。









你可以打印一份传真机收到的来电者信息列表。

来电显示服务因运行商的不同而会有所区别。请联系您的电话公司确认在您的区域内的服务种类。

### 查看来电显示列表

来电显示存储器可记录 30 条电话信息; 当第 31 条信息发来时, 第 1 条信息将被自动删除。您可以浏览来电者号码信息查看传真机接到的电话。



- 1 按**功能 / 设定**键, 再按 **0, 2**。
- 2 按  或  键选择 **DISPLAY ID** (显示号码) 然后按**功能 / 设定**键。  
如果没有接收到信息, 将不显示。
- 3 按  或  键浏览来电显示存储器, 选择您想查看的来电者号码, 按**功能 / 设定**键。  
然后屏幕将显示来电者的电话号码及电话的日期和时间。
- 4 按  或  键返回来电显示列表 - 或 - 按**停止 / 退出**键。

## 打印来电显示列表



- 1 按**功能 / 设定键**，再按**0, 2**。
- 2 按  或  键选择 **PRINT REPORT**（打印报告）并按**功能 / 设定键**。

## 从记录上回电

可滚动翻看来电显示记录并选择所需的号码来自动回电。

- 1 按**功能 / 设定键**，再按**0, 2**。
- 2 按  或  键选择 **DISPLAY ID**（显示号码）然后按**功能 / 设定键**。

如果没有接收到信息，将不显示。

- 3 按  或  键来滚动翻看来电显示记录。在看到需要立即回电的呼叫时，按**功能 / 设定键**。
- 4 按**启动键**开始拨号。
- 5 当对方应答时开始通话。

DISPLAY ID  
SELECT ↑ ↓ & SET

01)9082438436  
01)02/01 12:00  
DIAL:PRESS START



在某些地区此项功能无法使用。

# 10 轮询



轮询是指从其它传真机接收传真的过程。您可以使用本机来“轮询”其它传真机，或允许别人轮询您的设备。

轮询中的双方都需要将其设备设置为提供轮询。当对方轮询您的传真机以接收传真时，则对方将支付呼叫费用，而当您的传真机轮询对方传真机以接收传真时，则您将支付呼叫费用。（参见第 50 页轮询传送。）



## 轮询接收

### 设置轮询接收（标准）

轮询接收是指呼叫另一方传真设备以接收传真文档。

1 按功能 / 设定键，再按 **2**，**7**。屏幕将显示：



2 按  或  键来选择 **STANDARD**（标准），然后按功能 / 设定键。

屏幕将提示您输入想要轮询的传真号码，然后按启动键。

3 输入要轮询的传真号，然后按启动键。

屏幕显示 **DIALING**（正在拨号）。

### 设置有安全密码的轮询接收

应确保您和对方使用了相同的 ID 号。

1 按功能 / 设定键，再按 **2**，**7**。

2 按  或  键选择 **SECURE**（安全），然后按功能 / 设定键。

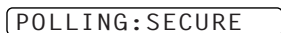

3 输入一个 4 位数字的号码。

这个号码必须与您所轮询的传真机的安全密码相同。



4 按功能 / 设定键。

屏幕会提示您输入您想轮询的传真机号码，然后按启动键。

5 输入传真号码，再按启动键。

## 设置定时轮询接收

您可以设置您传真机在稍后的时间开始轮询接收。

- 1 按**功能 / 设定**键，再按**2, 7**。
- 2 按  或  键选择 **TIMER** (定时轮询传真)，并按**功能 / 设定**键。

POLLING:TIMER
- 3 屏幕提示您输入想开始轮询的时间。
- 4 输入您想开始轮询的时间 (24 小时制)。  
例如，对于 9:45 PM 则输入 21:45。
- 5 按**功能 / 设定**键。  
屏幕提示您输入轮询的传真号码然后按**启动**键。
- 6 输入传真号码，并按**启动**键。传真机将在您输入的时间进行轮询呼叫。





您只能设置一个延时轮询。

## 连续轮询



您的传真机可以在一次操作中向几台传真设备提出文件请求。您仅仅只需在步骤4中指定几个目标号码。然后将打印一份连续轮询报告。

- 1 按**功能 / 设定**键，再按**2, 7**。屏幕显示：

POLLING:STANDARD
- 2 当屏幕显示您需要的设置时，按  或  键选择 **STANDARD** (标准)，**SECURE** (安全) 或 **TIMER** (定时轮询传真)，并按**功能 / 设定**键。
- 3 如果您选择 **STANDARD** (标准)，屏幕提示您输入想轮询的传真号码，然后按**启动**键。
  - 如果您选择 **SECURE** (安全)，则输入一个4 位数字号码，并按**功能 / 设定**键。
  - 如果您选择 **TIMER** (定时发送传真)，则输入您想开始轮询的时间 (24 小时制) 并按**功能 / 设定**键。
- 4 指定您要使用单键速拨号，速拨号，检索或群组拨号轮询的目标传真机。例如，如要拨打单键速拨号码**3**和速拨号码**09**，则按单键速拨号键**3**，**检索 / 速拨**键，**#**和**09**。(参见第20页**拨打号码**。)
- 5 按**启动**键。  
您的传真机将用一份文档依次轮询各个号码或组号。

## 取消一个计划任务

这些功能允许您取消诸如延时发送，轮询接收或传送等的计划任务。

- 1 按**功能 / 设定**键，再按**4**。屏幕将显示所有等待中的任务。如果没有等待的任务，屏幕将显示 **NO JOB WAITING**（没有等待任务）。
- 2 如果有超过两个的任务在等待，用  或  键选择您想取消的任务。当屏幕显示您的选择时按**功能 / 设定**键—或—若只有一项任务在等待，跳到步骤 3。
- 3 按**1** 取消—或—按**2** 不取消而退出。
- 4 按**停止 / 退出**键。

## 轮询传送

轮询传送是将传真机设置为等待其它传真机从本机上调取文档。

- 1 将准备被调取的文档放入自动进稿器（ADF）。

- 2 按**功能 / 设定**键，再按**3, 8**。屏幕显示：



- 3 按  或  键选择 **STANDARD**（标准），并按**功能 / 设定**键。

- 4 如果需要传真机扫描打印的文档，请按**1** 选择 **DOC**（文档）—或—如果结束选择，请按**2** 选择 **MEMORY**（内存）。

1. DOC 2. MEMORY

ACCEPTED

- 5 如果您想选择其他的设置请按**1**。屏幕将回到设置发送菜单—或—如果结束选择，请按**2** 跳到步骤 6。

NEXT

1. YES 2. NO

- 6 按**启动**键。如果在步骤 4，选择 **DOC**（文档），则：屏幕显示 **POLLED WAITING**（轮询等待）。





如果您在步骤 4 时不能将轮询文档存入内存，轮询文档将留在自动进稿器（ADF）中直到您的传真机被轮询。但是，您可以中断这个过程来发送另一份传真。（参见第 39 页 **中断定时发送传真和轮询发送任务**。）

自动进稿器（ADF）中的文档只能被轮询一次，除非它已经保存在内存中。



## 设置带安全密码的轮询传送

当您将 **POLLING:SECURE**（轮询：安全）设置为 ON（开）时，任何想轮询您传真机的人都必须输入轮询 ID 号码。

- 1 将文档面向下放入自动进稿器（ADF）中。
- 2 按 **功能 / 设定键**，再按 **3, 8**。
- 3 按  或  键选择 **SECURE**（安全），并按 **功能 / 设定键**。
- 4 输入一个 4 位数字号码，并按 **功能 / 设定键**。
- 5 如果需要传真机扫描打印的文档，请按 **1** 选择 **DOC**（文档）- 或 - 如果结束选择，请按 **2** 选择 **MEMORY**（内存）。
- 6 如果您想选择其他的设置请按 **1**。屏幕将回到设置发送菜单 - 或 - 如果结束选择，请按 **2** 跳到步骤 7。
- 7 按 **启动键** 等待传真被轮询。

POLLING:SECURE

1.DOC 2.MEMORY

ACCEPTED

NEXT

1.YES 2.NO

## 安全轮询

安全轮询是一种当传真机设置为轮询时，防止您的文档“误入他人之手”的方法。只有您的传真机与另一台兄弟传真机之间才能使用安全轮询功能。轮询您文档的传真机必须输入您的 4 位数 ID 号码。





一些传真机不对轮询功能作出反应。

# 11 远程传真选项 (仅限于 FAX-728)

这一章适用于 FAX-728。如果您使用的是 FAX-738MC，您的远程传真选项由信息中心控制。(参见第 57 页信息中心 (仅限于 FAX-738MC)。)

## 设置传真存储

如果您的传真存储设为 **ON** (开)，您就可以从别的地方使用传真转发或远程遥控调取功能调取传真信息。内存中有传真时屏幕就给出提示。

- 1 按**功能 / 设定**键，再按 **8**，**2**。屏幕提示选择传真设置。
- 2 按  或  键选择 **ON** (开) (或 **OFF** (关))，屏幕显示出所需选项后按**功能 / 设定**键。
- 3 按**停止 / 退出**键。



传真存储设置为 **OFF** (关) 时，如果内存中有传真，则屏幕将提示您删除内存中的传真。(参见第 26 页从内存中打印传真 (仅限于 FAX-728)。) 如果按 **1**，将删除内存中所有的传真数据，并且将传真存储设置为关。如果内存中的传真数据还从未打印输出，则将先打印输出，然后再删除。如果按 **2**，则将不能删除内存中的数据，传真存储仍将设置为开。



## 传真转发



传真存储设置为 **OFF** (关) 时，则不可使用传真转发或远程遥控调取功能。

## 编制传真转发号码

传真转发设置为 **ON** (开) 时，传真机把接收到的传真存储到内存中，然后拨打已设定好的电话号码，将传真转发出去。

- 1 按**功能 / 设定**键，再按 **8**，**1**。
- 2 按  或  键来选择 **ON** (开) (或 **OFF** (关))，然后按**功能 / 设定**键。屏幕将提示您输入本传真机要转发的传真号码。
- 3 输入转发号码 (至多 20 位数字)，然后按**功能 / 设定**键。
- 4 按**停止 / 退出**键。

## 远程遥控调取

您可使用远程遥控密码和其他按键方式从任何双音频电话（或远程 Group 3 传真机）上调取接收状况，调取传真信息或改变设置。

要在本地接收传真或内存状态列表，必须使用双音频电话从传真机上进行呼叫。为了方便起见，可从一个双音频电话上调取传真及状态列表到传真机上。

例如，如果您正在某个宾馆，但宾馆没有传真机，则您可在宾馆前台输入传真机的电话号码进行调取传真。

### 更改远程遥控密码

当传真机接收您的呼叫时输入远程遥控密码，便可从远程遥控本传真机，默认代码为待用代码（--\*）。

- 1 按**功能 / 设定**键，再按**8, 3**。
- 2 用 0-9 的数字输入一个三位数的数字号码，\* 和 #，然后按**功能 / 设定**键。  
不可更改 \* 符号，不要使用与传真接收代码，电话应答代码或激活语音代码相同的数字。
- 3 按**停止 / 退出**键。

### 使用远程遥控密码

- 1 从一个双音频电话上拨打传真号码。
- 2 当传真机响应并发出哔哔声时，立即输入您的远程遥控密码（以 \* 结束的三位数字）。
- 3 传真机将发出接收传真的各种信号：  
“哔” 1 长音 — 有传真  
无“哔”长音 — 没有传真
- 4 传真机发出“哔”两短音来提示您输入一个命令。如果过了 30 秒才输入命令，则传真机会挂断。如果输入一个无效的命令，传真机将发出三声警告。
- 5 操作完成后，按**90**退出。
- 6 挂断。



如果传真机设置为手动模式，可以拨打您的传真号码，等让它响铃 100 秒后就可远程遥控传真机。传真机在 100 秒响铃后作出应答，您有 30 秒时间输入远程遥控密码。

## 远程遥控命令一览表

通过使用以下命令可进行远程访问。当您呼叫了传真机并输入了远程遥控密码（以 \* 结束的三位数字）时，系统将用“哔”两短音提醒您输入一个远程控制命令。

远程控制命令	操作细节
<b>95 更改传真转发设置</b>	
1 关闭	如果听到“哔”一长音，则更改已被接受。如果听到三短音，则条件（例如正在注册传真转发）不具备，不可更改。可使用4 传真转发号码来注册传真转发号码。号码注册后，设备自动设置为“传真转发 ON（开）”的模式。接着输入961 接收内存状况列表。检查列表确认注册的传真转发号码是正确的。现在传真机将开始传真转发。
2 传真转发	
4 传真转发号码	
6 打开传真存储	
7 关闭传真存储	可把传真存储设为 ON（开）或 OFF（关）的状态。（内存中没有传真或所有传真已被使用远程控制 <b>963</b> 删除时才可以把传真存储设置为 OFF（关）。）
<b>96 调取传真</b>	
1 内存状况列表	为了接收到存储的传真信息列表，必须使用远程传真机。
2 调取所有传真	
3 删除内存中所有传真	
<b>97 检查接收状况</b>	可检查机器是否接收到传真信息。如果接收到了，将听到一长音；否则，听到三短音。
1 文档	
<b>98 更改应答模式</b>	如果听到“哔”一长音，可更改应答模式。听到“哔”三短音不可更改。 (例如：当您想要更改到外接应答设备模式而没有外接应答设备信息。)
1 外接应答设备模式 (TAD)	
2 传真 / 电话模式 (F/T)	
3 传真 (FAX)	
<b>90 退出</b>	听到“哔”一长音可以退出远程控制。

## 遥控调取内存状况列表

可从远程传真机上调取内存状况列表看看是否有传真信息。

- 1 拨打您的传真机号码。
- 2 听到“哗哗”声后立即输入您的远程遥控密码（以 \* 结束的三位数字）。
- 3 听到“哔”两短音后，使用数字键按 **961**。
- 4 使用数字键输入您想要转发内存状况列表的远程传真机号码（至多 20 位数字），再按 #。



不可使用 \* 和 # 作为拨号号码。但如果您想存储一个暂停，可按 # 键。

- 5 听到机器的“哗哗”声后挂起等待。  
您的机器呼叫了远程传真机并发送了内存状况列表。远程传真机打印列表。

## 遥控调取传真信息

- 1 拨打您的传真机号码。
- 2 听到“哗哗”声，立即输入远程遥控密码（以 \* 结束的三位数字）。
- 3 听到“哔”两短音，使用数字键按 **962**。
- 4 使用数字键，输入您想要转发传真信息的远程传真机号码（至多 20 位数字），再按 ##。



不可使用 \* 和 # 作为拨号号码。但如果您想存储一个暂停，可按 # 键。

- 5 听到机器的“哗哗”声后挂起等待。  
您的机器呼叫了远程传真机并发送了存储的文件。远程传真机打印传真信息。

## 更改传真转发号码

---

可从远程传真机上更改默认传真转发号码。

- 1 拨打传真机号码。
- 2 听到“哔哔”声时立即输入您的远程遥控密码（以 \* 结束的三位数字）。
- 3 一旦听到“哔”两短音后，使用数字键按 **9 5 4**。
- 4 输入要接收传真转发的远程传真机新的电话号码，然后按 **# #**。



不可使用 \* 和 # 作为拨号号码。但如果您想存储一个暂停，可按 # 键。

- 5 要调取内存状况列表，听到“哔”两短音后，使用数字键按 **9 6 1**。
- 6 使用数字键输入远程传真机号码（至多 20 位数字），按 **# #**。
- 7 听到机器的“哔哔”声后挂起等待。  
您的机器呼叫远程传真机，并发送带有新的转发号码的内存状况列表。
- 8 检查转发号码。  
如果转发号码错误，返回到步骤 1 重新设置。

## 信息中心模式

信息中心模式允许您将外来传真和语音信息存储在一个管理灵活的存储器中。该存储器可存储 15 分钟的语音信息或最多 20 页的传真信息。内存中实际存储页数依据使用的容量和分辨率而不同。内存由传真和语音信息分享,按照“先到先服务”的原则。语音和传真信息都可以远程调取。

开启信息中心模式之前,必须先录制好信息中心外出留言。(参见第 58 页录制信息中心外出留言 (MSG CTR OGM)。)

### 灵活的内存设置 (信息存储)

信息中心模式为您提供六种灵活的内存设置,以便您可以决定想要接收哪种信息。

- 1. DOC:ON, VOICE:ON** 语音和传真信息都可存储。您可使用传真转发或传呼功能远程遥控调取语音和传真信息。
- 2. DOC:ON, VOICE:EXT** 这项设置需要传真机连接有外接应答设备。传真信息存储在信息中心内存里,语音信息存储在外接应答设备里。从外接应答设备里遥控调取语音信息。在这项设置下不能对语音信息使用传呼功能。
- 3. DOC:ON, VOICE:OFF** 内存只用来存储传真信息,而不存储语音信息。
- 4. DOC:OFF, VOICE:ON** 内存只用来存储语音信息,不存储传真信息。外来传真打印在纸上。可使用传呼功能远程遥控调取语音信息。
- 5. DOC:OFF, VOICE:EXT** 这项设置需要传真机连接有外接应答设备。外来传真不存储在内存中而是打印在纸上。语音信息存储在外接应答设备里。
- 6. DOC:OFF, VOICE:OFF** 外来传真不存储在内存中而是打印在纸上。语音呼叫不存储在内存中。

### 设置信息中心





必须按以下步骤设置信息中心:

- 1** 设置信息存储。
- 2** 录制信息中心外出留言 (MSG CTR OGM)。
- 3** 按  启动信息中心 (MC) 模式。

## 设置信息存储

---

从“灵活的内存设置”描述里选择设置。

- 1 按**功能 / 设定**键，再按**8, 1**，屏幕提示选择一个**DOC**（文档）设置。
- 2 按  或  键选择**ON**（开）（或**OFF**（关）），再按**功能 / 设定**键。  
屏幕提示您选择一个**VOICE**（语音）设置。
- 3 按  或  键从列表里选择您的设置（**ON**（开），**OFF**（关）或**EXT**（答录机））屏幕显示了所需选项后按**功能 / 设定**键。
- 4 按**停止 / 退出**键。

## 录制信息中心外出留言 (MSG CTR OGM)



---

打开信息中心之前，您需要做的第二步是录制信息中心外出留言（MSG CTR OGM）。确保您的外出留言不超过 20 秒。







- 1 按**功能 / 设定**键，再按**8, 3**。屏幕提示选择一个外出留言。
- 2 按  或  键选择**MSG CTR OGM**（信息中心外出留言）。



如果您想打开信息中心，这是您可选的唯一的设置。





- 3 按**功能 / 设定**键。
- 4 按  或  键选择**RECORD MSG**（录制信息）并按**功能 / 设定**键。
- 5 拿起话筒录制信息。  
例如：您好，我们现在不能接您的电话。请在信号之后留言。如果您要发传真，请按您机器上的启动键。
- 6 按**停止 / 退出**键并放回话筒。信息中心播放您的外出留言。
- 7 按**停止 / 退出**键。

### 播放外出留言 (OGM)

- 1 按**功能 / 设定**键，再按**8, 3**。
- 2 按  或  键选择**MSG CTR OGM**（信息中心外出留言）（或**FAX/TEL OGM**（传真 / 电话外出留言）或**PAGING OGM**（传呼外出留言）），屏幕显示您的选项时按**功能 / 设定**键。
- 3 按  或  或键选择**PLAY MSG**（播放留言）并按**功能 / 设定**键。按  或  键可调整音量。
- 4 按**停止 / 退出**键。



## 删除外出留言 (OGM)

- 1 按功能 / 设定键，再按 **8, 3**。
- 2 按  或  键选择 **MSG CTR OGM** (信息中心外出留言) (或 **FAX/TEL OGM** (传真 / 电话外出留言) 或 **PAGING OGM** (传呼外出留言))，屏幕显示您要的选项时按功能 / 设定键。
- 3 按  或  键选择 **ERASE MSG** (删除留言)，再按功能 / 设定键。
- 4 按 **1** 删除外出留言 – 或 – 按 **2** 不删除退出。
- 5 按停止 / 退出键。

## 开启信息中心模式

按住  键不放直到按钮亮起屏幕显示 **MC:MSG CTR**。

当  按钮不亮，信息中心关闭。(参见第 57 页设置信息中心。)

## 信息指示灯

有新的信息和 / 或传真等待查看时， 灯闪烁。

液晶屏幕显示信息中心内存中所有语音 (包括录制的谈话) 和 / 或传真信息的数目。

VOICE:03 DOC:02

若收到新信息前按闪烁的  关闭信息中心，信息不会丢失。新信息自动播放并且屏幕请您应答新传真：

PRINT DOC?

1. YES 2. NO

按 **1** 从内存中打印 (并自动删除) 传真 – 或 – 按 **2** 将传真存储在内存直到方便打印。

内存满了会怎样 ...



传真机处于信息中心模式时，如果内存满了，机器自动转换到 F/T 模式。该模式下，设备可以自动接收外来传真。若缺少打印纸，应答模式自动转换为手动模式。手动模式下，不会应答呼叫，呼叫方就可知道以后再试。

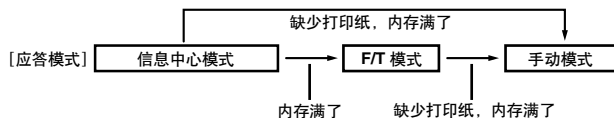



打印内存状态列表并选择删除项目。这可以为新的信息和传真清出内存空间来。(参见第 32 页打印报告。)

## 播放语音信息

---

按以下步骤听取语音信息。

- 1 按放音 / 录音键。** 按  或  键调整音量。  
按录制顺序播放所有新信息。屏幕显示当前信息的数目和所有信息的总数。  
如果呼叫方的 ID 信息已接收了，接收信息时机器发出哔哔声，屏幕持续一秒显示呼叫方的 ID 信息。  
回放过程中，屏幕将显示信息录制的时间和日期。
- 2 结束时按 \* (RWD) 来重复播放。** 用 # (FWD) 跳到下一信息。重复按 \* 和 # 键，直到出现您想要播放的信息。
- 3 按停止 / 退出键。**

## 打印传真信息

---

一旦内存中的新传真信息打印出来了，就自动从内存中删除了。

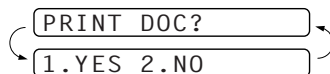

- 1 按放音 / 录音键。** 两秒后设备开始播放语音信息。
- 2 播放语音信息后，屏幕询问是否打印内存中的传真信息。** 若没有传真则不显示。
- 3 按 1 打印传真信息 - 或 - 按 2 不打印退出。**



## 备份打印选项

---

信息中心模式下选择 **DOC:ON** 时，所有收到的传真信息存储在内存中以备调取。要自动打印备份件，打开该选项。

- 1 按功能 / 设定键，再按 8， 2，** 屏幕提示您选择一项设置。
- 2 按  或  键显示 ON (开) (或 OFF (关))，** 屏幕显示出所需设置时按**功能 / 设定键**。
- 3 按停止 / 退出键。**

## 删除信息



若选择删除所有传真信息，机器在删除前打印所有未打印的传真信息。传真信息不能单个删除。

可以单独删除语音信息，或立即删除所有信息。

### 逐条删除语音信息

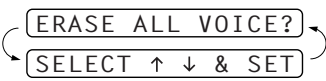

- 1 按**放音 / 录音键**。设备发出哔哔声开始重放信息，每个信息之前发出“哔”一长音并以“哔”两短音结束。
- 2 删除特定信息，在“哔”两短音或在播放信息时按**抹音键**，屏幕提示：
 
- 3 按 **1** 删除信息 - 或 - 按 **2** 不删除退出。
- 4 按**停止 / 退出键**。

### 一次性删除所有信息

- 1 按**抹音键**。屏幕提示选择要删除的信息种类。
- 2 按  或  键选择删除所有语音信息 (ALL VOICE)，所有文件 (ALL DOC)，或所有信息包括声音信息和传真信息 (ALL MSG)，按**功能 / 设定键**。
 
- 3 按 **1** 删除 - 或 - 按 **2** 不删除退出。

## 设置接收信息最长时间

机器初始设置接收语音信息为 30 秒。可以 5 秒为增减幅度改为从 20 秒到 60 秒之间的任何长度。

- 1 按**功能 / 设定键**，再按 **8, 4**。屏幕提示选择最大时间。
- 2 按  或  键选择接收信息最大时间，屏幕显示您的设置后按**功能 / 设定键**。
- 3 按**停止 / 退出键**。





## 设置省费功能

---

设置了省费功能后，没有信息则机器在铃响五声后应答，有信息则铃响三声后应答。这样，呼叫机器时，若响四次，就能知道没有信息，可以挂断从而节省话费。



省费功能为 **ON**（开）时，就忽略了振铃次数设置，使用振铃次数功能时必须关闭省费功能。（参见第 23 页 设定振铃次数。）

- 1 按功能 / 设定键，再按 **2, 1**。
- 2 按  或  键选择 **TOLL SAVER**（省费功能），按功能 / 设定键。
- 3 按  或  键选择 **ON**（开）（或 **OFF**（关）），按功能 / 设定键。
- 4 按停止 / 退出键。

## 来电语音监控

---

该功能可打开或关闭语音信息的扬声器音量。把监控设为 **OFF**（关）时，信息进来时不会听到。

- 1 按功能 / 设定键，再按 **8, 5**。
- 2 按  或  键选择 **OFF**（关）（或 **ON**（开）），再按功能 / 设定键。
- 3 按停止 / 退出键。

## 录制谈话

---

可通过按放音 / 录音键在电话交谈时录制谈话。录制时间等于接收信息的最长时间。录制时对方每 15 秒听到一次“哔”的声音。使用免提通话时不可录制谈话。

## 传真转发 / 传呼



传真传呼设为 **ON**（开）时，机器拨打预设的传呼号码，连接后播放录制的 60 秒传呼外出留言信息。这样可启动传呼机并提醒您信息中心内存中有传真或语音信息。

传真转发设置为 **ON**（开）时，机器拨打预设的传真机号码，转发接收到的任何传真。







不可同时使用传呼和传真转发功能。

## 编制传真转发号码

- 1 按**功能 / 设定键**，再按**8, 6**。
  - 2 按  或  键直到屏幕显示 **FAX FORWARD** (传真转发)，再按**功能 / 设定键**。  
屏幕提示输入所要转发的传真机号码。
  - 3 输入转发号码 (至多 20 位数字)，按**功能 / 设定键**。
  - 4 按**停止 / 退出键**。
- 可远程更改传真转发号码。

## 录制传呼外出留言 (OGM)



传呼工作前，应首先录制传呼外出留言。

- 1 按**功能 / 设定键**，再按**8, 3**。屏幕提示您选择一种外出留言 (OGM)。
- 2 按  或  键进入 **PAGING OGM** (传呼外出留言)，再按**功能 / 设定键**。
- 3 按  或  键选择 **RECORD MSG** (录制信息)，再按**功能 / 设定键**。
- 4 拿起话筒录制信息。
- 5 按**停止 / 退出键**，放下话筒。信息中心播放您的外出留言 (OGM)。
- 6 按**停止 / 退出键**。



您可以像处理信息中心外出留言一样删除或播放传呼信息。(参见第 58 页录制信息中心外出留言 (MSG CTR OGM)。)

## 设置传呼号码

- 1 按**功能 / 设定键**，再按**8, 6**。
- 2 按  或  键直到屏幕显示 **PAGING** (传呼中)，再按**功能 / 设定键**。  
屏幕提示输入传呼号码。
- 3 输入传呼号码最多 20 位数字，按**功能 / 设定键**。  
这是您的机器必须呼叫的电话号码。
- 4 按**停止 / 退出键**。



不可以远程更改传呼号码。

# 远程遥控调取

这部分功能仅限于 FAX-738MC。（若是 FAX-728 请参见第 10 章远程传真选项）

你可以从任何双音频电话（或使用音频的远程 Group3 传真机）上呼叫您的传真机，并且可以使用远程遥控密码和远程控制命令调取语音（和传真）信息。也可编制和更改信息中心的一些设置。

## 使用远程遥控密码

---

- 1 从一个双音频电话上拨打您传真机的号码。
- 2 当您的机器应答并发出“哔”声时，立即输入您的远程遥控密码。
- 3 传真机将发出接收传真的各种信号：  
“哔” 1 长音 — 传真信息  
“哔” 2 长音 — 语音信息  
“哔” 3 长音 — 传真和语音信息  
无“哔”音 — 没有信息
- 4 传真机发出“哔”两短音来提示您输入一个命令。如果过了 30 秒才输入命令，则传真机会挂断。如果输入一个无效的命令，传真机将发出三次“哔”音警告。
- 5 操作完成后，按 **90** 退出。
- 6 挂断。



如果传真机设置为手动模式，可以拨打您的传真机号码，等它鸣叫 100 秒后就可远程遥控传真机访问信息中心。传真机在 100 秒呼叫后作出应答，您有 30 秒时间输入远程遥控密码。

## 设置远程遥控密码

---

当传真机接通您的呼叫时输入远程遥控密码，便可从远程访问本传真机。默认代码为待用代码（---\*）。

- 1 按**功能 / 设定**键，再按 **8, 7**。
- 2 输入一个从 0 到 9 的三位数号码，\* 和 #，然后按**功能 / 设定**键。  
不可更改 \* 符号，不要使用与传真接收代码，电话应答代码或激活语音代码相同的数字。
- 3 按**停止 / 退出**键。



当您呼叫您的机器并输入远程遥控密码时，必须输入 4 位数字。（三位数字再加 \* ）。

## 远程控制命令一览表

通过以下命令可远程实现相关功能。当您呼叫了传真机并输入了远程遥控密码（以 \* 结束的三位数字）时，系统将用“哔”两短音提醒您输入一个远程控制命令。

远程控制命令		操作细节
<b>91 播放语音信息</b>		在“哔”一长音后，设备播放外来信息（ICM）。
1 上一个		听外来信息时按 <b>1</b> 重放一次。信息播放前按 <b>1</b> ，将听到上一个信息。
2 下一个		播放外来信息时，可跳到下一条信息。
9 停止播放		停止播放信息。
<b>93 删除所有接收的信息</b>		听到“哔”一长音，删除完成。听到“哔”三短音，不能删除是由于所有语音信息没有播放或没有语音信息。 * 这个代码删除所有录制的信息，而不是一次删一条。
<b>94 播放录制内存中的外出留言</b>		
1 播放	1 信息中心外出留言	机器播放选定的外出留言。可按 <b>9</b> 停止播放。
	2 传真 / 电话外出留言	
	3 传呼外出留言	
2 录制	1 信息中心外出留言	“哔”一长音后，可以录制选定的外出留言。然后可听到信息播放一次。按 <b>9</b> 可停止录制信息。
	2 传真 / 电话外出留言	
	3 传呼外出留言	
<b>95 更改传真转发 / 传呼设置</b>		若听到“哔”一长音，更改完成。听到“哔”三短音，则条件不具备（如：正注册传呼号码）不能更改。可使用 <b>4</b> 传真转发号码（参见第 68 页更改传真转发号码。）注册传真转发号码。一旦注册了号码，机器自动转到传真转发：开模式。输入 <b>961</b> 调取内存状态列表确认列表上注册的传真转发号码是正确的。
	1 关	
	2 传真转发	
	3 传呼	
	4 传真转发号码	

远程控制命令	操作细节
<b>96 调取传真</b> 1 内存状态列表 2 调取所有传真 3 删除内存中传真	输入要接收报告或存储传真信息的远程传真机的号码。 (参见第 67 页 <i>遥控远程调取内存状态列表</i> 和 第 67 页 <i>遥控调取传真信息</i> 。) 听到“哔”一长音,就可从内存中删除传真信息。
<b>97 检查接收状况</b> 1 文档 2 语音	可检查设备是否接收到文件或语音信息。如果接收到了,将听到“哔”一长音;否则,听到“哔”三短音。
<b>98 更改应答模式</b> 1 信息中心 2 传真 / 电话 3 传真	如果听到“哔”一长音,可更改应答模式。听到“哔”三短音不可更改。(例如:想要更改到信息中心模式时没有信息中心外出留言。) 听到“哔”一长音可以退出远程控制。
<b>90 退出</b>	听到“哔”一长音可以退出远程控制。



## 遥控远程调取内存状态列表

可从远程传真机上调取内存状态列表看看是否有传真信息。

- 1 拨打您的传真机号码。
- 2 听到“哗哗”声立即输入您的远程遥控密码（以 \* 结束的三位数字）。
- 3 听到“哔”两短音后，使用数字键按 **961**。
- 4 使用数字键输入您想要转发内存状态列表的远程传真机号码（至多20位数字），按 **#**。



不可使用 \* 和 # 作为拨号号码。但如果您想存储一个暂停，可按 # 键。

- 5 听到设备的“哗哗”声后挂起等待。  
您的设备呼叫了远程传真机并发送了内存状态列表。远程传真机打印列表。

## 遥控调取传真信息

- 1 拨打您的传真机号码。
- 2 听到“哗哗”声，立即输入远程遥控密码（以 \* 结束的三位数字）。
- 3 听到“哔”两短音，使用数字键按 **962**。
- 4 使用数字键，输入您想要转发传真信息的远程传真机号码（至多20位数字），按 **#**。



不可使用 \* 和 # 作为拨号号码。但如果您想存储一个暂停，可按 # 键。

- 5 听到传真机的“哗哗”声后挂起等待。  
您的传真机呼叫了远程传真机并发送了存储的文件。远程传真机打印传真信息。

## 更改传真转发号码

---













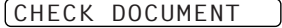



可从远程传真机上更改默认传真转发号码。

- 1** 拨打传真机号码。
- 2** 听到哔哔声时立即输入您的远程遥控密码（以 \* 结束的三位数字）。
- 3** 一旦听到“哔”两短音后，使用数字键按 **954**。
- 4** 输入要转发传真信息的远程传真机的新号码，然后按 **##**。
- 5** 要调取内存状态列表，听到“哔”两短音后，使用数字键按 **961**。
- 6** 使用数字键输入远程传真机号码（至多 20 位数字），按 **##**。
- 7** 听到机器的“哔哔”声后挂起等待。  
您的机器呼叫了远程传真机并发送了带有新的转发号码的内存状态列表。
- 8** 检查转发号码。  
如果转发号码错误，返回到步骤 1 重新设置。

# 13 故障排除和维护

## 错误信息

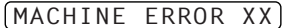
您的传真机或电话线路有时可能会发生问题，如果发生问题，通常传真机能辨别出问题的所在，并显示错误信息。下面将介绍一些主要的错误信息。

错误信息	原因 / 措施
 	缺少色带或色带盒安装错误。重新安装色带盒。（参见第 78 页更换色带盒。）
   	未插入文档或未正常进纸，或文档太长。（参见第 71 页文档卡住。）
 	机器缺纸或进纸器中的纸张装入不正确。装入纸张到进纸器中或从进纸器中取出纸张再次装入。如果接收传真时出现这个错误，装纸并重新打印。如果正复印或打印报告，装纸并重试。
	电话线路质量太差所导致的通信错误。再次呼叫。
	轮询了一个非轮询等待模式的传真机。核实对方的轮询设置。
 	打印头过热。等待 30 分钟，使之冷却。
 	打印机前盖未完全合上。合上前盖。
	对方传真机终止了此次呼叫。
 	机器出现机械故障。拔掉电源线。然后与兄弟经销商联系。
	所呼叫的号码未响应或太忙，也许您拨打的是未与传真机相连的号码。检查号码并再试一次。

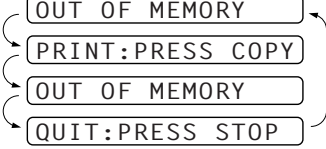
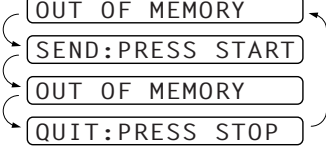
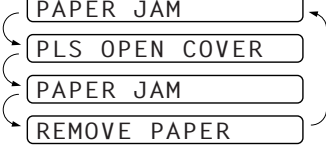
错误信息	原因 / 措施
 <p>OUT OF MEMORY ERASE MESSAGE</p>	<p>超出设备的内存容量。打印并删除内存中的信息。然后再试。</p>
 <p>OUT OF MEMORY PRINT:PRESS COPY OUT OF MEMORY QUIT:PRESS STOP</p>	<p>内存不足无法进行复印操作。按<b>停止 / 退出</b>键。打印并删除内存中的传真。然后再试。 - 或 - 按<b>停止 / 退出</b>键取消任务。然后再试。（参见第 50 页取消一个计划任务。）</p>
 <p>OUT OF MEMORY SEND:PRESS START OUT OF MEMORY QUIT:PRESS STOP</p>	<p>内存不足无法发送传真。按<b>停止 / 退出</b>键。打印内存中的传真而后删除，然后再试。 - 或 - 按<b>停止 / 退出</b>键取消任务。然后再试。（参见第 50 页取消一个计划任务。）</p>
 <p>PAPER JAM PLS OPEN COVER PAPER JAM REMOVE PAPER</p>	<p>机器卡纸。（参见第 71 页卡纸。）</p>

# 文档卡住和卡纸

## 文档卡住

文档未放入或未正确放入，或文档本身太长。

- 1 从自动进稿器中移去未卡住的纸张。
- 2 提起右侧的释放杆打开顶盖。
- 3 朝机器前方慢慢拉出文档。
- 4 合上顶盖。  
按顶盖的两边合上直到发出喀哒声。

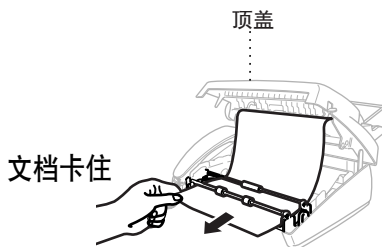

## 卡纸

记录纸卡在机器里。

- 1 移去未卡住的纸张。

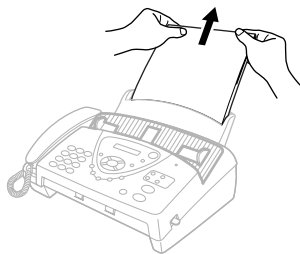

2 提起右侧的释放杆打开顶盖。

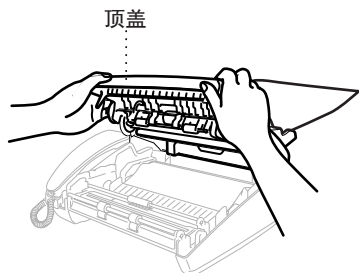
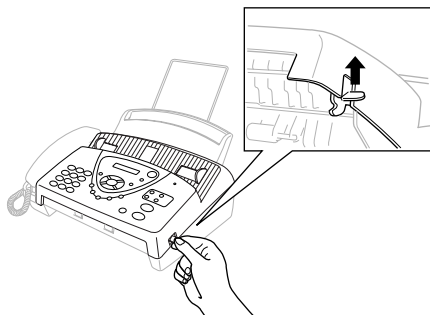

3 朝机器前方慢慢拉出卡住的打印页。如果不行，朝机器的后方拉出打印页。

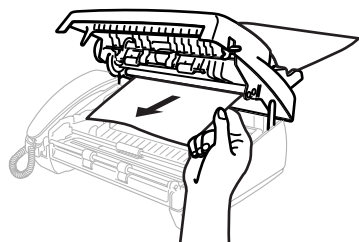

打印页卡住

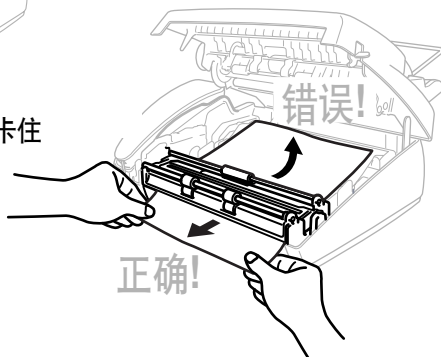

4 移去色带盒并旋转卷轴拉紧色带。

5 安装色带盒。（参见第 78 页更换色带盒。）

6 合上顶盖。

按顶盖的两边合上直到发出喀哒声。

7 把纸张放回到进纸器里。

# 操作难点

如果您认为传真机发送和打印质量有问题，请先复印一份，如果复印件看起来还好，则说明机器没有问题。请查阅下表，按照故障排除提示来解决问题。

难点	提示
<b>打印或接收传真</b>	
打印压缩以及出现水平条纹； 句子顶部或底部被切断。	可能是因为电话线路上的静电或干扰引起的。可使用复印功能复印一张，看看是否出现同样的问题，如果出现同样的问题请与兄弟经销商联系。
接收的传真上有垂直黑条纹。	可能是发送方的传真扫描仪脏了，请求发件人复印一份看问题是不是出在发送方机器上，试着从另一台设备上再接收一次。如果问题依旧请与兄弟经销商联系。
<b>电话线路或连接</b>	
有呼叫时机器不应答	检查机器是否处于正确的接收模式（传真（FAX），传真 / 电话（F/T）或外接应答设备（TAD）。检查拨号音。如果有可能呼叫本设备以确定是否应答。如果仍无应答，请联系电信公司来检查线路。将一个标准话筒连接到传真机的电话接口上。当呼叫您的传真机时，如果仍然听不到应答声，请要求电话公司来检查线路。
话筒中无拨号音	按 <b>免提通话键</b> （仅限于 FAX-738MC）— 或 — 拿起话筒。如果听不到拨号音，请检查机器与墙上插座之间的电话线连接情况。检查话筒与机器的连接情况。用另一单线电话测试墙上插座。如果还是听不到拨号音，请联系当地电话公司。
<b>发送传真</b>	
传送质量不好	试着更改分辨率为 FINE（精细）或 S.FINE（超精细）。（参见第 19 页分辨率。）进行一次复印检查机器扫描操作。
不能拨号	检查拨号音。 更改 <b>TONE/PULSE</b> （音频 / 脉冲）设置。（参见第 12 页设置拨号模式（音频 / 脉冲）。） 检查所有线路的连接情况。 检查电源线的连接情况。 按 <b>免提通话键</b> （仅限于 FAX-738MC）手动发送一个传真— 或 — 拿起话筒拨打传真号。等听到传真接收音后按 <b>启动键</b> 。

难点	提示
发送传真时出现黑色垂直条纹	用机器复印一份。如果复印件出现同样问题，则是扫描区脏了。打开前盖检查文档通道。使用异丙醇和柔软的无绒抹布清洗扫描仪的白色压轴和轴底部的玻璃盖板。
<b>处理外来呼叫</b>	
在传真 / 电话 (F/T) 模式时发出 F/T 双振铃	机器辨别外来呼叫为语音呼叫，因而发出信号通知您接听电话。拿起话筒，或用分机电话应答并输入机器的电话应答代码（默认设置为 <b># 5 1</b> ）。
呼叫转移到传真机	如果是在设备上应答，按 <b>启动</b> 键，并立即挂起。 如果是在分机上应答，按三位数的传真接收代码（默认设置为 <b>* 5 1</b> ）。在应答时挂起。
非传真呼叫时传真机进入接收模式	如果机器的传真检测设为 <b>ON</b> （开），对声音特别敏感。设备可能会把线路里某些声音或音乐错解为呼叫传真的声音并回应以传真接收音，按 <b>停止 / 退出</b> 键停用传真。 把传真检测设为 <b>OFF</b> （关）状态以避免这种问题。（参见第 25 页 <b>传真检测</b> 。）
传送验证报告打印：“RESULT:ERROR”	电话线路上可能会暂时有噪音或静电。试试重新发送。如果问题依旧，联系电话公司检查线路。



# 日常维护

## 清洁扫描器

- 1 安全起见，拔掉电源线。
- 2 提起右侧释放杆打开顶盖。
- 3 用异丙醇和柔软的无绒抹布清洁白色压轴及轴下玻璃盖板。注意不可弯曲弹簧板或掉落任何东西到机器里。

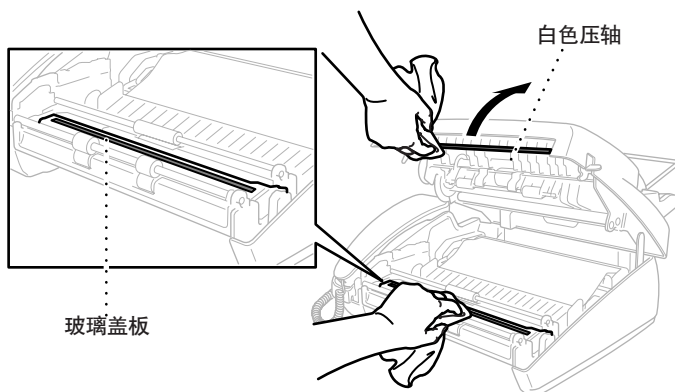

- 4 合上顶盖。  
按顶盖的两边合上直到发出喀哒声。

## 清洁打印头

---



### 警告！

注意在刚使用机器后，一些内部部件非常热！请注意。

- 1 安全起见，拔掉电源线。
- 2 提起右侧的释放杆打开顶盖。



注意不要被图示的金属部件的锋利边缘割伤。

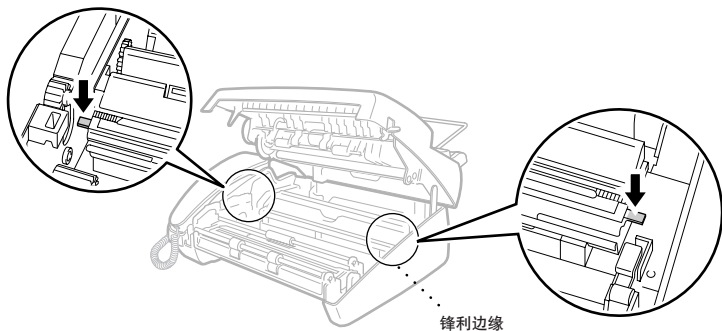

**3** 取出色带盒。

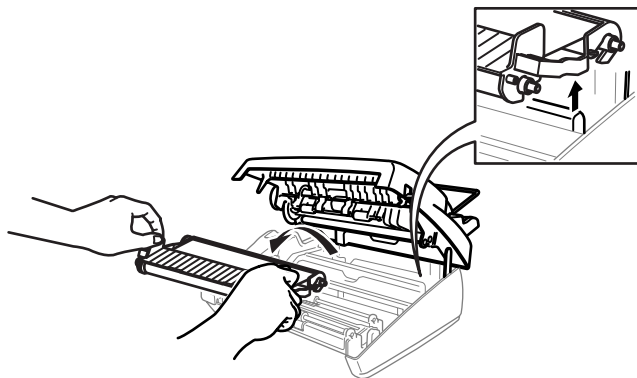

**4** 用干燥或用异丙醇湿润的无绒抹布清洁打印头。

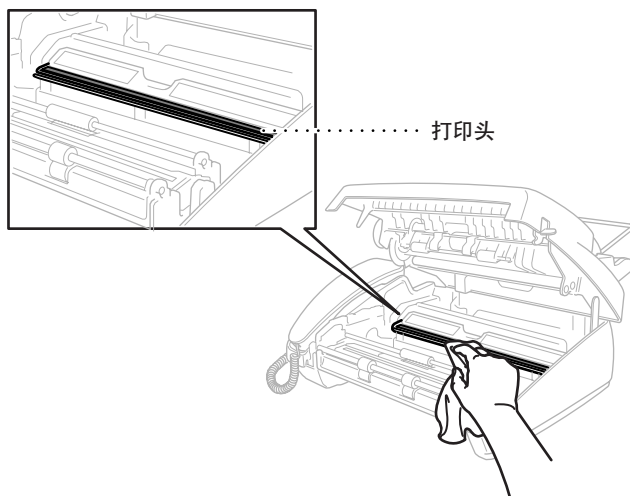

**5** 等到打印头的异丙醇全干为止。

**6** 装上色带盒。（参见第 78 页更换色带盒。）

**7** 按下顶盖两端直到听到喀哒声并且盖紧顶盖。

## 更换色带盒

- 1 提起右侧释放杆打开顶盖。

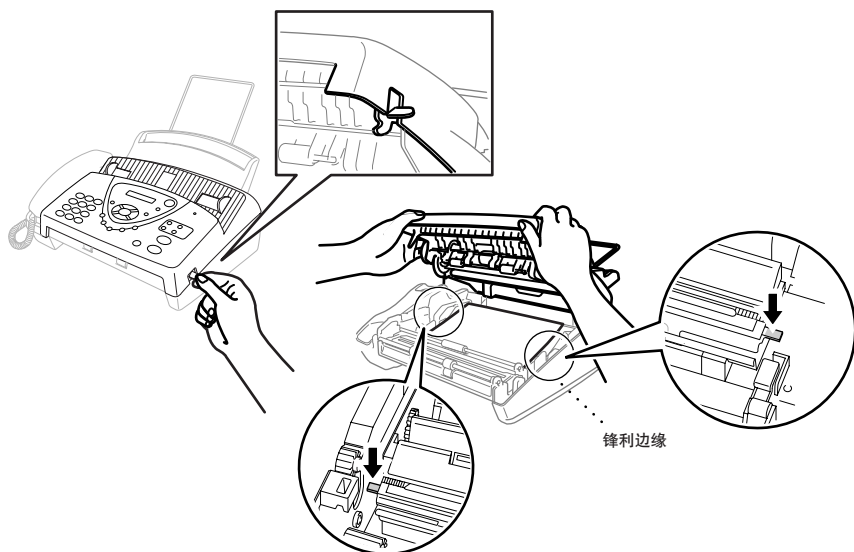

注意不要被图示的金属部件的锋利边缘割伤。

- 2 取出使用过的色带盒并用上面左角的蓝色传动装置把它倒置。

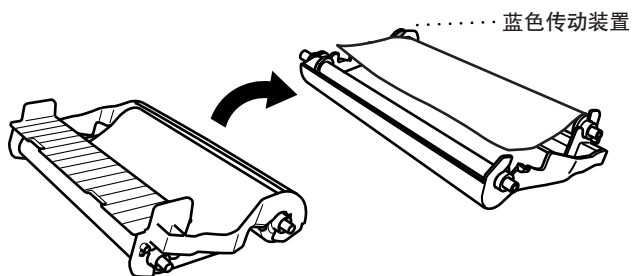

### 3 取出使用过的色带盒。

- ① 迅速取出上部白色卷轴并卷出蓝色传动装置。(不可移动蓝色传动装置)
- ② 抬起下部色带卷。

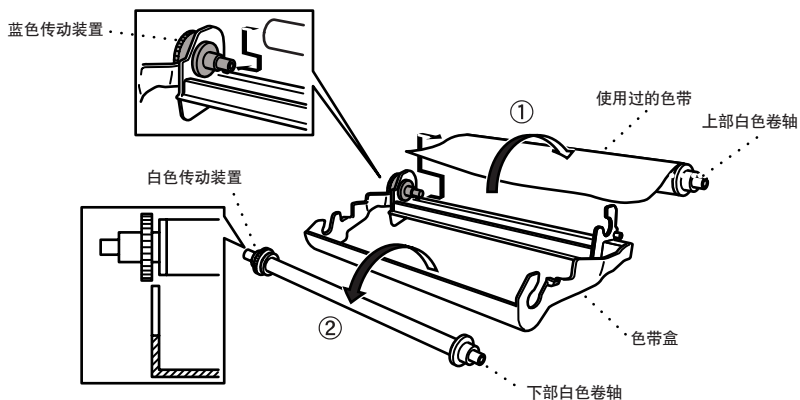

### 4 从新的要装的色带卷上撕开白色橡皮筋并把它们充分卷到下面位置上。(色带的闪光面向下。)

### 5 从使用过的色带纸芯一端移去白色传动装置和卷轴。然后把它们插入到新的色带轴心的相同位置。

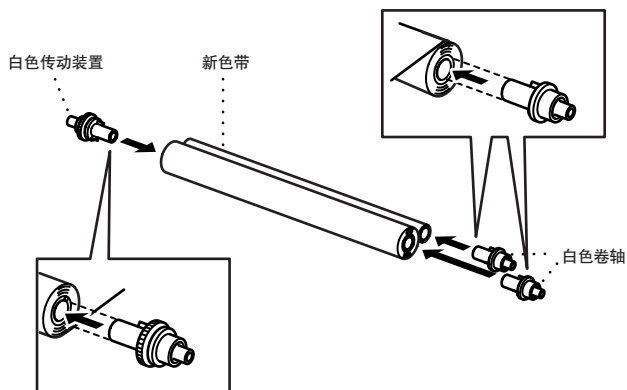

6 把新的色带放回到色带盒里。

① 把下部卷轴插入到色带盒的固定器上。

② 将上部左侧的纸板跳到色带盒的蓝色传动装置上，并把上部轴心插入到色带盒固定器上。

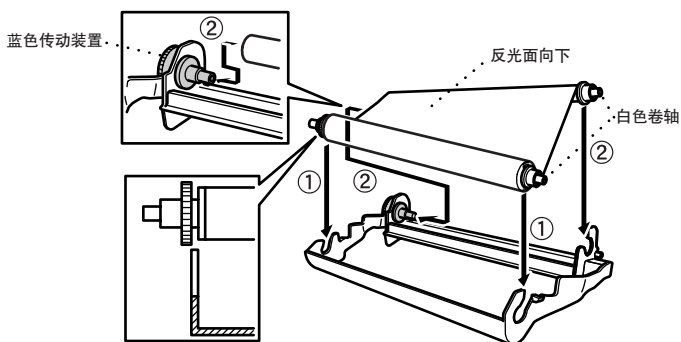

7 如图所示把上部右侧的白色卷轴顺时针旋转拧紧色带。

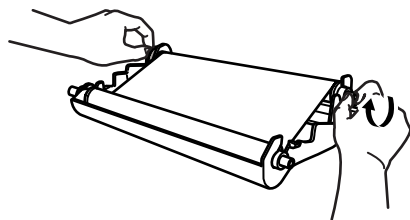

- 8 反转色带盒并把它重新安装到机器里：首先插入凹陷的箭头  那端，然后把色带盒装入四个固定器中。

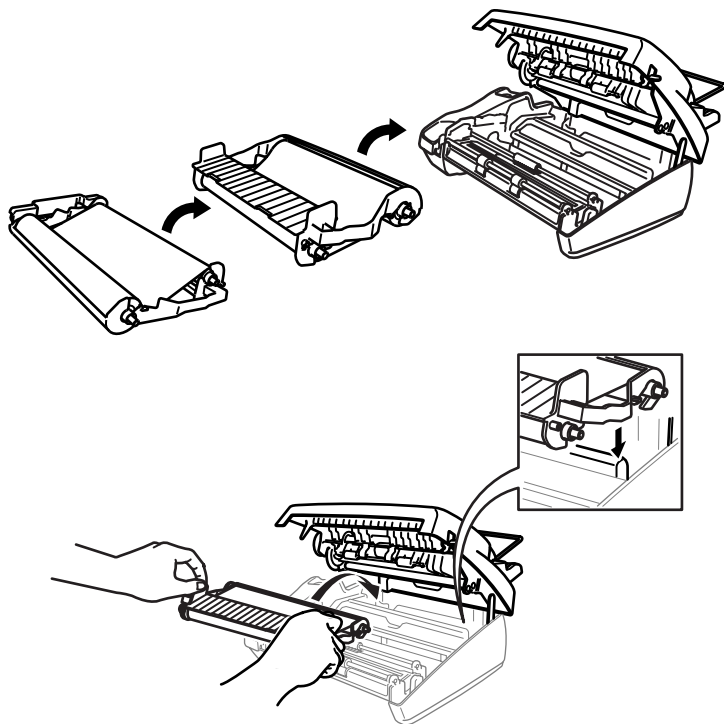

- 9 按下顶盖的两端牢固的合上顶盖。

## 包装及运输本机器

当运输本机器时，应使用随机所带的包装材料。不正确的包装材料可能会导致损坏本机器，由此造成的损坏不在保修范围内。

- 1 从交流电源插座处断开传真机电源。



打印作业后听到最后发出的喀哒声再切断传真机电源。

- 2 移去金属延伸支架，电话线，色带盒和话筒，包装好。



如果您要按照兄弟公司的交换服务条款归还传真机，请只包装好传真机。保留所有的零件和“换得”的机器一起使用。

- 3 用塑料袋包好传真机，并把它放入原来的硬纸箱里。

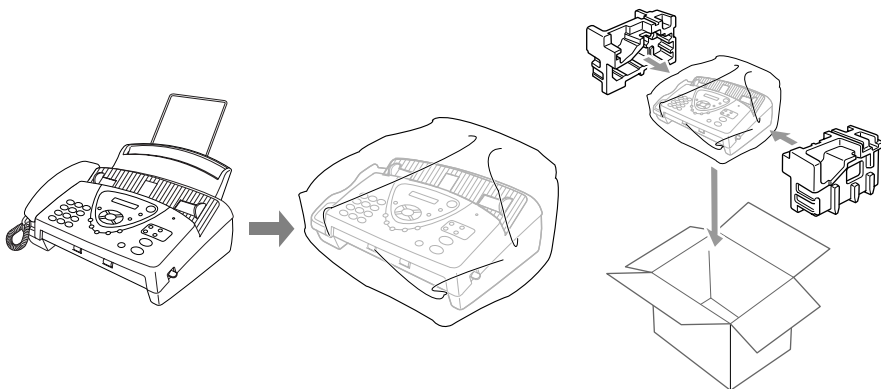



# 14 重要安全信息

## 重要说明

### 重要的安全说明

- 1 请阅读本章的所有说明。
- 2 仔细保存以便以后查询。
- 3 遵循标记在本产品上的所有警告和指示。
- 4 清洁本机之前，应将电源插头从插座上拔下，不能使用液体或喷雾清洁剂。请使用一块湿润干净的棉布来清洁传真机。
- 5 不要将本产品置于水的旁边。
- 6 不要将本产品放在不稳固的车上、台子上或桌上。产品摔落可能会对产品造成严重损坏。
- 7 机壳的后面与底部的缝隙开口是通风口；为确保本产品正常运作，不产生过热现象，这些开口不能被堵塞或覆盖。绝对不可将本产品放在床上、沙发、地毯或其它类似的软表面上，以免通风口堵塞。绝对不可将本产品放在散热器或加热器的附近或其上面。本产品不能安放在通风不良的结构里面。
- 8 本产品所用电源应与本产品标签上标示的电源相一致。如果无法确定，请与产品经销商或当地的电力公司联系。
- 9 本产品配备有一个双线接地型插头和一个三线接地型插头，一个插头有二或三条插脚。这种插头只适用于接地型的电源插座。这是一个安全措施。如果您不能将该插头插入插座，请与电工联系更换陈旧的插座。而不能拔掉接地保护插脚。
- 10 不要将任何物体放在电源线上。不要将本产品安装在电源线容易被踩到的地方。
- 11 如果本产品使用了分机电缆，要确认本产品的总电流量不超过分机电缆的额定电流量。
- 12 不要在本机器前方放置任何物体，否则会阻塞接收传真，不要在接收传真通道中放置任何物体。
- 13 打印期间不要触摸文档。
- 14 切勿将任何种类的物体通过本产品机壳的沟槽塞入，这些物体可能碰到有危险的高压部位或使部件发生短路从而导致失火或电击。绝对不要将任何种类的液体泼洒到本产品上。

- 15** 切勿试图自己维修本产品，因为打开或拆除盖板可能会碰到有危险的高压部位和/或其它危险，并使保修失效。所有的维修工作应交由专业维修人员来完成。已附上一份授权的服务中心表供您参考，您也可以与兄弟经销商联系。
- 16** 本产品没有主要的 ON/OFF 开关。所以主插头及其对应的插座之间不能有任何障碍，对于某些情况，必须迅速切断连接到传真机的主电源。
- 17** 当出现以下情况时，将本产品的插头从墙上的电源插座中拔下，并交给具备资格的专业维修人员进行处理：
- ◆ 电源线损坏或磨损时。
  - ◆ 有液体进入本产品。
  - ◆ 本产品暴露在雨中或水中。
  - ◆ 按照操作说明进行操作而本产品不能正常工作时。只应进行本手册中已明确说明的控制操作。不适当的控制操作可能会导致机器损坏，并且常会导致专业维修人员需要花费更多的时间才可将产品恢复到正常状态。
  - ◆ 如果本产品坠落或机壳损坏时。
  - ◆ 如果本产品的性能发生了极为明显的变化，表示需要进行维修时。
- 18** 为保护您的机器免受电流急冲的损害，我们推荐您使用电源保护装置（电源电流保护器）。
- 19** 我们建议不要使用加长导线。



- 注意防止电击，在维修、更换或安装机器之前要将所有电缆从墙上插座拔下。
- 本机器可能不能使用于由电话公司提供的投币电话线路上，亦不能连接到合用线上。
- 对于因使用本信息而产生的包括直接、特殊及间接的损害，兄弟公司均不承担任何经济或其它责任。本文件不给予或提供任何此类担保。

## 为了您的安全

为确保安全操作，三脚电源插头必须只能插入标准的三芯电源插座，这样才能通过家庭布线有效的接地。

机器令人满意地运转并不意味着电源已经接地并且安装是完全安全的。为了您的安全，对电源的有效接地有任何疑问，请向有资格证明的电工咨询。

## 断开装置

本产品必须安装在容易连接的插座附近。万一发生紧急事件，您必须从插座上断开电源线以完全切断电源。

## 规格

型号	台式传真机
兼容性	ITU-T Group 3 类型
编码方式	改进型哈夫曼码 (MH)
传送速率	9600/7200/4800/2400;
文档大小	宽度: 148 mm 至 216 mm 长度: 150 mm 至 600 mm 重量: 64 gsm <sup>2</sup> 至 90 gsm <sup>2</sup>
纸张尺寸	宽度: 210 mm (A4) 长度: 至多 356 mm 重量: 64 gsm <sup>2</sup> 至 90 gsm <sup>2</sup>
扫描 / 打印宽度	208 mm
载纸盒容量	最多 30 张 (75 gsm <sup>2</sup> )
记录方式	色带热转印式
灰度级别	64 级 (误差扩散)
显示	液晶屏幕 (LCD), 16 位
轮询类型	标准, 安全, 延时, 连续
对比度控制	自动 / 浅 / 深 (手动设置)
分辨率	• 水平 8 点/mm • 垂直标准 3.85 线/mm 精细, 照片 7.7 线/mm 超精细, 照片 (复印) -15.4 线/mm
内存容量	512 KB
单键速拨拨号	4 个位置
速拨拨号	100 个位置
群组拨号	最多 4 个位置
自动重拨	3 次 (每次间隔 5 分钟)
扬声器类型	双工, 数码式 (FAX-738MC) 监听器 (FAX-728)







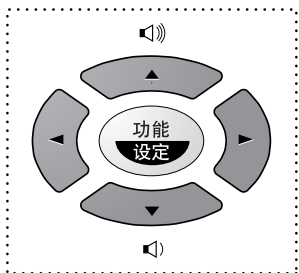

自动应答	0, 1, 2, 3, 4, 5, 6, 7, 8, 9 或 10 次铃声
通讯线路	公共开关电话网络
操作环境	5-35 ℃
电压	220-240 V AC 50/60 Hz
耗电量	待机：低于 5 watts — 峰值：低于 170 watts
体积	334 (宽) × 301 (长) × 281 (高) (mm)
重量	3.5 kg

规格如有变更，恕不另行通知。

\* “页数”以 ITU-T 测试第一号文件（在 ECM 模式无纸接收中）为准。

# 菜单模式及菜单选择面板



-  - 进入菜单
-  - 进入下级菜单
-  - 选择选项
-  - 浏览当前菜单
-  - 回到上级菜单
-  - 回到上级菜单
-  - 进入下级菜单
-  - 退出菜单

您可以通过按**功能 / 设定**键进入菜单模式。

当您进入菜单时，液晶屏幕滚动显示如右：

进入初始设置菜单请按 **1** - 或 -

进入设置接收菜单请按 **2** - 或 -

进入设置发送菜单请按 **3** - 或 -

进入取消任务菜单请按 **4** - 或 -

进入中断菜单请按 **5** - 或 -

进入设置快速拨号菜单请按 **6** - 或 -

进入报告设置菜单请按 **7** - 或 -

进入远程遥控传真机选项菜单 (FAX-728) 请按 **8**  
- 或 -

进入设置信息中心菜单 (FAX-738MC) 请按 **8**  
- 或 -

进入设置音乐菜单 (FAX-738MC) 请按 **9** - 或 -

进入其他选项菜单请按 **0** - 或 -

SELECT ↑ ↓ & SET

1. INITIAL SETUP

2. SETUP RECEIVE

3. SETUP SEND

4. CANCEL JOB

5. INTERRUPT

6. SET QUICK-DIAL





7. REPORT SETTING

8. REMOTE FAX OPT

8. SETUP MSG CTR

9. SETUP MELODY



0. MISCELLANEOUS

您可以通过按  或  键更快的滚动菜单，当需要的选项出现在液晶屏幕上时，请按**功能 / 设定**键选定。然后液晶屏幕将显示下一级菜单。按  或  键翻到下一个菜单选择项，然后按**功能 / 设定**键。

当结束设置选项时，液晶屏幕将显示 **ACCEPTED** (已接受)。



如果您要略过选项或存储按键，请使用  键向后滚动。

您可以按**功能 / 设定**键加数字编辑指令。例如：要将 **RESOLUTION** (分辨率) 设定为 **FINE** (精细)，请按**功能 / 设定**键，再按 **3**、**4** 以及按  或  键选择 **FINE** (精细)，然后再按**功能 / 设定**键。

要进入菜单，按  功能 / 设定键。

要退出，按  停止 / 退出键。

主菜单	菜单选择	选项	说明	页码
				
<b>1. INITIAL SETUP</b> (初始设置)	<b>1. TONE/PULSE</b> (音频 / 脉冲)	TONE (音频) PULSE (脉冲)	选择拨号模式。	12
	<b>2. DATE/TIME</b> (日期和时间)	—	在液晶屏幕上输入日期与时间并打印到传真上。	12
	<b>3. STATION ID</b> (公司行号)	—	设定名称，传真号码和电话号码，以显示在每张传真页上。	13
	<b>4. BEEPER</b> (蜂鸣器)	OFF (关) LOW (低) HIGH (高)	调节蜂鸣器在按键发生错误或收到/发送传真时的音量。	14
<b>2. SETUP RECEIVE</b> (设置接收)	<b>1. RING DELAY</b> (振铃次数)	10 09 08 07 06 05 04 03 <b>02</b> 01 00  TOLL SAVER: OFF (省费功能: 关) (仅限于 FAX-738MC)	设置传真机处于传真/电话 (F/T)，传真 (FAX)，外接应答设备 (TAD) 或信息中心 (MC) 模式应答时振铃的次数。	23
	<b>2. F/T RING TIME</b> (传真 / 电话振铃时间)	70 40 30 <b>20</b>	设置 F/T (传真 / 电话) 模式中 “F/T 双振铃” 的时间。	24
	<b>3. FAX DETECT</b> (传真检测)	ON (开) SEMI (半自动) OFF (关)	不按启动键而接收传真信息。	25

\* 以粗体显示的是出厂设置 (选项)。

要进入菜单，按  功能 / 设定键。

要退出，按  停止 / 退出键。

















主菜单	菜单选择	选项	说明	页码		
<b>2. SETUP RECEIVE</b> (设置接收) (续)			<b>4. REMOTE CODE</b> (远程代码)	<b>ON</b> (开) (*51, #51, *81) <b>OFF</b> (关)	可远距离启动或停用传真机，或把无绳电话语音呼叫转入传真机。	45
			<b>5. REDUCTION</b> (缩小)	<b>AUTO</b> (自动) 100% 93% 87% 75%	缩小图像尺寸。	25
			<b>6. MEM.RECEIVE</b> (内存接收)	<b>ON</b> (开) <b>OFF</b> (关)	如果缺纸，传真机自动将所有收到的传真存储到内存。	26
			<b>7. POLLING RX</b> (轮询接收)	<b>STANDARD</b> (标准) SECURE (安全) TIMER (定时器)	呼叫另一台传真机并从那里接收一个传真。	48
<b>3. SETUP SEND</b> (设置发送)			<b>1. COVERPG SETUP</b> (传真封页设置)	NEXT FAX ONLY (仅限于下一传真) <b>ON</b> (开) <b>OFF</b> (关) PRINT SAMPLE (打印样页)	自动发送一个可编辑的封页或打印一张封页样页。	34
			<b>2. COVERPAGE NOTE</b> (传真封页注解)	—	为传真封页设定一个自定义消息。	36
			<b>3. CONTRAST</b> (对比度)	<b>AUTO</b> (自动) LIGHT (浅) DARK (深)	改变发送传真的深浅度。	19
			<b>4. RESOLUTION</b> (分辨率)	<b>STANDARD</b> (标准) FINE (精细) S.FINE (超精细) PHOTO (照片)	允许逐页改变分辨率。	42
			<b>5. OVERSEAS MODE</b> (海外模式)	<b>ON</b> (开) <b>OFF</b> (关)	针对海外传送的特殊设置。	36
			<b>6. CALL RESERVE</b> (呼叫预约)	<b>ON</b> (开) <b>OFF</b> (关) PRINT SAMPLE (打印样页)	您可以先发送传真，然后与对方通话或打印一份回电信息。	37

\* 以粗体显示的是出厂设置 (选项)。



要进入菜单，按  功能 / 设定键。

要退出，按  停止/退出 停止 / 退出键。

主菜单	菜单选择	选项	说明	页码
<b>3. SETUP SEND</b> (设置发送) (续)	 	—	设置传真机稍后再发送文档。	38
	 	<b>STANDARD</b> (标准) <b>SECURE</b> (安全)	设置您的传真机，以便别人轮询并从您的机子上接收传真。	50
	 	<b>NEXT FAX ONLY</b> (仅限于下一传真) <b>ON</b> (开) <b>OFF</b> (关)	可从内存中发送传真。	36
<b>4. CANCEL JOB</b> (取消任务)	—	—	取消一个延误的传真或轮询任务。	39, 50
<b>5. INTERRUPT</b> (中断)	—	—	立即发送传真，即使传真机设置为延迟发送或轮询。	39
<b>6. SET QUICK-DIAL</b> (设置快速拨号)	 	—	只需按一个键就能拨打存储在内存中的电话号码。	16
	 	—	只需按四个键就能拨打存储在内存中的电话号码。	17
	 	—	设置多址发送群组号码。	18
<b>7. REPORT SETTING</b> (报告设置)	 	<b>ON</b> (开) <b>OFF</b> (关)	初始设置传送验证报告和日志周期。	32
	 	<b>EVERY 30 FAXES</b> (每 30 个传真) <b>EVERY 6 HOURS</b> (每 6 小时) <b>EVERY 12 HOURS</b> (每 12 小时) <b>EVERY 24 HOURS</b> (每 24 小时) <b>EVERY 2 DAYS</b> (每 2 天) <b>EVERY 7 DAYS</b> (每 7 天) <b>OFF</b> (关)		32

\* 以粗体显示的是出厂设置 (选项)。

要进入菜单，按  功能 / 设定键。

要退出，按  停止 / 退出键。

主菜单	菜单选择	选项	说明	页码
<b>8. REMOTE FAX OPT</b> (远程传真选项) (仅限于FAX-728)	<b>1. FAX FWD</b> (传真转发)	ON (开) <b>OFF</b> (关)	将传真机设为传真转发。	52
	<b>2. FAX STORAGE</b> (传真存储)	ON (开) <b>OFF</b> (关)	将收到的传真存入内存以便传真转发和远程遥控调取。	52
	<b>3. REMOTE ACCESS</b> (远程调取)	---*	设置遥控调取传真代码。	53
	<b>4. PRINT DOCUMENT</b> (打印文档)	—	打印内存中接收的传真。	26
<b>8. SETUP MSG CTR</b> 设置信息中心 (仅限于FAX-738)	<b>1. MESSAGE STORE</b> (信息存储)	DOC:ON (文档格式: 开) <b>DOC:OFF</b> (文档格式: 关) <b>VOICE:ON</b> (语音: 开) VOICE:EXT (语音: 答录机) VOICE:OFF (语音: 关)	选择内存存储传真, 语音或两者都存。	58
	<b>2. BACKUP PRINT</b> (备份打印)	<b>ON</b> (开) OFF (关)	将接收到内存中的传真自动打印一份复印件。	60
	<b>3. OGM</b> (外出留言)	<b>MSG CTR OGM</b> (信息中心外出留言) FAX/TEL OGM (传真/电话外出留言) PAGING OGM (传呼外出留言)	选择 / 录制外出留言。	24, 58
	<b>4. ICM MAX.TIME</b> (接收信息最大时限)	20-60 秒 (出厂设置为 30 秒)	选择接受信息最大时限。	61
	<b>5. ICM REC.MONITR</b> (来电监听)	<b>ON</b> (开) OFF (关)	接受语音信息时选择 <b>ON</b> (开) 或 <b>OFF</b> (关)。	62
	<b>6. FAX FWD/PAGING</b> (传真转发 / 传呼)	<b>OFF</b> (关) FAX FORWARD (传真转发) PAGING (传呼)	将传真机设置为转发传真一或一呼叫您的传呼机。	62
	<b>7. REMOTE ACCESS</b> (远程遥控)	---*	设置遥控调取信息的代码。	64

\* 以粗体显示的是出厂设置 (选项)。

要进入菜单，按  功能 / 设定键。

要退出，按  停止 / 退出键。

主菜单	菜单选择	选项	说明	页码
<b>9.SETUP MELODY</b> (设置音乐) (仅限于 FAX-738MC)	<b>1. RING PATTERN</b> (振铃模式)	<b>SIGNAL</b> (信号) MELODY1 (音乐 1) MELODY2 (音乐 2) MELODY3 (音乐 3) MELODY4 (音乐 4)	选择振铃模式。	15
	<b>2. MUSIC ON HOLD</b> (音乐保留)	OFF (关) <b>MELODY1</b> (音乐 1) MELODY2 (音乐 2) MELODY3 (音乐 3) MELODY4 (音乐 4)	选择音乐类型或将音乐保留设为 OFF (关)。	15
	<b>3. MELODY ALARM</b> (音乐闹铃)	<b>OFF</b> (关) ON (开) SIGNAL (信号) MELODY1 (音乐 1) MELODY2 (音乐 2) MELODY3 (音乐 3) MELODY4 (音乐 4)	设置传真机稍后再响音乐闹铃—或—选择音乐闹铃的音乐类型。	15
<b>0. MISCELLANEOUS</b> (其它)	<b>1. MEM SECURITY</b> (内存安全)	—	除接收传真至内存外禁止大部分功能。	40
	<b>2. CALLER ID</b> (来电显示)	DISPLAY ID (显示 ID) PRINT REPORT (打印报告)	浏览和回拨，或打印存储在内存中的最近 30 个来电的呼叫者 ID。	46

\* 以粗体显示的是出厂设置 (选项)。

# 输入文本

设置某些功能例如公司行号时，您可能需要把文本输入到传真机中。数字键的多数键上都标有三到四个字母。0，# 和 \* 键用于特殊字母的操作，因此没有标字母。

在数字键上按下正确的数字和并按正确的次数，您才能输入想要输入的字母。

按键	一次	两次	三次	四次	五次
2	A	B	C	2	A
3	D	E	F	3	D
4	G	H	I	4	G
5	J	K	L	5	J
6	M	N	O	6	M
7	P	Q	R	S	7
8	T	U	V	8	T
9	W	X	Y	Z	9

## 插入空格

如果要输入空格按  键两次即可。

## 修改错误

如果您输错字母想要修改，按  键移动光标到最后一个正确的字母后面，然后按停止 / 退出键，上面字母和光标右面的字母即被删除。重新输入正确的正文和 / 或数字。您可以后退光标用正确的字母覆盖在错误的字母上。

## 重复输入字母

如果您需要输入与原先的字母相同键的字母，按  键移动光标至右侧。

## 特殊字符和符号

重复按 \*，# 或 0 或者按  将光标移动到您所需要的特殊字符或符号的下方。然后按功能 / 设定键选定

按 \* 键选择 (space)!”#\$%&'()\*+,-./

按 # 键选择 :;<=>?@[ ]^\_

按 0 键选择 Ä Ë Ö Ü À Ç È É 0

# 关于传真机

如果您第一次使用传真机，传真操作可能会显得有些神秘。您很快就可以习惯电话线路中不同的传真声音，并且可以轻松接收和发送传真。

## 传真音和握手

当某人正在发送一份传真，则传真设备将发出传真呼叫音（CNG 音频）——这是一种柔和、间歇性（以 4 秒为间隔）的哔哔声。当拨号并按启动键时，便可听到此声音，当拨叫之后，此声音将持续约 60 秒。在这段时间，发送传真的机器必须与接收传真的机器进行“握手”。当每次使用自动发送传真功能时，即是正通过电话线路发送 CNG 音频。您很快就会熟悉每次在传真线路上应答电话时的这些柔和的哔哔声，因此能够很容易就区别是否正在接收信息。

接收传真时传真机将发出传真接收报告音——这是一种尖锐的鸣叫声。接收传真的鸣叫声大约会持续 40 秒，并且屏幕将显示出 **RECEIVE**（接收中）的消息。如果将传真机设置成了 **FAX ONLY**（传真）模式，则设备将以传真接收音自动应答每个呼叫。即使对方将电话挂起，传真机也将持续此声音约 40 秒钟，屏幕同时也显示了 **RECEIVE**（接收中）的消息。要中止接收模式，可按停止 / 退出键。

当将传真设备设置为 **FAX/TEL**（传真 / 电话）模式时，它将发出一个短暂的哔哔声。之后，如果传真设备接收到了 CNG 音频，则以传真接收音响应。

传真“握手”是在发送传真的传真设备的 CNG 音频和接收传真的传真设备的“唧唧声”的交迭声中进行的。这会持续 2 到 4 秒钟，因此传真机可识别出传真的发送和接收。直到响应了呼叫之后，握手才能够开始，并且在拨叫了传真号码后，CNG 音频只持续约 60 秒钟。因此，接收传真的传真机及时应答此呼叫就很重要。



当传真线路上有一台外接应答设备（TAD）时，外接应答设备（TAD）可确定相应呼叫前的铃响次数。因此应特别注意连接 TAD（外接应答设备）到传真设备时的安装说明。

## ECM（错误修正模式）

错误修正模式（ECM）是传真设备检测传真传输完整性的一种极为有效的方法。只有在都具有 ECM 功能的传真机之间发送传真时，ECM 才有效。如果 ECM 有效，则可在发送和接收传真时能不断的检查传真的完整性。

要正常地使用此功能，传真机必须拥有足够的内存。

# 术语表

**CNG 音频** 传真机自动发送传真时所发出的特殊声音（哔哔声），用以告诉接收方其正从一台传真机上接收传真。

**ECM（错误修正模式）** 检测发送传真时的错误并重新发送文档出错部分。

**F/T 振铃时间** 传真机振铃（将接收模式设置为传真 / 电话模式时）的时间，用于通知您接听它应答的语音电话。

**OGM（外出留言）** 呼叫外接应答设备（TAD）时听到的留言。

**TX/RX** TX 指传送，RX 指接收。

**备份打印** 将接收到并存储在内存中的传真打印一份附件。

**标准分辨率** 98 × 203 dpi 适用于正常大小的文本，可进行最快速的传送。

**超精细分辨率** 392 × 203 dpi，适合于打印文字极小的文档和艺术线条。

**传呼（仅限于 FAX-738MC）** 当内存接收到传真或语音信息时，此功能会使传真机呼叫您的传呼机。

**传送** 通过电话线将传真文件从本机发送到接收方传真机的过程。

**传送报告** 每个传送的列表，此列表上包括有名字和号码，日期、时间以及页码等信息。

**传真封页** 在其它用户的传真机上打印的页面，页面上一般包含有发送方和接收方的姓名、传真号码、页码以及注释等信息。可使用内存中预先设置的信息在接收端生成一份电子传真封页，或打印一张封页与文档一起发送。

**传真后通话** 在发送传真结束时，可与对方通话。

**传真音** 当正发送和正接收传真文件时，传真机发出正在通信的信号。

**传真转发** 将接收到内存中的传真文件发送到其它已预设好的传真号码上。

**对比度** 通过加亮较暗的文档或加暗较亮的文档来对较暗或较亮的文档进行补偿。

**多址发送** 将同一份传真发送到一个以上地址的功能。

**分辨率** 水平和垂直方向每英寸上的线数。参见标准，精细，超精细和照片分辨率。

**反垃圾** 如果在本功能开启的情况下登记一个特定的号码，就可以拒收来自这个号码的传真信息或电话呼叫

**蜂鸣器** 当按下了按键，发生错误或接收 / 传送文档时便会发出声音。

**公司行号** 位于传真页顶端的信息。包括发送者姓名和传真号码。

**海外模式** 临时更改传真音频以适应国际电话线路上的噪音及静电干扰。

**回电留言** 发送完传真后，给对方留言让对方回电。

**灰度级别** 复印和传真图片的灰度色调。

**接收中可预约发送传真** 在传真机还在接收传真时在进稿器中放入下一次要传送的文档。

**精细分辨率** 分辨率是 196 × 203 dpi。适用于小型打印文档和图表。

**快速拨号** 控制面板上可以存储快捷号码的键。每个号码都要占用独立的按键。

**快速拨号列表** 按数字顺序存在单键速拨号和速拨号内存中的名称与号码列表。

**来电显示** 从电话公司购买的服务，可让您看见呼叫方的号码。

**轮询** 一台传真机呼叫另一台传真机以检索传真的过程。

**脉冲** 一种电话线路上的拨号形式。

**内存用途** 指导传真机分配内存。

**内存状态列表** 显示内存的占用量和剩余量以及内存中信息的类型。

**取消任务** 取消原有任务，如延时发送或轮询等。

**缺纸接收** 当设备缺纸时将接收到的传真存入机器内存中。

**群组号码** 单键速拨号和 / 或速拨号号码的组合，可存储为一个单键速拨号键以便多址发送。

**热传送** 一种利用热量将色带上的碳素墨水输送到普通纸上的打印过程。

**日志** 列出了最近 30 条收到和发出的传真信息。

**日志周期** 预先设定的打印日志报告的间隔时间，您可以在不中断周期循环的情况下，随时打印日志。

**扫描** 将原文件的电子图像传送到计算器中的过程。

**省费功能（仅限于 FAX-738MC）** 信息中心的一种设置。收到传真时可以在两声振铃后应答，如果没有信息则在四声振铃后应答。呼叫者可在两声振铃后判断是否有收到的信息，没有的话可以挂断电话，而不必支付电话费。

**手动传真** 当按**免提通话键**（仅限于 FAX-738MC）**^**或**^**拿起话筒时，在按**启动键**之前可听到接收传真机应答声。

**缩小打印** 缩小外来传真的打印尺寸。

**通信错误** 通信错误在发送或接收传真期间所发生的错误。通常是由于线路噪音或静电引起的。

**外来信息 (ICM)** 外接应答设备 (TAD) 或 FAX-738MC 的数码信息中心所录制的来电语音信息。

**系统设置列表** 一份显示了设备当前设置的打印报告。

**信息中心 (仅限于 FAX-738MC)** 信息中心是一种用于传真和语音邮件的电子信息设备。

呼叫者可以给您发传真或留下语音信息，您也可以远程遥控调取这些信息。

**定时传送** 在当天稍后的时间再发送传真。

**液晶屏幕 (LCD)** 本机器上的显示屏幕，当设备工作时将在屏幕上显示交互式消息，当设备空闲时则显示日期和时间。

**音频** 一种电话线路上的拨号形式，用于双音频电话。

**远程启动** 可通过输入传直接接收代码，在分机电话上响应传真呼叫并将传真呼叫转移到传真机上。

**远程遥控** 用双音频电话遥控远程调取传真机内存中信息的功能。

**远程遥控密码** 一个四位数的数字密码，输入了正确的密码后可从远程呼叫和遥控传真机。

**暂停** 在存储于单键速拨号和速拨号位置上的拨号序列中设置一个 3.5 秒的延时。

**照片分辨率** 使用多级灰阶以最佳再现照片效果的一种分辨率设置。

**振铃次数设定** 在 FAX/TEL( 传真 / 电话 ) 模式或 FAX ( 传真 ) 模式下，传真机在应答前振铃所响的次数。

**中断** 在进行另一项操作时，让在等待中的任务挂起。

**自动发送传真** 不用拿起话筒或按**免提通话键** (仅限于 FAX-738MC) 便发送传真。

**自动进稿器** 进纸器可装入的纸张数量，自动进纸每次只进一张。



# 索引

- B**
- 帮助 ..... i, 33  
保留 ..... 8, 10, 15, 31  
保留键 ..... 31  
报告 ..... 33  
备份打印 ..... 60  
编制传真转发号码 ..... 52, 63  
播放语音信息 ..... 60  
拨打号码 ..... 20  
拨打呼叫 ..... 29  
拨号模式 ..... 12
- C**
- 菜单模式 ..... 88  
菜单选择面板 ..... 88  
插入空格 ..... 94  
传呼 ..... 62  
传送验证报告 ..... 32  
传真存储 ..... 52  
传真后通话 ..... 37  
传真检测 ..... 25  
传真接收代码 ..... 6, 45  
传真接收模式 ..... 25, 43, 45  
传真模式 ..... 22  
传真日志 ..... 33  
传真音和握手 ..... 95  
传真重拨 ..... 21  
传真转发 ..... 62  
从外接电话或分机电话上操作 ..... 43  
错误信息 ..... 69
- D**
- 打印 ..... 26, 32, 35  
单键速拨号 ..... 16, 20  
电话应答代码 ..... 43, 45  
电源 ..... 4
- 对比度 ..... 19  
多分辨率 ..... 42  
多份复印选项 ..... 27  
多址发送 ..... 18, 21
- E**
- ECM (错误纠正模式) ..... 94
- F**
- F/T (传真 / 电话) 模式 ..... 22, 31, 43  
F/T (传真 / 电话) 外出通告 ..... 24  
F/T (传真 / 电话) 振铃时间 ..... 24  
F/T 双振铃 ..... 24  
Fine (精细) ..... 19  
分辨率 ..... 19  
分机 ..... 24, 43  
封页 ..... 34-36  
蜂鸣器 ..... 14  
复印 ..... 27
- G**
- OGM (外出留言) ..... 58, 63  
功能模式 ..... ii  
公司行号 ..... 13  
故障排除 ..... 69  
规格 ..... 86  
滚动 ..... ii
- H**
- 海外模式 ..... 36  
灰度级别 ..... 86  
回电信息 ..... 37
- J**
- 检索 ..... 20, 30  
交替显示 ..... ii

接收信息最长时间 .....	61
接受中可预约发送传真 .....	38

## K

卡住 .....	71
控制面板 .....	8-11
快速拨号列表 .....	33

## L

来电语音监控 .....	62
连接 .....	4, 5, 7
连续轮询 .....	49
临时性封页 .....	34
灵活的内存设置 .....	57
浏览键 .....	9, 10
录制谈话 .....	62
轮询 .....	48

## M

免提通话键 .....	31
-------------	----

## N

内存 .....	26, 57
内存安全 .....	39
内存储存 .....	4
内存发送 .....	36
内存状态列表 .....	33

## P

PABX .....	14
Photo (照片) .....	19

## Q

清洁 .....	75, 76
取消任务 .....	50
群组 .....	18

## R

日期和时间 .....	12
日志周期 .....	32

## S

Standard (标准) .....	19
Super Fine (超精细) .....	19
删除留言 .....	59
删除信息 .....	61
设置 .....	1
省费功能 .....	62
手动发送 .....	19
手动模式 .....	22
输入文本 .....	94
速拨号 .....	17, 20
缩小 .....	25

## T

特殊字符 .....	93
------------	----

## W

外接电话 .....	7, 43
外接应答设备 (TAD) .....	5
外接应答设备模式 .....	22
维护 .....	75
文档 .....	2
文档尺寸 .....	2

## X

信息存储 .....	57
信息中心模式 .....	57
信息中心外出留言 .....	58
修改错误 .....	95

## Y

定时发送 .....	38
------------	----

定时轮询 .....	49
扬声器音量 .....	14
音乐 .....	15
音乐闹铃 .....	15
音量 .....	14
音频 / 脉冲 .....	12
应答模式 .....	5, 22, 23
用户设置列表 .....	33
语音监控 .....	62
远程代码 .....	45
远程遥控调取 .....	53, 64
远程遥控密码 .....	53, 64
远程遥控命令 .....	54, 65

## Z

暂停 .....	30
振铃次数 .....	23
振铃模式 .....	15
振铃音量 .....	14
中断 .....	39
重拨 .....	21
自动进稿器 .....	2



# 附件列表

款式名称	描述
PC-401	色带盒和一个备用件（每箱一套）
PC-402RF	用于 PC-401 色带盒的 2 个备用件
PC-404RF	用于 PC-401 色带盒的 4 个备用件
PC-AS4RF	用于 PC-401 色带盒的 4 个备用件

\* 为了在公布的规格范围之内得到最佳的打印质量和产品性能，请仅使用正确的 Brother（兄弟公司）替换色带。不使用真正的 Brother（兄弟公司）耗材可能会损坏机器并且此种损坏不在保修范围之内。

<p>(用于 FAX-728) →</p>	<p><b>更改应答模式</b> 按 98。 然后，外接受答设备按 1。 传真/电话按 2。 传真按 3。</p> <p><b>退出远程操作</b> 按 90。</p> <p><b>更换远程遥控密码</b></p> <ol style="list-style-type: none"> <li>1 按功能/设定键，再按 8, 3。</li> <li>2 输入三位数字。符号 * 不能更改。</li> <li>3 按功能/设定键。</li> <li>4 按停止/退出键。</li> </ol>	<p style="text-align: center;"><b>远程控制遥控卡</b></p> <p><b>使用远程遥控密码</b></p> <ol style="list-style-type: none"> <li>1 使用双音频从传真机上拨出号码。</li> <li>2 当听到传真机“哔”音应答后，立即输入远程取代码（以 * 结束的三位数字）</li> <li>3 传真机根据接受的不同信息有不同的“哔”音： “哔” 1长音——传真信息 无“哔”音——无信息</li> <li>4 听到“哔” 2短音后，输入指令。</li> <li>5 在结束时，按数字键 90 重新设定机器。</li> <li>6 挂机。</li> </ol>
<p>(用于 FAX-738MC) ↓</p>	<p><b>遥控调取传真</b> 按 96。 然后，打印内存状态列表按 1，输入远程传真机号码，并按 #。 听到“哔”音后，挂机等待。 调取所有传真按 2，然后输入远程传真机号码，并按 #。听到“哔”音后，挂机等待。 删除所有传真信息按 3。</p> <p><b>检查调取状态</b> 按 97。 然后，传真信息按 1。 语音信息按 2。 “哔” 1长音——已接收信息 “哔” 3短音——无信息</p>	<p style="text-align: center;"><b>信息管理</b></p> <p style="text-align: center;"><b>远程控制遥控卡</b></p> <p><b>使用远程遥控密码</b></p> <ol style="list-style-type: none"> <li>1 使用双音频拨打您的传真机。</li> <li>2 当听到传真机“哔”音应答后，立即输入远程遥控代码（以 * 结束的三位数字）</li> <li>3 传真机根据接受的不同信息发出不同的“哔”音： “哔” 1长音——传真信息 “哔” 2长音——语音信息 “哔” 3长音——传真和语音信息 无“哔”音——无信息</li> <li>4 听到“哔” 2短音后，输入指令。</li> <li>5 在结束时，按数字键 90 重新设定机器。</li> <li>6 挂机。</li> </ol>

## 远程命令

### 更改传真转发设定

按 95。

然后，关闭此功能按 1。

进入传真转发按 2。

编制传真转发号码，按 4。输入要转发的新的远程传真机新号码，并按 ##。在听到“哔”2短音后，按 961。若要遥控调取内存状态列表，则输入远程传真机号码，并按 ##。

传真存储设为打开按 6。

传真存储设为关闭按 7。

②

### 遥控调取传真

按 96。

然后，打印内存状态列表按 1，输入远程传真机号码，并按##。听到“哔”音后，挂机等待。

遥控调取所有传真按 2，然后输入远程传真机号码，并按 ##。听到“哔”音后，挂机等待。

删除所有传真信息按 3。

### 检查遥控调取状态

按 971。

“哔”1长音 - 已接收信息

“哔”3短音 - 无信息

③

### 更改远程遥控密码

1 按功能/设定键，再按 8、7。

2 用0-9的数字键输入三位数数字。

符号\*不能更改。

3 按功能/设定键。

4 按停止/退出键。

## 远程命令

### 播放语音信息

按 91。

然后，重复播放信息按 1。

跳到下一信息按 2。

停止播放信息按 9。

②

### 删除所有语音信息

按 93。若听到“哔”音3声，表示所有信息还没被播放过，不能删除。

### 放音/录音外出留言

按 94。

然后，播放信息中心外出留言按 11。

播放传真/电话外出留言按1 2。

播放传呼外出留言按1 3。

录制新的信息中心外出留言

按 2 1，听到“哔”音后开始录制留言。

按 9 停止。

录制新的传真/电话外出留言按 2 2。

听到“哔”音后开始录制留言。

按 9 停止。

录制新的传呼外出留言按 2 3。

听到“哔”音后开始录制留言。

按 9 停止。

③

### 更改传呼/传真转发之设定

按 95。

然后，关闭此功能按 1。

进入传真转发按 2。

进入传呼按 3。

编制传真转发号码

按 4，输入要转发的新的远程传真机号码，并按 ##。在“哔”二短音后按961再输入远程传真机的号码，然后输入##遥控调取内存状态列表。

④



**brother**®

本机器只允许在购买的国家使用，Brother（兄弟公司）或其经销商仅支持在本国购买的机器。

CHN  
LF1646020  
在马来西亚印刷