

Canon

FAX-L240

使用说明书



SUPER
GB

使用本装置前请阅读本指南。
阅读后请妥善保存，以备今后参阅。

CHI

型号

- H12251 (FAX-L240)

版权

©2003年佳能公司版权所有，违者必究！未经佳能公司事先书面许可，不得以任何形式或手段，包括电子、机械、磁性、光学、化学、手抄或其它形式或手段，对本资料的任何部分进行复制、传送、转录、保存在检索系统或翻译成任何语言或计算机语言。

商标

Canon和UHQ分别为佳能公司的注册商标和商标。

所有其它商品名和品牌名都是相应所有者的注册商标、商标或服务标志。



作为节能之星®的伙伴之一，佳能公司断定FAX-L240满足节能之星®能量效率标准。



Super G3表示采用ITU-T V.34标准的33.6 Kbps* 调制解调器的新一代传真机。利用Super G3高速传真机可以约每页3秒*的速度发送传真，因此可降低通话费用。

*在33.6 Kbps的调制解调器速度和佳能标准传真测试纸No.1(标准模式)的条件下，可实现约3秒/页的文件传送速度。目前，根据电话线路的具体状况，公共交换电话网(PSTN)可支持28.8 Kbps或以下的调制解调器速度。

激光安全信息

激光辐射可能对人身健康构成威胁。因此，本机所发出的激光辐射被完全密封在保护机壳和外罩壳内。用户正常使用本产品时没有任何辐射从本机向外泄漏。

根据标准EN 60825-1:1994，本传真机属1类激光产品。

■ 200-240V 型号

下列标签将被贴在传真机的激光扫描单元上。



本传真机按照标准EN60825-1:1994进行分类，并属于如下类别：

1类激光产品

CLASS 1 LASER PRODUCT

LASER KLASSE 1

APPAREIL A RAYONNEMENT LASER DE CLASSE 1

APPARECCHIO LASER DI CLASSE 1

PRODUCTO LASER DE CLASE 1

APARELHO A LASER DE CLASSE 1



小心

执行本手册中未明确规定的操作可能会受到危险的辐射。

目录

第1章：前言

本手册中所使用的符号约定	1-2
用户支持	1-3
重要安全说明	1-4

第2章：安装

打开传真机包装	2-2
清除包装运输材料	2-4
组装传真机	2-5
连接	2-6
连接电话线和外接设备	2-6
连接电源线	2-8
传真机的主要组件	2-9
操作面板	2-10
特殊功能键	2-10
安装墨盒	2-11
装入纸张	2-14
测试传真机	2-16

第3章：登记信息

数字、字母和符号输入指南	3-2
修改输入错误	3-4
登记发送者信息	3-5
什么叫发送者信息?	3-5
输入日期和时间	3-6
登记您自己的传真号码和名称	3-6
设定电话线路类型	3-8
通过总机拨号	3-9
登记R键	3-9

第4章：稿件处理

对稿件的要求	4-2
稿件的扫描区域	4-2
装入稿件	4-3
向放在ADF中的稿件添加页	4-4

第5章：纸张处理

对纸张的要求	5-2
可打印区域	5-3
选择用于本传真机的纸张	5-3
装入纸张	5-3
选择正面朝上或正面朝下纸张输出	5-4
改变纸张尺寸设置	5-7
调整省墨设置	5-9

第6章：快速拨号

什么叫快速拨号?	6-2
快速拨号方法	6-2
登记单触式快速拨号	6-3
登记编码快速拨号	6-8
登记组拨号	6-13
使用快速拨号	6-16
利用快速拨号发送稿件	6-16
利用快速拨号拨打电话	6-17
打印快速拨号清单	6-18

第7章：发送传真

准备发送传真	7-2
可传真的稿件	7-2
设定扫描分辨率	7-2
设定扫描对比度	7-3
拨号方法	7-4
发送方法	7-5
存储器发送	7-5
通过话筒手动发送	7-6
取消发送	7-8
当线路忙时的重拨	7-9
手动重拨	7-9
取消手动重拨	7-9
自动重拨	7-9
什么叫自动重拨?	7-9
取消自动重拨	7-9
设定自动重拨的选项	7-10
将相同稿件发送给几个传真号码(顺序播发)	7-12
定时发送	7-14
将稿件扫描到存储器中用于定时发送	7-14
打印设定为定时发送的稿件	7-16
删除设定为定时发送的稿件	7-17

第8章：接收传真

接收方法	8-2
自动接收传真：FAX ONLY MODE(专用传真模式)	8-3
设定FAX ONLY MODE(专用传真模式)	8-3
自动接收传真和电话：Fax/Te1 Mode(传真/电话模式)	8-5
设定Fax/Te1 Mode(传真/电话模式)	8-5
设定Fax/Te1 Mode(传真/电话模式)选项	8-6
手动接收传真：MANUAL MODE(手动模式)	8-8
设定MANUAL MODE(手动模式)	8-8
手动接收传真	8-8
用答录机接收：ANS.MACHINE MODE(答录机模式)	8-10
设定ANS.MACHINE MODE(答录机模式)	8-10
使用带答录机的传真机	8-10
执行其它任务的同时接收	8-11
发生故障时将传真接收到存储器中	8-11
取消接收	8-11

第9章：特殊功能

特殊拨号	9-2
在传真/电话号码中输入暂停	9-2
暂时切换到音频拨号	9-3
确认拨号音频	9-4
通过总机拨号	9-4
保存在存储器中的稿件	9-5
打印保存在存储器中的稿件的清单	9-5
打印保存在存储器中的稿件	9-6
发送保存在存储器中的稿件	9-7
删除保存在存储器中的稿件	9-9
查询	9-10
什么叫查询?	9-10
查询接收	9-10
查询另一台传真机	9-10
取消查询接收	9-12
查询发送	9-12
设定查询信箱	9-12
将稿件扫描到查询信箱	9-15
改变或删除查询信箱设置	9-15
对传真机使用的限制	9-17
启动对传真机使用的限制	9-17
取消对传真机使用的限制	9-18
限制接收	9-20

第10章：复印	
可复印的稿件	10-2
进行复印	10-2
进行快速单份复印	10-3
第11章：报告和清单	
报告和清单概要	11-2
ACTIVITY REPORT (通讯活动报告)	11-3
TX REPORT (发送报告)	11-4
MULTI TX/RX REPORT (多路发送/接收报告)	11-5
RX REPORT (接收报告)	11-5
第12章：维修保养	
定期清洁	12-2
清洁传真机外部	12-2
清洁传真机内部	12-3
清洁扫描仪单元	12-5
更换墨盒	12-7
第13章：故障排除	
清除卡纸	13-2
ADF中的卡纸	13-2
卡纸	13-3
纸张输出槽中的卡纸	13-3
传真机内部卡纸	13-3
LCD显示信息	13-8
进纸故障	13-13
传真故障	13-13
发送故障	13-13
接收故障	13-15
复印故障	13-17
电话故障	13-18
打印故障	13-18
一般故障	13-20
当无法排除故障时	13-21
当出现停电时	13-22

第14章：设置概要

掌握菜单系统	14-2
打印一清单，检查当前设置	14-2
进入菜单	14-3
USER SETTINGS(用户设置)菜单	14-4
REPORT SETTINGS(报告设置)菜单	14-5
TX SETTINGS(发送设置)菜单	14-6
RX SETTINGS(接收设置)菜单	14-7
PRINTER SETTINGS(打印机设置)菜单	14-8
POLLING BOX(查询信箱)菜单	14-9
SYSTEM SETTINGS(系统设置)菜单	14-10

附录A:规格

一般规格	A-2
传真	A-2
复印机	A-3
电话机	A-3
打印机	A-3

附录B:话筒

话筒	B-2
包装内容	B-2
将话筒连接到传真机	B-3
维修保养话筒	B-4

索引	I-1
----------	-----

第1章 前言

本手册中所使用的符号约定	1-2
用户支持	1-3
重要安全说明	1-4

本手册中所使用的符号约定

请阅读本手册中所使用的下列符号、术语和缩略语。



“注意”告诉您如何避免可能导致人身伤害或传真机损坏的操作行为。为了安全使用本产品，请务必始终遵守这些注意事项。



“提示”向您提供建议以便更有效地使用传真机，说明一些操作限制，并告诉您如何克服一些小困难。建议您阅读这些提示内容以便更充分发挥本产品的功能。

(→ p. n-nn)	数字前面有一箭头，并用两个圆括号括起来，表示某参考页(p.)或多个参考页(pp.)中包含前面句子中所述主题的更详细信息。
默认	在改变它之前将一直有效的设置。
稿件或传真	用本传真机发送或接收的书面稿件。
菜单	设置清单，从中可选择某项，进行设定或变更。菜单有一标题，将显示在LCD上。
TX/RX NO.	处理号码 。当发送或接收某文件时，传真机会赋予该文件独有的处理号码。处理号码为4位数编号，可帮您记录管理所发送或接收的文件。
TX	表示 发送 。
RX	表示 接收 。
Ex:	显示在LCD上的信息或设置示例。
ADF	自动输稿器 。传真机上可自动将稿件送入传真机以便进行传真或复印的装置。
LCD	液晶显示屏 。操作面板上的该显示屏可用来显示各种信息和设置。
ECM	纠错模式 。本传真机的一种功能，当向带ECM功能的传真机发送传真或从它接收传真时，该功能可减少系统或线路错误。
G3	Group3 。它是一种系统，该系统使用编码方案发送图像以减小发送数据量，从而缩短发送时间。
ITU-TS	国际通讯联合通讯部门 。所成立的专门委员会，主要设定通讯的国际标准。

另外，本说明书用黑体字(译成中文后加引号)表示键和LCD上的信息：

- 键显示为：“**停止**”。
- LCD中的信息显示为：**USER SETTINGS**。

用户支持

本传真机是用最新技术设计、生产的产品，可提供可靠的操作。操作使用过程中若碰到什么问题，请利用第13章有关信息解决这些问题。若自己无法排除故障或认为您的传真机需要维修，请与当地佳能公司的授权代理商或佳能帮助热线联系。

重要安全说明

使用本传真机之前请仔细阅读这些安全说明。



除非本手册中有明确说明，否则切勿擅自修理本传真机。切勿擅自拆卸本传真机：打开并卸下其下盖将使您面临危险电压或其它危险。任何维修，都务必与当地佳能公司的授权代理商或佳能帮助热线联系。

■ 操作处理和维修保养

- 请遵守标在传真机上的所有警告和说明。
- 请勿让传真机受到强烈冲击或振动。
- 在移动或清洁传真机之前，请务必拔出传真机插头。
- 为了避免卡纸，当传真机正在打印时，切勿拔出电源线、打开前盖或在多用途纸盘中增加或取出纸张。
- 当运输传真机时，请务必从传真机上卸下墨盒。请将墨盒放在原来的保护袋中或用厚布包起来以免曝光。
- 请务必如下图所示搬起传真机。切勿抓住任何附件将它搬起。

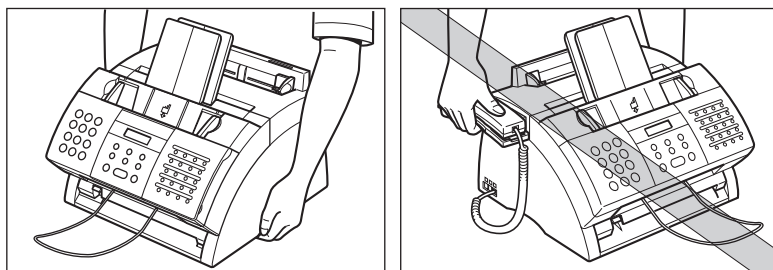

- 请勿将任何物体插入传真机的各种槽内或开口，否则可能会碰到危险电压或使零部件短路。进而可能会导致火灾或触电。
- 请勿让细小物体(如大头针、回形针或订书钉)落入传真机内。若万一某物体落入传真机内，请立即拔出电源插头，并与当地佳能公司的授权代理商或佳能帮助热线联系。
- 请避免将液体溅到本传真机内或周围，请勿在它附近吃、喝东西。万一溅入液体或任何物体落入传真机内，请立即拔出电源插头，并与当地佳能公司的授权代理商或佳能帮助热线联系。
- 请保持传真机清洁。灰尘的积累会妨碍传真机正常工作。

- 当发生下列任何一种情况时，请立即拔出传真机的电源插头，并与当地佳能公司的授权代理商或佳能帮助热线联系。
 - 当电源线或插头损坏或磨损时。
 - 当液体溅入传真机内时。
 - 当传真机被雨淋或水浇过时。
 - 当完全按照本手册操作但传真机仍无法正常工作时。只能调整本手册中明确说明的控制键。不正当调整其他控制键可能会导致设备损坏，或导致专业人员需要更多精力才能将产品恢复到正常状态的后果。
 - 当传真机发生摔落或内部损坏时。
 - 当传真机性能发生明显改变并需要维修时。

■ 位置

- 请将传真机放置在平坦、稳定、没有振动并有足够强度支撑其重量(约10kg)的平面上。
- 请将传真机放置在阴凉、干燥、干净且通风良好的地方。
 - 请确保放置传真机的区域没有灰尘。
 - 请确保放置传真机的地方不会受极端温度变化的影响，并使环境温度始终维持在10°至32.5°C的范围内。
 - 请使环境湿度始终维持在20%至80%的范围内。
- 请避免让传真机受到阳光直射，否则可能会导致损坏。若不得不将传真机安置在窗口附近时，请安装较厚的窗帘或百叶窗。
- 请勿在靠近水的地方使用传真机。请勿让任何潮湿物体与本传真机接触。
- 请勿在室外使用或存放传真机。
- 请勿将传真机安装在含有磁铁或产生磁场的设备附近，如扬声器附近。
- 尽可能将传真机安放在现有电话线路插口附近以便与电话线路连接，并可省去安装新的电话线路插口。
- 请将传真机安放在电压为AC200–240V(50–60Hz)的标准电源插座附近。
- 为了确保传真机安全可靠的运行并防止过热(过热可能会导致运转异常并引起火灾)，请勿堵塞排风口。切勿堵塞或盖住传真机的任何开口，不要将它放在床铺、沙发、地毯或其它类似表面上。除非确保充分通风，否则请勿将传真机放置在橱柜、内嵌式安装场所、散热器附近或其它热源附近。在传真机四周至少保留约10cm的空间。关于传真机尺寸，请参考p.A-2。

- 请勿在电源插座附近堆放盒子或家具。请勿在电源插头区域堆放杂物，以便紧急时能迅速拔出插头。若发现传真机有任何异常情况(冒烟、异味或噪音)，请迅速拔出电源插头。并与当地佳能公司的授权代理商或佳能帮助热线联系。
- 请勿将任何异物压在电源线上，请勿将传真机安放在电源线可能被踩踏的地方。请勿让电源线打结或扭结在一起。

■ 电源

- 当发生雷击时，请从电源插座中拔出电源线。(请注意，拔出传真机电源线后，保存在其内存中的任何文件都将被删除。)
- 当拔出传真机电源线后，请务必等5秒钟后再重新插入。
- 请勿将传真机电源线插入不间断电源(UPS)。



本产品会产生低水平的磁通量。

当您正在使用心脏起搏器并感到不适时，请立即远离本产品并去看医生。

第2章 安装

打开传真机包装.....	2-2
清除包装运输材料.....	2-4
组装传真机.....	2-5
连接.....	2-6
连接电话线和外接设备.....	2-6
连接电源线.....	2-8
传真机的主要组件.....	2-9
操作面板.....	2-10
特殊功能键.....	2-10
安装墨盒.....	2-11
装入纸张.....	2-14
测试传真机.....	2-16

打开传真机包装

打开传真机包装之前，请务必先选择合适的安放地点(→ p.1-5)。

小心取出箱内所有品目。当将传真机及其保护包装材料从包装箱内取出时，请让他人帮您抓住包装箱。请妥善保存纸箱和包装材料以便将来搬运传真机时使用。

检查确认包装中含有如下品目：



主机

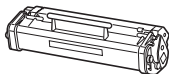

FX-3墨盒

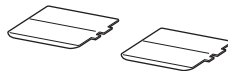

托盘



稿件托盘

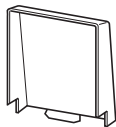

多用途纸盘盖



稿件托架

话筒

电源线

电话线

资料

纸张警告标签

目的地标签



注意

实际品目在形状和数量上可能与上图所示略有差异。

若发现包装中有任何品目损坏或缺失，请立即与当地佳能公司的授权代理商或佳能帮助热线联系。



- 重要！请务必妥善保存购买收据，万一传真机需要保修服务时必须出示该收据。

注意

清除包装运输材料

请按如下步骤清除包装运输材料。请妥善保存纸箱和包装材料以便将来搬运传真机时使用。

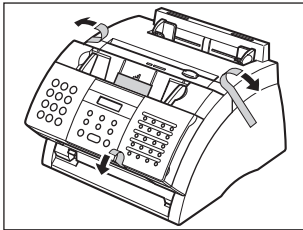

1 请从传真机上清除所有固定胶带。

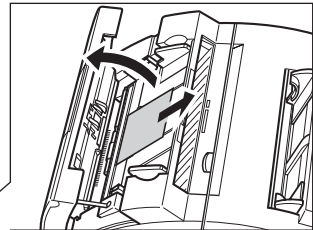

2 用双手轻轻打开操作面板（不能完全打开）。然后从ADF中取出保护板。按操作面板的中央部位关闭操作面板直到锁到位为止。

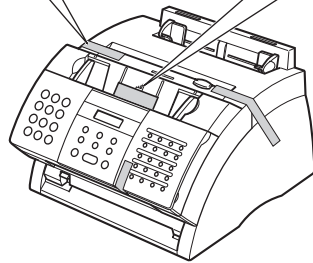

实际运输包装材料在形状、数量和位置上可能与上图所示略有差异。

注意

组装传真机

请按照如下步骤组装传真机：

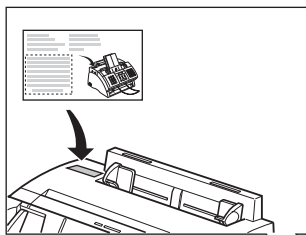

1 将纸张装入警告标签贴在多用途纸盘的左侧。

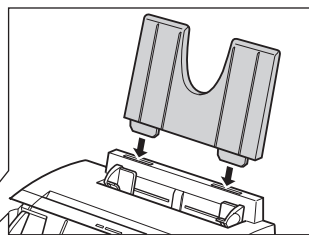

2 将稿件托盘的凸缘插入主机的插槽内。

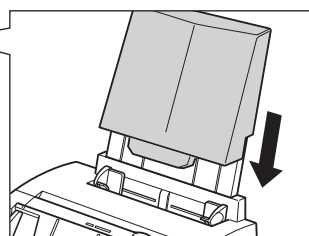

3 将多用途纸盘盖滑到稿件托盘上。

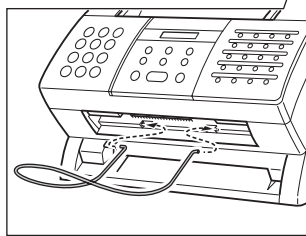

4 将稿件托架插入主机的插孔内。

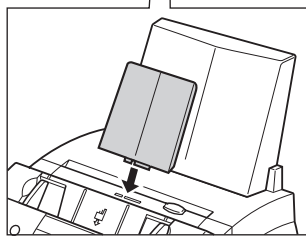

5 将托盘的一处凸缘插入正面朝下输出槽对应的插槽中。

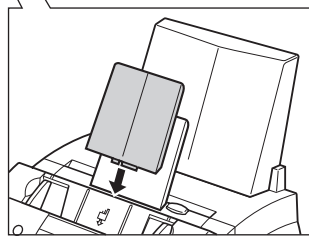

6 将个托盘的另一处凸缘插入ADF上方对应的插槽中。



关于将话筒安装到传真机上的详细情况，请参见附录B。

注意

连接

连接电话线 and 外接设备

传真机侧面有三个插口分别用于如下连接：

- 电话线
- 话筒或电话机
- 其他电话、答录机或数据调制解调器

如果您只有一根电话线并准备用该传真机同时接收传真和一般电话，则还必需将话筒、电话机或答录机连接到传真机。



使用传真机之前，请先将外接设备连接到传真机上。

注意

请按照如下步骤连接电话线 and 外接设备：

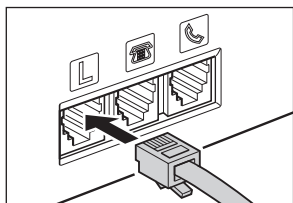
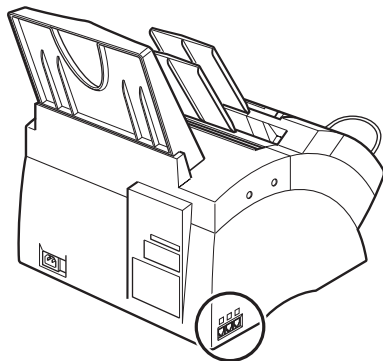

1 将附带的电话线连接到“☎”插口，然后将另一端插入墙壁上的电话线路插口。

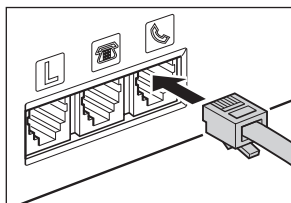

2 将话筒或电话机线插入“☎”插口。

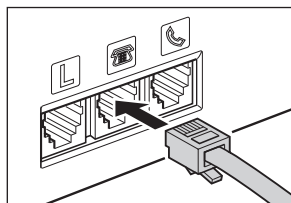

3 将附加电话、答录机或数据调制解调器的缆线插入“☎”插口。



注意

- 由于有各种各样的规格，佳能无法保证所有答录机都与本传真机兼容。
- 当已将外接设备连接到传真机上时，请务必设定正确的接收模式（→ 第8章）。
- 若需要同时连接附加电话和答录机，请将附加电话连接在答录机上，然后将答录机连接到传真机上。
- 若将数据调制解调器连接到传真机上并频繁使用，或其他人经常通过该数据调制解调器访问您的计算机时，可能需要专用电话线连接数据调制解调器。

连接电源线

连接电源线之前，请参见“电源”，p.1-6。

请按如下步骤连接电源线：

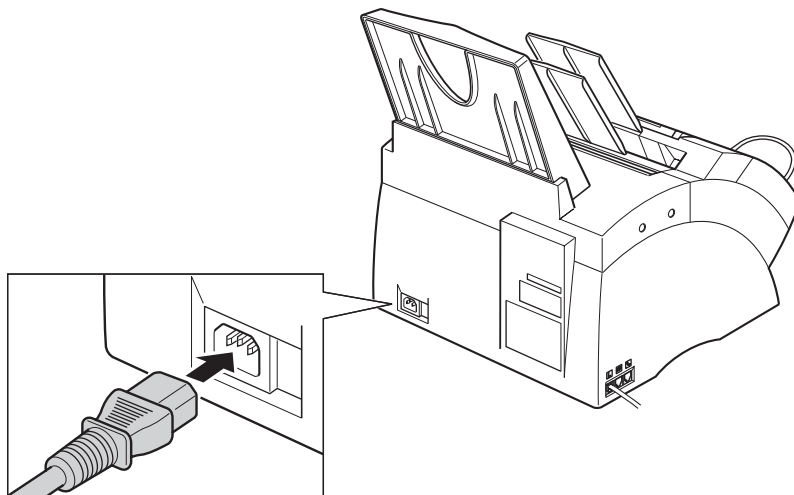

将附带的电源线连接到电源插口。
然后将另一端接到正确接地的AC200-240V三芯电源插座。

本传真机没有电源开关，因此插入电源插头后即打开了电源。连接电源后，在可使用之前，尚需要一定的预热时间。等待传真机预热直到显示的“PLEASE WAIT(请稍候)”信息消失。当第一次将电源线连接到交流插座时，液晶显示屏上在显示“PLEASE WAIT”之后将显示“DISPLAY LANGUAGE”。此时请按二次“设定”。



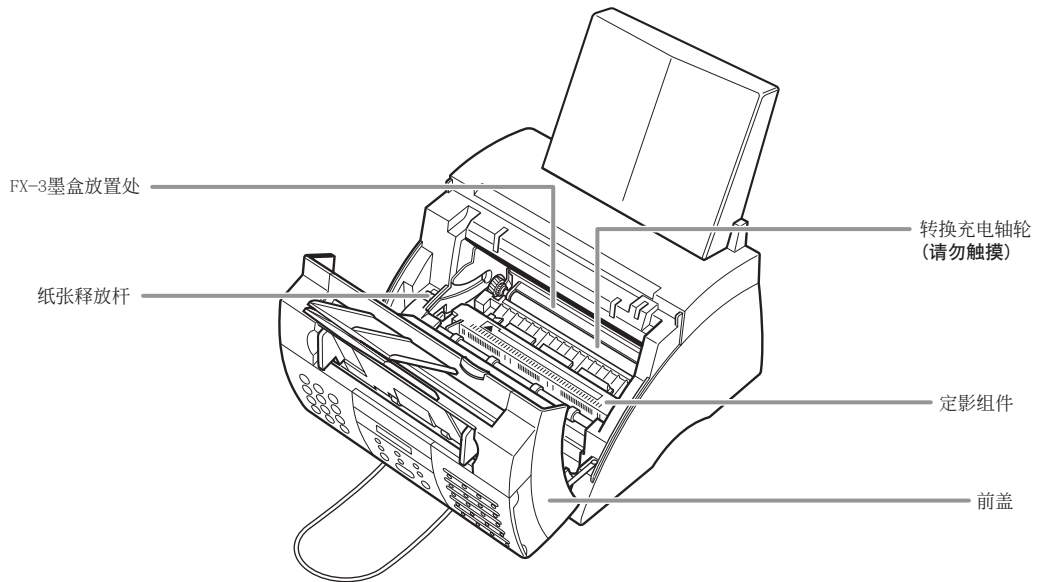
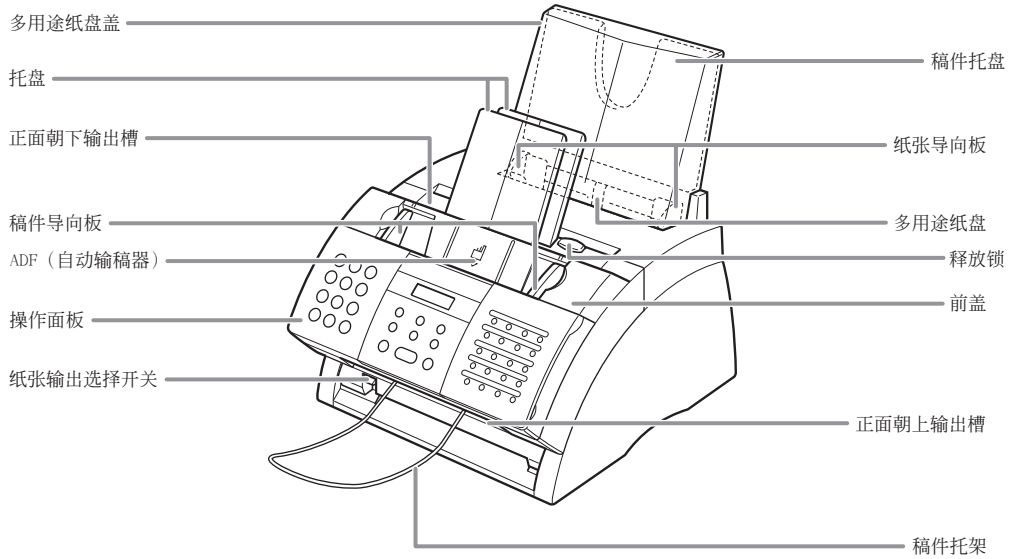

- 本传真机配有三芯的接地型插头，带第三(接地)针。该插头只能插入接地型插座。这属于安全功能。若无法将插头插入插座，应与电工联系，请他更换插座。请勿折断第三插脚或使用“3至2”转换适配器废除接地型插头的安全功能。
- 请勿让本传真机与空调、电子打字机、电视或复印机等设备共用同一电路。这些设备会产生电噪音，干扰传真机发送或接收传真。

传真机的主要组件



操作面板

- 接收方式键
(→ 第8章)
- R键
(→ p.3-9)
-  挂机键
(→ pp.6-17, 7-6, 9-3)
- LCD
- 分辨率键
(→ pp.7-2,10-2)
- 编码拨号键
(→ pp.6-2,6-16,6-17)
-  启动/复印键
(→ pp.10-2, 10-3)
- 警告指示灯
- 设定键
(→ p.14-3)
- 重拨/暂停键
(→ pp.7-9,9-2)
-  停止键
(→ p.14-3)

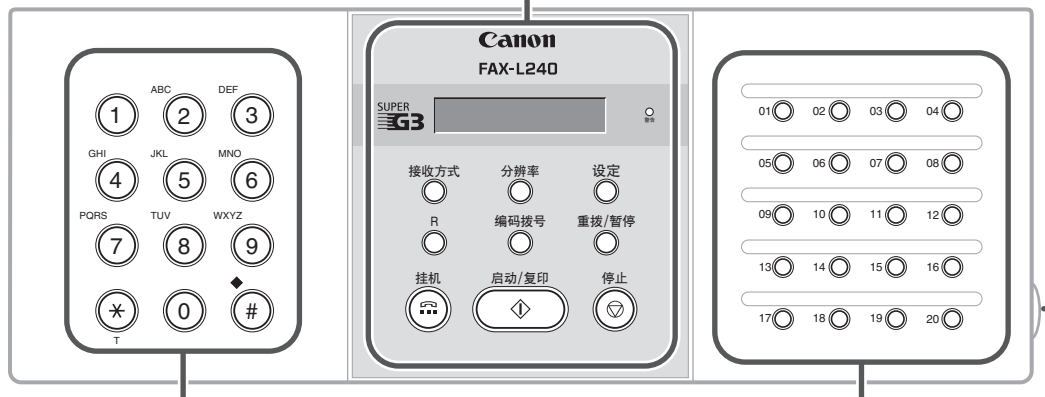

- 数字键
(→ p.3-2)

- 单触式快速拨号键
(→ pp.6-2, 6-16, 6-17)

- 单触式快速拨号面板
打开单触式快速拨号面板露出下面的特殊功能键。

特殊功能键

- 数据登记键 (→ p.14-3)
- 定时发送键 (→ pp.7-14, 7-16, 7-17)
- 报告键
(→ pp.6-18, 11-3, 14-2)
- + 键
(→ p.3-7)
- ◀, ▶ 键
(→ pp.3-3, 3-4)
- 清除键 (→ p.3-4)

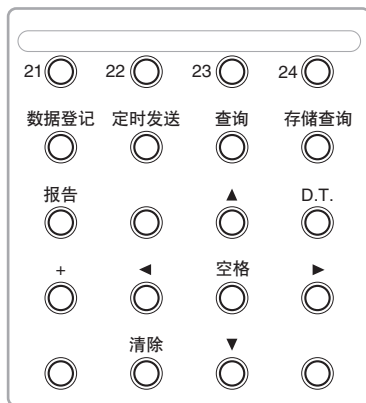

- 查询键
(→ pp.9-11, 9-15)
- 存储查询键 (→ pp.9-5, 9-6, 9-7, 9-9)
- ▲, ▼ 键
(→ p.14-3)
- D.T. 键
(→ p.9-4)
- 空格键
(→ pp.3-3, 3-4)

安装墨盒

本节说明如何首次安装墨盒。如果要更换已使用过的墨盒，请参考p.12-7。

安装墨盒之前，请务必先阅读如下内容：

- 本传真机只能使用FX-3墨盒。
- 请将墨盒放在远离计算机显示屏、磁盘驱动器或软盘驱动器的地方。否则墨盒内的磁铁可能会损坏这些物品。
- 请勿将墨盒存放在阳光直射的环境中。
- 请避免高温、高湿或温度急剧变化的地方。请将墨盒保存在0°至35°C的环境中。
- 请勿将墨盒暴露在阳光直射或强光下5分钟以上。
- 请将墨盒保存在保护袋内。在已准备好安装墨盒之前请勿打开保护袋。
- 请妥善保存墨盒保护袋，以便将来需要重新包装或搬运墨盒时使用。
- 请勿将墨盒存放在含盐分的环境中或含腐蚀性气体的环境中，如有喷雾剂的环境中。
- 除非必要，请勿将墨盒从传真机中取出。
- 请勿卸下墨盒上保护磁鼓的百叶板。
当磁鼓暴露在光线下或有损伤时会导致打印质量劣化。

- 按如图所示握持墨盒以免手碰到保护磁鼓的百叶板。

- 切勿触碰保护磁鼓的百叶板。当手拿墨盒时，应小心不要让手碰到保护磁鼓的百叶板。
- 请勿将墨盒竖起或倒置。当墨粉在墨盒内结块时，即使摇动墨盒也可能无法使之脱离。

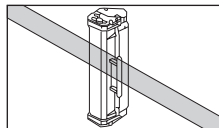
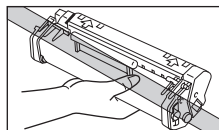
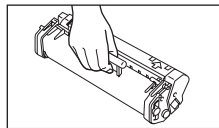
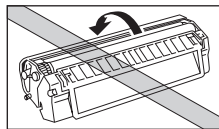



请勿将墨盒置于火中。墨粉是可燃物质。

小心

请按照如下步骤将墨盒安装到传真机中：

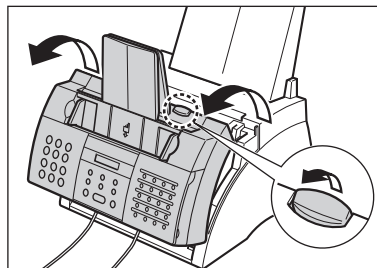
- 1 确认传真机已插入电源。
- 2 提起释放锁打开前盖。



 提起释放锁之前请勿打开前盖，否则可能会损坏传真机。

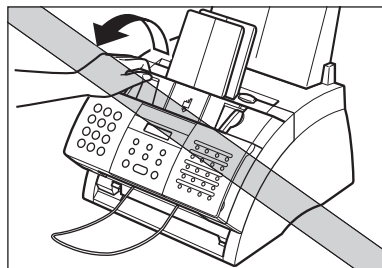

- 3 将FX-3墨盒从保护袋内取出。
 - 请妥善保存墨盒保护袋，以便将来需要重新包装墨盒时使用。
- 4 轻轻侧向摇动几次墨盒，使内部墨粉均匀分布。
 - 如果内部墨粉未均匀分布，可能导致低劣的打印质量。

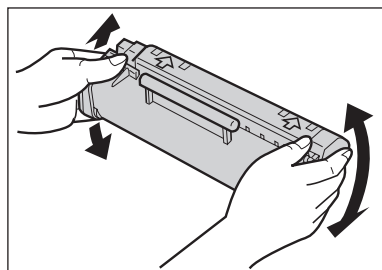

- 5** 将墨盒放置在平坦、干净的平面上，然后轻轻拉掉塑料片，撕下塑料密封。
- 请平稳均匀拉扯以免撕破塑料密封。

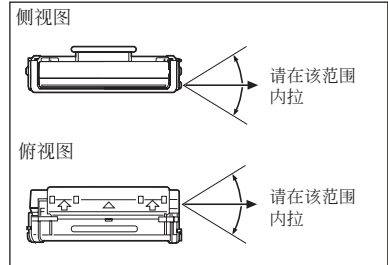
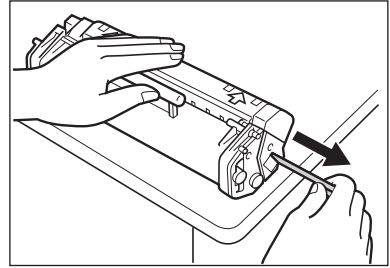

- 6** 握住墨盒把柄，将它插入传真机直到插不动为止，请务必使其凸缘与传真机内部的导轨对齐。
- 拿墨盒时只能抓住其把柄。

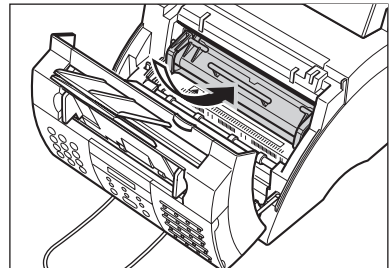

- 7** 用双手关闭传真机前盖。

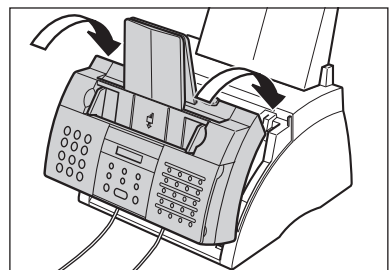

装入纸张

本节将说明如何将普通纸装入多用途纸盘。

关于对纸张的要求以及选择传真机用纸张的详细信息，请参见第5章。

装入纸张之前，请务必先阅读如下内容：



激光打印过程中，利用高温将墨粉定影在纸张上。所使用的纸张在170°C的温度附近不得熔化、蒸发、变色或发出危险烟雾，例如不得在激光打印机中使用羊皮纸。

请确认所使用的任何抬头纸或彩色纸能够承受高温。

- 本传真机可使用一般复印纸、棉质合同纸、典型抬头纸。不必使用特殊纸张。只能使用已裁剪纸，不能使用卷筒纸。
- 请务必装入适合传真机使用（→ 第5章）的正确尺寸、重量、数量的纸张。
- 出厂时多用途纸盘被设定为使用A4尺寸的纸张，但可改为其他纸张尺寸（→ p.5-7）。
- 可选择通过正面朝上输出槽或正面朝下输出槽（→ p.5-4）。请根据所执行的任务灵活选择。
- 正面朝下输出槽可容纳约50张纸。为了避免卡纸，在计数达到50张之前请从输出槽中取出纸张。
- 当传真机正在打印时请勿装纸。
- 请勿将纸张留在多用途纸盘中太久，否则可能会导致纸张弯曲而引起故障。
- 某些环境条件如极端高温或高湿度，可能会导致多用途纸盘中的某些纸张卡纸。如果总是碰到问题，请逐张输入纸张。
- 请注意不要让任何异物落入多用途纸盘。
- 当多用途纸盘中还有剩余纸时，请勿直接添加纸。若未取出剩余的纸而直接添加纸可能会导致卡纸。若一定要添加，请首先取出剩余的纸，然后将它与添加部分一起重新装入。

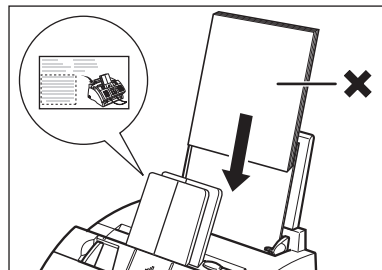

请按照如下步骤将普通A4纸摺(纸摺高度最大10mm)装入多用途纸盘：

- 1** 请从传真机上卸下多用途纸盘盖。

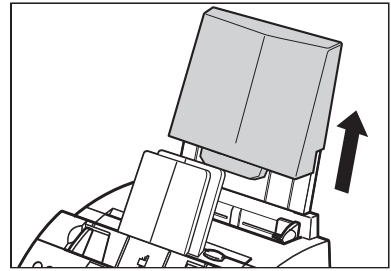

- 2** 准备一摺纸，轻轻在平面上将纸边顿齐。

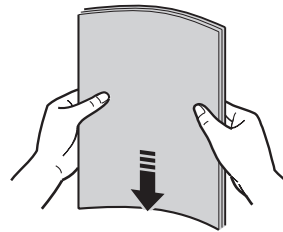

- 3** 打开导纸板使与纸摺近似同宽。

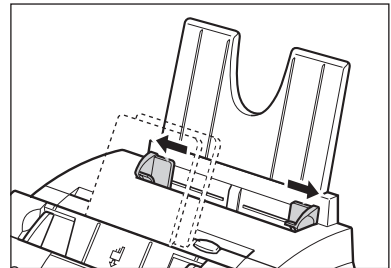

- 4** 将纸摺插入多用途纸盘①(使打印面对着自己，顶端朝前)，然后调节导纸板使之与纸摺同宽②。

- 请确认导纸板与纸摺之间没有空隙。

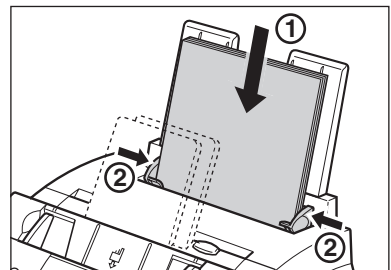

- 5** 重新套上多用途纸盘盖。
 - 请务必套上该罩壳以免传真机内集聚灰尘。
- 6** 根据需要调整纸张输出选择开关 (→ p.5-4)。

至此，可以使用传真机了。

测试传真机

当传真机的组装、墨盒安装以及纸张装入完成后，即可通过复印几张稿件 (→ p.10-2) 来确认传真机是否能正常打印。

若打印时出现故障，请参见第13章。

第3章

登记信息

数字、字母和符号输入指南.....	3-2
修改输入错误.....	3-4
登记发送者信息.....	3-5
什么叫发送者信息?.....	3-5
输入日期和时间.....	3-6
登记您自己的传真号码和名称.....	3-6
设定电话线路类型.....	3-8
通过总机拨号.....	3-9
登记R键.....	3-9

数字、字母和符号输入指南

当需要输入名称或数字时，请参考下表确定按哪个数字键来输入相应的字母。

键	大写字母 模式 (:A)	小写字母 模式 (:a)	数字模式 (:1)
①			1
^{ABC} ②	ABCĂĂĂĂĂĂÆÇ	abcăăăăăăăæç	2
^{DEF} ③	DEFĐĚĚĚĚĚ	defďěěěěě	3
^{GHI} ④	GHIİİİİİ	ghiııııı	4
^{JKL} ⑤	JKL	jkl	5
^{MNO} ⑥	MNOÑØÖÓÓÓÔ	mnoñøóóóô	6
^{PQRS} ⑦	PQRSP	pqrsþ	7
^{TUV} ⑧	TUVÜÚÚÛÛ	tuvüúúûû	8
^{WXYZ} ⑨	WXYZÝ	wxyzý	9
⑩			0
◆ #	- . * # ! " , ; : ^ ` _ = / ' ? \$ @ % & + () [] { } < >		
⊛ T	大写字母模式 (:A) → 小写字母模式 (:a) → 数字模式 (:1)		

 在两次输入数据之间，如果闲置60秒钟以上，传真机将自动返回到待机模式。
注意

■ 在数字模式和字母模式之间切换

按✱选择数字模式(:1)，大写字母模式(:A)或小写字母模式(:a)。

— :1

(数字模式)

— :A

(大写字母模式)

— :a

(小写字母模式)

■ 输入字母

1 按✱在大写字母模式(:A)或小写字母模式(:a)之间切换。

— :A

2 按包含所需字母的数字键。

- 重复按数字键直到所需字母出现。每按一次数字键，相应键都在它所包含的字母之间循环。
- 如果无法确定按哪个键以输入所需字母，请参见p.3-2。

Ex: C :A

3 使用数字键继续输入其它字母。

- 如果要输入的下一个字母位于不同数字键上，可直接按相应键直到所需字母出现为止。
-或-
如果要输入的下一个字母位于在步骤2中所按的同一数字键上，按▶将光标移到右边。然后重复按同一数字键直到所需字母出现为止。
- 若要输入空格，请按“空格”键。

Ex: CA :A

■ 输入数字

1 按 \times 切换到数字模式(:1)。

— :1

2 按包含所需数字的数字键。

- 若要输入空格, 请按“空格”键。

Ex: 1_ :1

3 使用数字键继续输入其它数字。

Ex: 10_ :1

■ 输入符号

1 重复按#键直到所需符号出现为止。

Ex: # :1

2 若要输入其它另一符号, 按▶将光标移向右侧, 然后重复按#直到所需符号出现为止。

Ex: #= :1

修正输入错误

可通过按“清除”键删除所有输入。另外, 按照如下步骤可修正个别字母:

1 利用◀或▶将光标移到错误字母下。

Ex: CANEN :A

2 按含有正确字母的数字键, 输入正确字母替换错误字母。

- 如果无法确定按哪个键以输入所需字母, 请参见p.3-2。

Ex: CAN0N :A

3 当完成修正后, 按“设定”登记新输入。

登记发送者信息

什么叫发送者信息？

当您接收传真时，对方的姓名或公司名称、传真/电话号码以及发送日期和时间可能以小字体打印在每页传真的顶部。这些信息被称为发送者信息或发送端身份(TTI)。同样，您也可将您的详细信息登记在传真机上，每当您发送传真时，对方就知道是谁发送的，以及何时发送的。以下将举例说明您的信息是如何打印在从您的传真机上发送的传真上的：

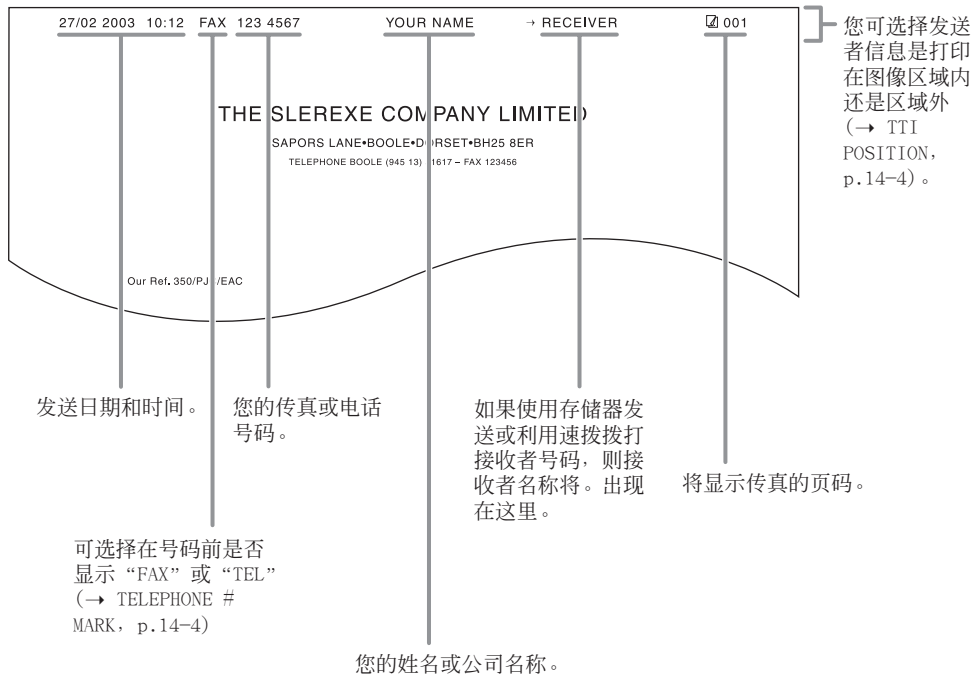

若要将发送者信息输入传真机，请按照以下几页的步骤。

输入日期和时间

请按如下步骤设定当前日期和时间：

1 打开单触式快速拨号面板。

2 按“数据登记”。

DATA REGISTRATION

3 按3次“设定”。

- 将显示传真机当前所设定的日期和时间。

USER SETTINGS

DATE & TIME

Ex: 20/02 2003 13:30

4 利用数字键按顺序正确输入日、月、年、时间。

- 输入年份时仅输入最后两位数。
- 按照24小时制输入时间(如下午1:00输入为13:00)，并在一位数前面加零。
- 如果输入有错，请按“清除”后重新输入日期和时间。

Ex: 27/02 2003 15:00

5 按“设定”。

DATA ENTRY OK

UNIT TELEPHONE #

6 按“停止”返回到待机模式。

Ex: 15:00 FaxOnly

登记您自己的传真号码和名称

请按照如下步骤登记本传真机的传真/电话号码和您的姓名或公司名称：

1 打开单触式快速拨号面板。

2 按“数据登记”。

DATA REGISTRATION

3 按2次“设定”。

USER SETTINGS

DATE & TIME

设定电话线路类型

使用传真机之前，请务必设定所使用电话系统的电话线路类型。如果不知道所使用电话线路类型，请向当地电话局咨询。

如果需要改变电话线路类型的设定，请按如下步骤操作：

1 打开单触式快速拨号面板。

2 按“数据登记”。

DATA REGISTRATION

3 按2次“设定”。

USER SETTINGS

DATE & TIME

4 利用▼或▲选择TEL LINE TYPE。

TEL LINE TYPE

5 按“设定”。

Ex: TOUCH TONE

6 利用▼或▲选择所需要的电话线路类型。

- 可从如下类型中选择：
 - ROTARY PULSE (用于脉冲拨号)
 - TOUCH TONE (用于音频拨号)

7 按“设定”。

R-KEY SETTING

8 按“停止”返回到待机模式。

Ex: 15:00 FaxOnly

通过总机拨号

PBX(小型专用交换机)是一种现场电话交换机。如果您的传真机是通过PBX或其它电话交换系统连接的,您必须首先拨打外线号码,然后再拨打要呼叫的对方号码。

为了方便拨号,可将PBX访问类型和外线号码登记在R键上,这样在拨打要呼叫的传真/电话号码前,只需按该键即可。具体步骤如下。

登记R键

按照如下步骤将PBX访问类型和外线号码登记在R键上:

- 1 打开单触式快速拨号面板。
- 2 按“数据登记”。
- 3 按2次“设定”。
- 4 利用▼或▲选择R-KEY SETTING。
- 5 按“设定”。
- 6 利用▼或▲选择PBX。
- 7 按“设定”。
- 8 利用▼或▲选择所使用交换系统的访问类型。
 - 可从如下类型中选择:
 - PREFIX
 - HOOKING

DATA REGISTRATION

USER SETTINGS

DATE & TIME

R-KEY SETTING

Ex: PSTN

PBX

Ex: HOOKING

■ 如果在步骤8中选择了HOOKING:

9 按“设定”。

REPORT SETTINGS

10 按“停止”返回到待机模式。

Ex: 15:00 FaxOnly

■ 如果在步骤8中选择了PREFIX:

9 按“设定”。

10 利用数字键输入外线号码(最多19位数)。

Ex: 214xxxx

11 按“重拨/暂停”输入暂停。

Ex: 214xxxxP

12 按“设定”。

REPORT SETTINGS

13 按“停止”返回到待机模式。

Ex: 15:00 FaxOnly

第4章

稿件处理

对稿件的要求	4-2
稿件的扫描区域	4-2
装入稿件	4-3
向放在ADF中的稿件添加页	4-4

对稿件的要求

装入ADF中准备发送或复印的稿件必需满足如下要求：

	单页稿件	相同厚度和重量的多页稿件
尺寸 (W×L)	最大216mm×约1m 最小148mm×105mm	最大216mm×355.6mm 最小148mm×105mm
数量	1张	最多30张A4或信纸尺寸的纸张* 最多10张律师公文纸尺寸的纸张*
厚	0.06至0.23mm	0.06至0.13mm
重量	35至240g/m ²	40至90g/m ²

■ 问题稿件

- 为了避免在ADF中卡纸，请勿使用任何下列稿件：
 - 有皱褶或折痕的纸张
 - 复写纸或单面复写纸
 - 卷曲或卷筒纸
 - 涂层纸
 - 破损的纸张
 - 薄膜纸或薄纸
- 将纸张装入ADF之前请去除所有装订物(订书钉、环形针等)。
- 在装入ADF之前，请务必让稿件上的胶水、墨水、修改液干透。
- 如果稿件无法通过ADF输入，可先将它复印，然后装入复印件。
- 如果将要发送利用本传真机打印的稿件，请务必采用正面朝下输出方式打印该稿件(→ p.5-4)。

稿件的扫描区域

如图所示的阴影区域表示稿件的扫描区域。请确保稿件的文本和图形部分落入该区域内。

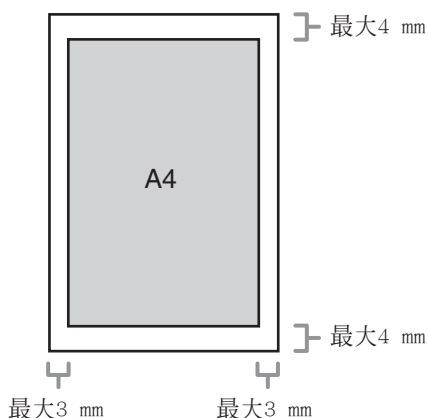

* 75g/m²的纸张

装入稿件

请按如下步骤将稿件装入ADF：

- 1 调整稿件导向板使之与稿件同宽。

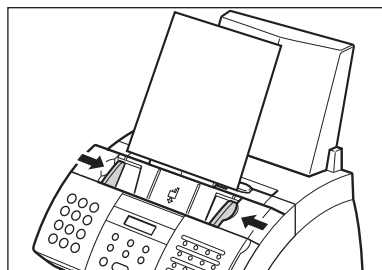

- 2 让稿件正面朝下轻轻将稿件前边缘插入ADF直到听见蜂鸣信号音。

- 插入ADF之前，在平坦的平面上顿齐多页稿件。

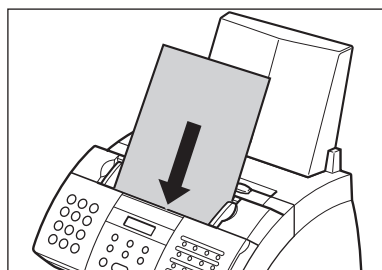

至此，稿件已准备就绪可随时扫描。



- 对于多页稿件，稿件从底层开始逐页输入。
- 请等所有页都被扫描后再开始新的作业。

■ 多页稿件可能碰到的问题

如果ADF中的稿件在输入过程中出现故障，请取出稿件，在平坦的平面上顿齐稿件。然后稍微倾斜稿件纸擦，使其前边缘成楔形，然后插入ADF。

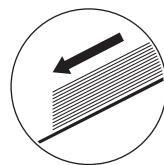
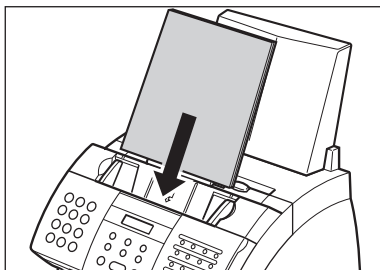
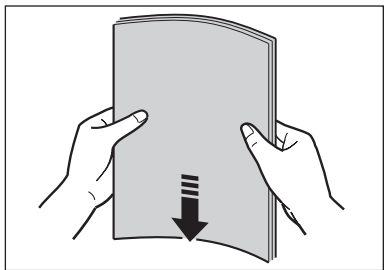

为避免进稿故障，请务必使稿件满足对稿件的要求。(→ p.4-2)

向放在ADF中的稿件添加页

如果想向ADF中稿件添加页，请等最后一张开始进稿时再添加，最多只能添加30页(对于律师文书纸只能添加10页)。最后一张与添加的第一张应重叠约2.5cm。

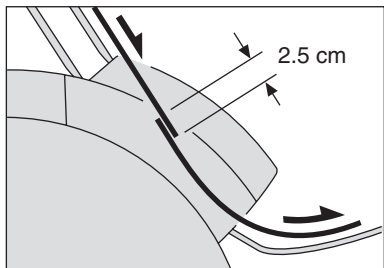

第5章

纸张处理

对纸张的要求	5-2
可打印区域.....	5-3
选择用于本传真机的纸张	5-3
装入纸张	5-3
选择正面朝上或正面朝下纸张输出.....	5-4
改变纸张尺寸设置	5-7
调整省墨设置	5-9

对纸张的要求

可将下列纸张装入多用途纸盘。

纸张尺寸设置	尺寸(W×L)	重量	数量
	最小92.4mm×127mm 最大216mm×356mm	64至90g/m ² 1张：64至105g/m ²	最大纸摞高度：10mm (约100张75g/m ² 的纸张)
A4	210×297mm		
LTR (信纸)	215.9×279.4mm		
LGL (律师文书纸)	215.9×355.6mm		
自定义1/长*	216×317mm至 216×340mm*		
自定义2/短*	216×254mm至 216×285mm*		

决定装入的纸张后，请务必进行如下操作：

- 确认所选纸张是否与本传真机兼容 (→ p.5-3)。
- 确认多用途纸盘的纸张尺寸设置已设定为所要装入的纸张尺寸 (→ p.5-7)。
- 确认纸张输出设置与所执行的任务一致 (→ p.5-4)。
- 确认是否已将纸张正确装入多用途纸盘 (→ p.2-14)。

* 对于该设置，必需装入较少的纸张。

可打印区域

如图所示的阴影区域表示A4尺寸纸张的可打印区域。

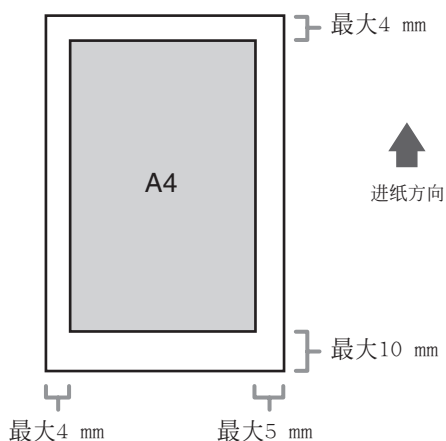

选择用于本传真机的纸张

选择纸张时请遵守如下准则：

- 为了避免在ADF中卡纸，请勿使用任何下列纸张：
 - 有皱褶或折痕的纸张
 - 卷曲或卷筒纸
 - 涂层纸
 - 破损的纸张
 - 潮湿的纸张
 - 薄膜纸或很薄的纸
- 如下类型的纸张打印效果不佳：
 - 高质感纸
 - 很滑的纸
 - 腊光纸。
- 请确认纸张上没有灰尘、细绒和油污。
- 大量购买某种纸张前请在本传真机上测试一下。
- 在使用之前请将所有的纸张以包装状态存放在平坦的平面上。对打开的包装，让它呆在原包装内并放在阴凉干燥的环境中。
- 请将纸张存放在温度在18° 至24°C之间、相对湿度在40%至60%之间的环境中。

装入纸张

关于如何将纸张正确装入多用途纸盘的说明请参见p.2-14。

选择正面朝上或正面朝下纸张输出

■ 进纸路径

理解纸张是如何通过传真机的将有助于根据执行的具体任务正确选择纸张输出槽。

首先，纸张来到墨盒，在此激光束将打印图像“绘”到磁鼓上，磁鼓再将墨施加到纸张上。纸张继续前进到定影组件，在此墨被“定影”到纸张上。然后纸张通过正面朝上输出槽(传真机正面)或正面朝下输出槽(传真机的顶部)排出到传真机外。

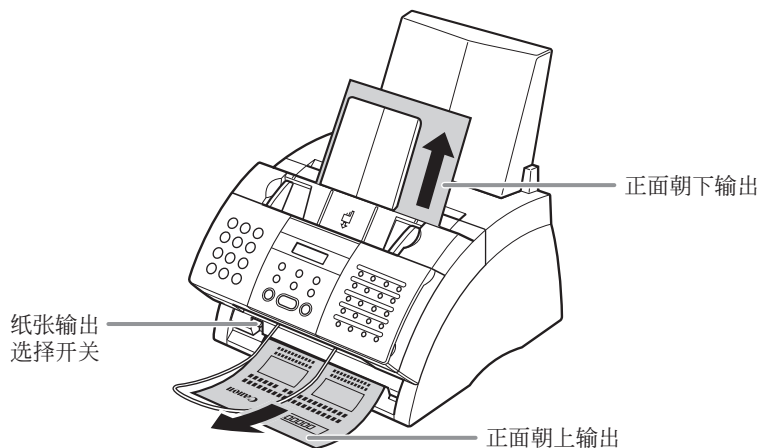

■ 选择纸张输出

选择纸张输出之前，请务必注意如下要点：

- 请务必在打印之前设定纸张输出（→ 下图）。
- 在打印过程中改变纸张输出方式会导致故障。请等所有打印输出全部排出传真机后再改变纸张输出方式。
- 正面朝下输出槽可容纳约50张纸。为了避免卡纸，在计数达到50张之前请从输出槽中取出纸张。
- 请确保正面朝上输出槽有足够的空间让纸张输出。请及时取走每张输出的纸张。
- 当纸张正在排出传真机时，切勿用力拉纸张。

请根据所执行的任务灵活选择纸张输出方式。

利用纸张输出选择开关选择正面朝上或正面朝下输出。

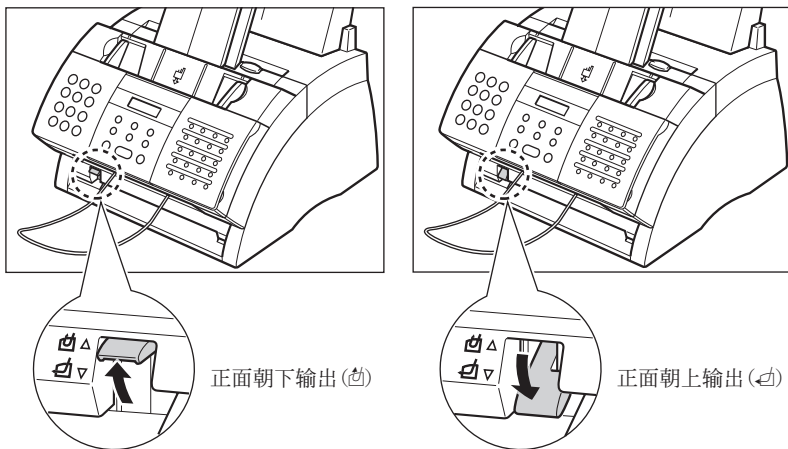

当使用正面朝上输出槽时，必须即使取走每张输出的纸张。否则可能会导致正面朝上输出槽卡纸并损坏传真机。



当复印或接收大量页数时，也可使用正面朝上输出。此时可将传真机安放在桌面的边缘，使输出的纸张自动落下以避免堵塞正面朝上输出槽。可能需要在传真机下面放一盒子，以收集落下的纸张。

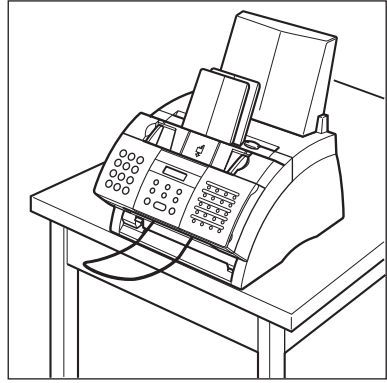

改变纸张尺寸设置

出厂时多用途纸盘设定为安装A4尺寸的纸张。若想安装不同尺寸的纸张(→ p.5-2)，请按照如下步骤改变纸张尺寸设置：

1 打开单触式快速拨号面板。

2 按“数据登记”。

DATA REGISTRATION

3 按“设定”。

USER SETTINGS

4 利用▼或▲选择PRINTER SETTINGS。

PRINTER SETTINGS

5 按“设定”。

RX REDUCTION

6 利用▼或▲选择PAPER SIZE。

PAPER SIZE

7 按“设定”。

Ex:

A4

8 利用▼或▲选择想装入多用途纸盘的纸张尺寸。

- 可从如下尺寸中选择：

- A4 (默认设置)

- LTR

- LGL

- CUSTOM

- 关于上述纸张尺寸的详细情况，请参见 p.5-2。

■ 如果在步骤8中选择了A4、LTR或LGL：

9 按“设定”。

ECONOMY PRT

10 按“停止”返回到待机模式。

Ex:

15:00

FaxOnly

■ 如果在步骤8中选择了CUSTOM：

9 按“设定”。

Ex:

CUSTOM1/LONG

- 10** 利用▼或▲选择用户自设尺寸设置。
- 可从如下尺寸中选择：
 - CUSTOM1/LONG (默认设置)
 - CUSTOM2/SHORT
 - 关于上述纸张尺寸的详细情况，请参见 p.5-2。

11 按“设定”。

ECONOMY PRT

12 按“停止”返回到待机模式。

Ex:

15:00

FaxOnly

调整省墨设置

通过激活省墨设置，可将墨盒的墨消耗量降低约30%至40%。这样可延长墨盒的使用寿命。



当激活该设置时，打印质量将下降。若要获得最高打印质量，请关闭该设置。

注意

请按照如下步骤激活或关闭省墨设置：

1 打开单触式快速拨号面板。

2 按“数据登记”。

DATA REGISTRATION

3 按“设定”。

USER SETTINGS

4 利用▼或▲选择PRINTER SETTINGS。

PRINTER SETTINGS

5 按“设定”。

RX REDUCTION

6 利用▼或▲选择ECONOMY PRT。

ECONOMY PRT

7 按“设定”。

Ex:

OFF

8 利用▼或▲选择所需要的设置。

- 可从如下设置中选择：
 - ON (激活省墨设置)
 - OFF (关闭省墨设置)

9 按“设定”。

TONER SUPPLY LOW

10 按“停止”返回到待机模式。

Ex:

15:00 FaxOnly

第6章

快速拨号

什么叫快速拨号?.....	6-2
快速拨号方法.....	6-2
登记单触式快速拨号.....	6-3
登记编码快速拨号.....	6-8
登记组拨号.....	6-13
使用快速拨号.....	6-16
利用快速拨号发送稿件.....	6-16
利用快速拨号拨打电话.....	6-17
打印快速拨号清单.....	6-18

什么叫快速拨号?

不必用通常的拨号(如利用数字键拨号)方式拨打传真或电话号码,通过登记传真/电话号码进行快速拨号可大大简化拨号过程。这将减少拨打传真/电话号码时所必需按的键数,使得拨打经常使用的号码更加方便。

利用快速拨号还可将多个传真号码登记在一个快速拨号键或编码中,使得一次操作即可将一份稿件发送到所有这些传真号码。

关于不同快速拨号方法的详细情况,请阅读如下内容。

快速拨号方法

您的传真机提供如下快速拨号方法:

■ 单触式快速拨号 (→ p.6-3)

将某传真/电话号码登记在一个快速拨号键上,因此只要按一个键即可拨打该传真/电话号码。

共有24个单触式快速拨号键可用来登记传真/电话号码。

■ 编码快速拨号 (→ p.6-8)

将某传真/电话号码登记在一个快速拨号编码上,因此只要按“**编码拨号**”并输入一个两位编码(用数字键)即可拨打该传真/电话号码。

共有100个编码可用来登记传真/电话号码。

■ 组拨号 (→ p.6-13)

最多可将123个传真号码编成组,这样即可以很快的操作向这些传真号码发送传真。一个组可登记在单触式快速拨号键上,也可登记在快速拨号编码上。

登记单触式快速拨号

通过将某传真/电话号码登记在一个单触式快速拨号键上，只要按一个键即可拨打该传真/电话号码。

当登记单触式快速拨号时，您将：

- 指定24个单触式快速拨号键之一用来登记相应的传真/电话号码。
- 将该传真/电话号码登记在该单触式快速拨号键上。
- 为该单触式快速拨号键登记一个名称。该名称将出现在快速拨号清单、报告中，而且当您使用存储器发送时（→ p.7-5）将出现在接收传真的顶部。
- 设定已登记传真号码的发送类型。当对方传真机有要求时，应设定子地址及/或密码。

请按照如下步骤登记单触式快速拨号：

1 打开单触式快速拨号面板。

2 按“数据登记”。

DATA REGISTRATION

3 利用▼或▲选择TEL REGISTRATION。

TEL REGISTRATION

4 按2次“设定”。

1-TOUCH SPD DIAL

Ex:

O1=

5 利用▼或▲选择单触式快速拨号键(01至24)用来登记传真/电话号码。

Ex:

O4=

- 若该单触式快速拨号键上已被登记，将出现所登记的号码。
- 如果一个组被登记在该单触式快速拨号键上，将出现GROUP DIAL(组拨号)。

6 按2次“设定”。

TELEPHONE NUMBER

Ex:

TEL=_

7 利用数字键输入想登记的传真/电话号码 (包括空格和暂停最多120位数)。

- 若要输入空格, 请按“**空格**”键。空格为可选项, 在拨号时被忽略。
- 若要输入暂停, 请按“**重拨/暂停**” (→ p.9-2)。
- 若要修正输入的错误号码, 按◀可删除最右边的数字。若按“**清除**”则可删除已输入的所有数字。
- 若要取消所选择键对应的单触式快速拨号, 请按“**清除**”, 然后按“**设定**”。按“**停止**”返回到待机模式。于是登记在该键上的传真/电话号码和名称将被删除。
- 如果已经登记某号码并想保留, 请忽略该步操作。

Ex: TEL= 205xxxx_

8 按2次“**设定**”。

DATA ENTRY OK

NAME

Ex: _ :A

9 利用数字键为单触式快速拨号键输入一个名称 (包括空格最多16个字母)。

- 如果不知道如何输入字母, 请参考 p.3-2。
- 如果已经登记某名称并想保留, 请忽略该步操作。

Ex: Canon EUROPA :A

10 按“**设定**”。

DATA ENTRY OK

OPTIONAL SETTING

11 至此已完成基本单触式快速拨号设置。
若要继续登记其它单触式快速拨号键，
请按“**数据登记**”并重复从步骤5开始
的操作。

Ex:

-或-

若要结束登记单触式快速拨号键，请按
“**停止**”返回到待机模式。

Ex:

-或-

若要为当前正在登记的键登记发送类
型，请继续如下步骤。

12 按“**设定**”。

Ex:

13 利用▼或▲选择ON。

14 按2次“**设定**”。

Ex:

15 利用▼或▲选择所需要的发送类型设置。

- 可从如下设置中选择：

- REGULAR TX

标准发送：（如果此前设定为
PSWD/SUBADDRESS但现在不想以已设定
的设置进行发送时，请选择该设置。）

- PSWD/SUBADDRESS

利用子地址及/或密码进行发送。详细
信息请参考下页内容。

■ 如果在步骤15中选择了REGULAR TX:

16 按“设定”。

Ex:

17 按“停止”返回到待机模式。

Ex:

■ 如果在步骤15中选择了PSWD/SUBADDRESS:

对方传真机可能需要ITU-T标准子地址及/或密码才能接收传真。您在本机登记的子地址/密码必须与对方登记的完全一致。与对方联系，请对方确认其设置。

当利用子地址/密码发送传真时，仅当对方登记的子地址/密码与您完全一致时才能接收您的传真。对方传真机将根据正在使用的功能处理并接收该传真。

当查询某传真机时，若对方有要求，也必须登记子地址/密码后才能进行(→ p.9-10)。

继续如下步骤登记子地址/密码:

16 按2次“设定”。

Ex:

17 如果要求子地址，请利用数字键输入子地址。

- 如果不需要子地址，请忽略该步操作。
- 如果已经登记某子地址并想保留，请忽略该步操作。

Ex:

18 按2次“设定”。

Ex:

19 如果要求密码，请利用数字键输入密码。

- 如果不需要密码，请忽略该步操作。
- 如果已经登记某密码并想保留，请忽略该步操作。

Ex:

20 按“设定”。

Ex:

05=

21 若要继续登记其它单触式快速拨号键，
请重复从步骤5开始的操作。

-或-

按“停止”返回到待机模式。

Ex:

15:00	FaxOnly
-------	---------



注意

- 利用附带在传真机中的目的地标签，标注单触式快速拨号键。请在每个相应键上粘贴上述标签。
- 为了检查确认所有条目，可打印登记在单触式快速拨号键上的所有号码和名称清单（→ p.6-18）。

登记编码快速拨号

通过将某传真/电话号码登记为一个编码上，则可将拨打该号码的操作简化为按“**编码拨号**”后输入所登记的两位数编码。

当登记编码快速拨号时，您将：

- 从100个编码中给想登记的传真/电话号码指定登记编码。
- 将该传真/电话号码登记在该快速拨号编码中。
- 为该快速拨号编码登记一个名称。该名称将出现在快速拨号清单、报告中，而且当您使用存储器发送时（→ p.7-5）将出现在接收传真的顶部。
- 设定已登记传真号码的发送类型。当对方传真机有要求时，应设定子地址及/或密码。

请按照如下步骤登记快速拨号编码：

1 打开单触式快速拨号面板。

2 按“**数据登记**”。

DATA REGISTRATION

3 利用▼或▲选择TEL REGISTRATION。

TEL REGISTRATION

4 按“**设定**”。

1-TOUCH SPD DIAL

5 利用▼或▲选择CODED SPEED DIAL。

CODED SPEED DIAL

6 按“**设定**”。

Ex: *00=

7 利用▼或▲选择快速拨号编码(00至99)用来登记传真/电话号码。

Ex: *01=

- 另外，也可按“**编码拨号**”后再用数字键输入编码。
- 若该快速拨号编码已被登记，将出现登记在该编码中的号码。
- 如果一个组被登记在该快速拨号编码中，将出现GROUP DIAL(组拨号)。

8 按2次“设定”。

TELEPHONE NUMBER

Ex: TEL=_

9 利用数字键输入想登记的传真/电话号码(包括空格和暂停最多120位数)。

- 若要输入空格, 请按“空格”键。空格为可选项, 在拨号时被忽略。
- 若要输入暂停, 请按“重拨/暂停”(→ p.9-2)。
- 若要修正输入的错误号码, 按◀可删除最右边的数字。若按“清除”则可删除已输入的所有数字。
- 若要取消所选择编码对应的编码快速拨号, 请按“清除”, 然后按“设定”。按“停止”返回到待机模式。于是登记在该编码中的传真/电话号码和名称将被删除。
- 如果已经登记某号码并想保留, 请忽略该步操作。

Ex: TEL= 337xxxx_

10 按2次“设定”。

DATA ENTRY OK

NAME

Ex: _ :A

11 利用数字键为快速拨号编码输入一个名称(包括空格最多16个字母)

- 如果不知道如何输入字母, 请参考p.3-2。
- 如果已经登记某名称并想保留, 请忽略该步操作。

Ex: Canon Inc_ :a

12 按“设定”。

DATA ENTRY OK

OPTIONAL SETTING

13 至此已完成基本编码快速拨号设置。

若要继续登记其它编码快速拨号，请按“数据登记”并重复从步骤7开始的操作。

-或-

若要结束登记编码快速拨号，请按“停止”返回到待机模式。

-或-

若要为当前正在登记的编码登记发送类型，请继续如下步骤。

Ex: *02=

Ex: 15:00 FaxOnly

14 按“设定”。

Ex: OFF

15 利用▼或▲选择ON。

ON

16 按2次“设定”。

TX TYPE

Ex: REGULAR TX

17 利用▼或▲选择所需要的发送类型设置。

- 可从如下类型设置中选择：

- REGULAR TX

标准发送：（如果此前设定为PSWD/SUBADDRESS但现在不想以已设定的设置进行发送时，请选择该设置。）

- PSWD/SUBADDRESS

利用子地址及/或密码进行发送。详细信息请参考下页内容。

■ 如果在步骤17中选择了REGULAR TX:

18 按“设定”。

Ex:

19 按“停止”返回到待机模式。

Ex:

■ 如果在步骤17中选择了PSWD/SUBADDRESS:

对方传真机可能需要ITU-T标准子地址及/或密码才能接收传真。您在本机登记的子地址/密码必须与对方登记的完全一致。与对方联系，请对方确认其设置。

当利用子地址/密码发送传真时，仅当对方登记的子地址/密码与您完全一致时才能接收您的传真。对方传真机将根据正在使用的功能处理并接收该传真。

当查询某传真机时，若对方有要求，也必须登记子地址/密码后才能进行(→ p.9-10)。

继续如下步骤登记子地址/密码:

18 按2次“设定”。

Ex:

19 如果要求子地址，请利用数字键输入子地址。

- 如果不需要子地址，请忽略该步操作。
- 如果已经登记某子地址并想保留，请忽略该步操作。

Ex:

20 按2次“设定”。

Ex:

21 如果要求密码，请利用数字键输入密码。

- 如果不需要密码，请忽略该步操作。
- 如果已经登记某密码并想保留，请忽略该步操作。

Ex:

22 按“设定”。

Ex:

23 若要继续登记其它编码快速拨号编码，
请重复从步骤7开始的操作。

-或-

按“停止”返回到待机模式。

Ex:



为了检查确认所有条目，可打印登记为编码快速拨号的所有号码和名称清单(→ p.6-18)。
建议将该清单放在传真机附近以便拨号时参考。

注意

登记组拨号

如果经常向同一组传真号码发送稿件，可将这些号码作为一组登记为单触式快速拨号键或编码快速拨号编码。然后只需一次操作即可迅速向该组内的所有传真号码发送稿件。

当登记组拨号时：

- 指定一个想用来登记一组传真/电话号码的单触式快速拨号键或编码快速拨号编码。
- 最多可将123个传真号码登记为该键或编码。这些传真号码必须是已经登记为单触式或编码快速拨号(即您不能用数字键输入这些传真号码。)
- 为组拨号登记一个名称。该名称将出现在快速拨号清单。

请按照如下步骤登记组拨号：

1 打开单触式快速拨号面板。

2 按“数据登记”。

DATA REGISTRATION

3 利用▼或▲选择TEL REGISTRATION。

TEL REGISTRATION

4 按“设定”。

1-TOUCH SPD DIAL

5 利用▼或▲选择GROUP DIAL。

GROUP DIAL

6 按“设定”。

Ex: 01=1-TOUCH SPD

7 选择一个想用来登记组拨号单触式快速拨号键或编码快速拨号编码。

■ 若要将组拨号登记为一个单触式快速拨号键：

利用▼或▲选择想用来登记组拨号的单触式快速拨号键(01至24)。

Ex: 03=

- 若该单触式快速拨号键已被登记，将显示1-TOUCH SPD或GROUP DIAL。

■ 若要将组拨号登记为编码快速拨号编码：

按“**编码拨号**”，然后利用数字键输入想用来登记组拨号的编码快速拨号编码(00至99)。

- 若该编码快速拨号编码已被登记，将显示CODED SPEED或GROUP DIAL。



如果希望将组拨号登记为已登记为快速拨号的键或编码，必须先删除此前登记的信息(→ pp.6-4, 6-9)。

Ex:

8 按2次“**设定**”。

Ex:

9 选择一个想用来登记组拨号的单触式快速拨号键或编码快速拨号编码。

■ 若要输入一个已登记为单触式快速拨号的传真号码：

按想登记到组拨号中的号码所对应的单触式快速拨号键。

Ex:

■ 若要输入一个已登记为编码快速拨号的传真号码：

按“**编码拨号**”，然后利用数字键输入想登记到组拨号的号码所对应两位数编码。对其它编码重复上述步骤。

- 将显示已登记为快速拨号键或编码的号码。
- 也可输入已登记为快速拨号键或编码的组拨号。此时，将显示GROUP DIAL。
- 不能输入未登记为单触式或编码快速拨号的号码(即您不能用数字键输入号码)。

Ex:

- 若要将某传真号码添加到此前已登记的组拨号，只需按照该步骤输入这些号码即可。
- 若输入了错误的号码或想删除已经登记的号码时，利用▼或▲选择相应条目，然后请按“清除”。
- 若要取消所选择快速拨号键或编码对应的组拨号，请按“清除”键直到所有条目都被删除后再按“设定”。按“停止”返回到待机模式。所有登记在该快速拨号键或编码中的传真/电话号码和名称将被删除。

10 按2次“设定”。

NAME

Ex: _ :A

11 利用数字键输入该组拨号的名称(包括空格最多16个字母)。

- 如果不知道如何输入字母，请参考p.3-2。
- 如果已经登记某名称并想保留，请忽略该步操作。

Ex: Canon GROUP 2_ :1

12 按“设定”。

DATA ENTRY OK

Ex: 04=1-TOUCH SPD

13 若要继续登记其它组拨号，请重复从步骤7开始的操作。

-或-

按“停止”返回到待机模式。

Ex: 15:00 FaxOnly



注意

- 如果已在单触式快速拨号键中登记组拨号，请利用附带在传真机中的目的地标签，标注相应的键。请在每个相应的键上粘贴上述标签。
- 若要检查确认所有条目，可打印出登记为组拨号的所有号码和名称清单(→ p.6-18)。建议将该清单放在传真机附近以便拨号时参考。

使用快速拨号

当已经将传真/电话号码登记为单触式快速拨号(→ p.6-3)、编码快速拨号(→ p.6-8)或组拨号(→ p.6-13)后,即可用快速拨号发送稿件或拨打电话。

利用快速拨号发送稿件

按照如下步骤用单触式快速拨号、编码快速拨号或组拨号发送稿件:

1 将稿件正面朝下装入ADF(→ p.4-3)。

- 若要调整分辨率和对比度,请参见 pp.7-2, 7-3。
- 当已占用的存储器(如LCD显示)空间接近100%时,可能无法发送。若要腾出传真机存储器空间:请打印、发送或删除不需要继续保存在存储器内的任何稿件(→ p.9-5)。

Ex: MEMORY USED 0%

(已占用存储器空间)

DOCUMENT READY

(等待扫描)

2 输入想发送稿件的传真号码所对应的单触式快速拨号键或编码快速拨号编码。

■ 单触式快速拨号键:

按所需要的单触式快速拨号键。

■ 编码快速拨号编码:

按“**编码拨号**”,然后用数字键输入所需要的两位数编码。

- 如果输入错误,请按“**停止**”然后重复该步骤。
- 如果所按的快速拨号键或编码中未登记传真/电话号码或组拨号,将显示“NO TEL #”。

3 按“**启动/复印**”开始扫描以准备发送,或等待几秒钟后传真机将自动开始扫描。

- 如果不希望传真机在几秒钟后自动开始扫描,请关闭TIME OUT设置(→ p.14-6)。

利用快速拨号拨打电话

按照如下步骤拨打在传真机内登记为单触式或编码快速拨号的电话号码：

- 1** 请确认已将话筒或电话机连接在传真机上(→ p.2-6)。
- 2** 按“挂机”。
 - 若不按“挂机”，也可拿起话筒。
- 3** 输入想拨打的电话号码对应的单触式快速拨号键或编码快速拨号编码。
 - **单触式快速拨号键：**
按所需要的单触式快速拨号键。
 - **编码快速拨号编码：**
按“**编码拨号**”，然后用数字键输入所需要的两位数编码。
 - 如果输入了错误编码，请按“**挂机**”或挂上话筒，然后从步骤2重新开始操作。
 - 如果所按的快速拨号键或编码中未登记传真/电话号码，将显示“NO TEL #”。
 - 如果所按的快速拨号键或编码中登记的是组拨传真号，将显示“NOT AVAILABLE”。
- 4** 当听见对方答录机时，请拿起话筒开始通话。
- 5** 结束通话后，挂上话筒即可。

TEL=

打印快速拨号清单

若要检查登记为快速拨号的传真/电话号码和名称，可打印出快速拨号清单。建议将这些清单放在传真机附近以便拨号时参考。

请按照如下步骤打印快速拨号清单：

1 打开单触式快速拨号面板。

2 按“报告”。

ACTIVITY REPORT

3 利用▼或▲选择SPEED DIAL LIST。

SPEED DIAL LIST

4 按“设定”。

1-TOUCH LIST

5 利用▼或▲选择想打印的清单。

• 可从如下清单中选择：

- 1-TOUCH LIST
- CODED DIAL LIST
- 1-TOUCH (DETAIL)
- CODED (DETAIL)
- GROUP DIAL LIST

■ 如果在步骤5中选择了GROUP DIAL LIST：

6 按“设定”。

• 传真机开始打印清单。

■ 如果在步骤5中选择了GROUP DIAL LIST以外的清单：

6 按“设定”。

SORTED OUTPUT

YES={*} NO={#}

7 根据要求选择打印清单的顺序。

按*，则以abc顺序(排序)打印目的地名称(报告上的CONNECTION ID)清单。

-或-

按#，则按照编码和快速拨号键顺序(不排序)打印清单。

• 传真机开始打印清单。

以下各页将显示这些清单示例。

■ 1-TOUCH SPD DIAL LIST 1 (单触式快速拨号清单)

NO.	CONNECTION TEL	CONNECTION ID	TX TYPE
[12]	2 887 0166	Canon AUSTRALIA	REGULAR TX
[01]	905 795 1111	Canon CANADA	REGULAR TX
[03]	GROUP DIAL	Canon GROUP 2	
[04]	2 50921	Canon ITALIA	REGULAR TX
[05]	1 432 2060	Canon OPTICS	PSWD/SUBADD.

如果在步骤7中按#, 则以快速拨号键顺序 (未排序) 列出目的地清单 (→ p.6-18)。

如果在步骤7中按*, 则以abc顺序 (排序) 列出目的地清单 (→ p.6-18)。

■ 1-TOUCH SPD DIAL LIST 2 (详细的单触式快速拨号清单)

NO.	CONNECTION TEL	CONNECTION ID	TX TYPE
[12]	2 887 0166	Canon AUSTRALIA	REGULAR TX
[01]	905 795 1111	Canon CANADA	REGULAR TX
[03]	GROUP DIAL	Canon GROUP 2	
[04]	2 50921	Canon ITALIA	REGULAR TX
[05]	1 432 2060	Canon OPTICS	PSWD/SUBADD. 1323

如果在步骤7中按#, 则以快速拨号键顺序 (未排序) 列出目的地清单 (→ p.6-18)。

如果在步骤7中按*, 则以abc顺序 (排序) 列出目的地清单 (→ p.6-18)。

■ CODED SPEED DIAL LIST 1(编码快速拨号清单)

27/02 2003 17:23 FAX 123 4567 CANON 001

27/02 2003 17:23 FAX 123 4567 CANON 001

*** CODED SPEED DIAL LIST 1 ***

NO.	CONNECTION TEL	CONNECTION ID	TX TYPE
[* 00]	2131 1250	Canon DEUTSCH.	REGULAR TX
[* 01]	1 49 39 25 25	Canon FRANCE	REGULAR TX
[* 02]	GROUP DIAL	Canon GROUP 1	
[* 03]	03 3758 2111	Canon TOKYO	REGULAR TX
[* 21]	516p488 6700	Canon U.S.A.	REGULAR TX
[* 32]	81 773 3173	Canon UK	PSWD/SUBADD.

NO. 2131
[* 00] 03 37
[* 01] 1 49 3
[* 02] 516p4
[* 03] GROU
[* 21] 81 77
[* 32]

如果在步骤7中按#, 则以编码顺序(未排序)
列出目的地清单(→ p.6-18)。

如果在步骤7中按*, 则以abc顺序(排序)
列出目的地清单(→ p.6-18)。

■ CODED SPEED DIAL LIST 2(详细的编码快速拨号清单)

27/02 2003 17:23 FAX 123 4567 CANON 001

27/02 2003 17:23 FAX 123 4567 CANON 001

*** CODED SPEED DIAL LIST 2 ***

[* 00]	CONNECTION TEL CONNECTION ID TX TYPE	2131 1250 Canon DEUTSCH. REGULAR TX
[* 01]	CONNECTION TEL CONNECTION ID TX TYPE	1 49 39 25 25 Canon FRANCE REGULAR TX
[* 02]	CONNECTION TEL CONNECTION ID TX TYPE	GROUP DIAL Canon GROUP 1
[* 03]	CONNECTION TEL CONNECTION ID TX TYPE	03 3758 2111 Canon TOKYO REGULAR TX
[* 21]	CONNECTION TEL CONNECTION ID TX TYPE	516p488 6700 Canon U.S.A. REGULAR TX
[* 32]	CONNECTION TEL CONNECTION ID TX TYPE SUBADDRESS	81 773 3173 Canon UK PSWD/SUBADD. 1323

[* 00] COI
COI
TX
[* 01] COI
COI
TX
[* 02] COI
COI
TX
[* 03] COI
COI
TX
[* 21] COI
COI
[* 32] COI
COI
TX

如果在步骤7中按#, 则以编码顺序(未排序)
列出目的地清单(→ p.6-18)。

如果在步骤7中按*, 则以abc顺序(排序)
列出目的地清单(→ p.6-18)。

■ GROUP DIAL LIST(组拨号)

27/02 2003 17:23 FAX 123 4567	CANON	001
***** *** GROUP DIAL LIST *** *****		
[03] Canon GROUP 2	[04] 2 50921 [* 00] 2131 1250 [* 02] 1 49 39 25 25 [* 32] 81 773 3173	Canon ITALIA Canon DEUTSCH. Canon FRANCE Canon UK
[* 21] Canon GROUP 1	[01] 905 795 1111 [* 03] 516p488 6700	Canon CANADA Canon U.S.A.

第7章

发送传真

准备发送传真	7-2
可传真的稿件	7-2
设定扫描分辨率	7-2
设定扫描对比度	7-3
拨号方法	7-4
发送方法	7-5
存储器发送	7-5
通过话筒手动发送	7-6
取消发送	7-8
当线路忙时的重拨	7-9
手动重拨	7-9
取消手动重拨	7-9
自动重拨	7-9
什么叫自动重拨?	7-9
取消自动重拨	7-9
设定自动重拨的选项	7-10
将相同稿件发送给几个传真号码（顺序播发）	7-12
定时发送	7-14
将稿件扫描到存储器中用于定时发送	7-14
打印设定为定时发送的稿件	7-16
删除设定为定时发送的稿件	7-17

准备发送传真

可传真的稿件

关于可发送传真的稿件、对稿件要求、装入稿件的详细情况请参见第4章。

设定扫描分辨率

可设定发送传真时的扫描分辨率。分辨率越高，接收方输出质量越高，但发送速度相应降低。请根据要发送稿件的类型调整扫描分辨率。

当正在发送稿件的各页需要以不同扫描分辨率进行扫描时，可在扫描稿件的同时改变扫描分辨率设置。但请注意，新的设置从下一页开始生效。

请按如下步骤设定扫描分辨率：

1 按“分辨率”选择所需要的分辨率设置。

- 可从如下分辨率中选择：
 - FAX STANDARD
适合所有纯文本稿件。
 - FAX FINE
适合精细打印稿件。
 - FAX PHOTO
适合含有照片等图像的稿件。选择该设置时，含有照片的稿件区域将自动以64级灰度(而不仅是黑白)进行扫描。
 - SUPER FINE
适合含有精细打印和图像的稿件。该设置的扫描分辨率为FAX STANDARD设置的4倍。

Ex:

FAX PHOTO

2 继续正在进行的操作。

- 如果不再进行任何其他操作，10秒钟后LCD将返回到待机模式。

设定扫描对比度

可调整发送或复印稿件时的扫描对比度。请根据稿件的深浅程度进行调整。

请按如下步骤设定发送或复印稿件的扫描对比度：

1 打开单触式快速拨号面板。

2 按“数据登记”。

DATA REGISTRATION

3 按2次“设定”。

USER SETTINGS

DATE & TIME

4 利用▼或▲选择SCAN CONTRAST。

SCAN CONTRAST

5 按“设定”。

Ex: STANDARD

6 利用▼或▲选择所需要的扫描对比度。

• 可从如下对比度中选择：

- STANDARD
适合大多数稿件。
- DARKER
适合较浅的稿件。
- LIGHTER
适合较深的稿件。

7 按“设定”。

OFFHOOK ALARM

8 按“停止”返回到待机模式。

Ex: 15:00 FaxOnly

拨号方法

有几种拨打传真号码的方式。这些方式如下：

- **一般拨号**

用数字键拨打传真号码，与拨打电话号码相似。

- **单触式快速拨号**

通过按登记为传真号码的单触式快速拨号键(01至24)拨打某传真号码。关于登记和使用单触式快速拨号的详细情况，请参见pp.6-3, 6-16。

- **编码快速拨号**

通过按“**编码拨号**”后再输入登记为传真号码的两位数编码快速拨号编码(00至99)拨打某传真号码。关于登记和使用编码快速拨号的详细情况，请参见pp.6-8, 6-16。

- **组拨号**

可将稿件发送到预先登记快速拨号的一组传真号码。关于登记和使用组拨号的详细情况，请参见pp.6-13, 6-16。

发送方法

本节将说明两种主要发送方法：*存储器发送*和*通过话筒手动发送*。

存储器发送

存储器发送是一种发送稿件的快捷、简便的方法。当传真机开始将多页稿件的首页扫描进存储器时，即使剩余页还正在扫描，它即开始呼叫对方并发送有关信息。

因为传真机拥有多任务处理功能，因此即使正在执行其他任务，也可同时将稿件扫描进存储器。

传真机存储器最多可保存约256页* 的扫描信息(当稿件含有许多图片或特别深的文本时，可保存页数会相应减少)。

请按照如下步骤用存储器发送稿件：

1 将稿件正面朝下装入ADF(→ p.4-3)。

- 若要调整分辨率和对比度，请参见 pp.7-2, 7-3。
- 当已占用的存储器(如LCD显示)空间接近100%时，可能无法发送。通过话筒手动发送(→ p. 7-6)。

Ex:

MEMORY USED 0%

(已占用存储器空间)

DOCUMENT READY

(等待扫描)

2 拨打接收方的传真号码。

- 关于拨号方法，请参见p.7-4。
- 如果输入了错误号码，请按“**停止**”，然后输入正确号码。
- 当本传真机连接在PBX，必须首先拨打外线号码(例如“9”)时，请在该外线号码后按“**重拨/暂停**”插入暂停(→ p.9-2)。

Ex:

TEL= 9p765xxxx

* 根据佳能传真机标准测试表No.1在标准模式下测试的结果。

- 3** 按“启动/复印”开始扫描，准备发送，或当使用快速拨号时，等待几秒钟后传真机将自动开始扫描。
- 如果不希望传真机在几秒钟后自动开始扫描，请关闭TIME OUT设置（→ p.14-6）。
 - 当已经开始拨号后若要取消发送，请按“停止”，然后按✕（→ p.7-8）
 - 若正在呼叫的号码为忙音，几分钟后传真机将自动重拨（→ p.7-9）。



- 可为存储器发送最多登记20种不同的发送操作。
- 稿件被发送后将自动从存储器中删除。即使因错误而未能完全发送稿件，也将被删除。

通过话筒手动发送

通过话筒进行手动发送时，发送稿件之前可与对方通话。当对方必须手动启动传真机来接收传真时该方法非常有用。



- 若要使用该模式，必须将话筒或电话机连接到传真机上（→ P.2-6）。

请按照如下步骤通过话筒手动发送稿件：

- 1** 请确认已将话筒或电话机连接到传真机上（→ P.2-6）。
- 2** 将稿件正面朝下装入ADF（→ p.4-3）。
 - 若要调整分辨率和对比度，请参见 pp.7-2, 7-3。
- 3** 按“挂机”。
 - 若不按“挂机”，也可拿起话筒。

Ex:

MEMORY USED 0%

(已占用存储器空间)

DOCUMENT READY

(等待扫描)

TEL=

4 拨打接收方的传真/电话号码。

- 关于拨号方法，请参见p.7-4。
- 拨号时如果输入了错误编码，请按“挂机”或挂上话筒，然后从步骤3重新开始操作。

Ex: TEL= 765xxxx

■ 如果听见的不是声音而是高音传真信号：

5 请按“启动/复印”开始发送稿件。

- 当拿起话筒拨号时，请在按“启动/复印”后挂上话筒。

■ 如果听见声音：

5 请拿起话筒开始通话。

- 如果在步骤3中未拿起话筒而是按“挂机”，您可听见对方声音但对方无法通过扬声器听见您的声音。此时请拿起话筒后再通话。

6 若已准备好发送稿件，请对方按传真机上的启动键。

7 当听见对方传真机发出高音传真信号时，请按“启动/复印”，然后挂上话筒，开始发送稿件。



注意

- 当使用话筒时，按了传真机上的“启动/复印”后请务必挂上话筒，否则呼叫将被断开。
- 若话筒未挂好，传真机将发出蜂鸣提示音。请务必将话筒稳固挂在话筒座上。如果不希望传真机发出蜂鸣声，请关闭OFFHOOK ALARM设置(→ p.14-4)。

取消发送

在发送完成之前若想通停止发送稿件，请按照如下步骤操作：

■ 若正在通过电话筒手动发送稿件：

1 按“停止”。

- 发送被取消。
- 传真机将打印一份ERROR TX REPORT (→ p.11-4)。

■ 若正在通过存储器发送稿件：

1 按“停止”。

- 传真机将请您确认是否想取消发送。

CANCEL? *YES #NO

YES=[*] NO=[#]

2 按*则取消发送。

- 在按*之前，发送不会被取消。
- 如果改变主意，想继续发送，请按#。
- 若要取消正等待发送的稿件(如定时发送、正在重拨等待期间)，则必须从存储器中将它删除(→ pp.7-17, 9-9)
- 传真机将打印一份ERROR TX REPORT (→ p.11-4)。



当取消发送时，可能需要打开操作面板将稿件从ADF中取出(→ p.13-2)。

注意

当线路忙时的重拨

有两种重拨方法：*手动重拨*和*自动重拨*。本节将说明两种重拨方法。

手动重拨

按“**重拨/暂停**”拨打最后一次用数字键拨打过的号码。（无论是否启动自动重拨，都将开始重拨。）

取消手动重拨

若要取消手动重拨，请按“**停止**”。

自动重拨

什么叫自动重拨？

当正在通过存储器发送稿件(→ p.7-5)且对方正占线时，传真机等待所设定的时间间隔后将自动重拨该号码。这种功能称为*自动重拨*。

当AUTO REDIAL和处理号(TX/RX NO.)显示在LCD时，表示传真机正在等待重拨。

利用自动重拨选项可自定义传真机重拨次数和两次重拨之间时间间隔。如果不想让传真机重拨，也可关闭自动重拨功能。

经过所设定的所有重拨次数后若仍未成功，传真机将取消发送并打印出一份ERROR TX REPORT通知您未完成发送(→ p.11-4)。

取消自动重拨

当传真机正在等待重拨时，不能用“**停止**”键取消自动重拨。可等待传真机开始重拨后，按照如下步骤取消自动重拨，当传真机正在等待重拨时若想取消自动重拨，必须从存储器删除相应稿件(→ p.9-9)。

当传真机开始重拨时，可按照如下步骤取消自动重拨：

- 1 一直等到传真机开始重拨。

DIALING

- 2** 按“停止”。
- 传真机将请您确认是否想取消自动重拨。

CANCEL? *YES #NO

YES=(*) NO=(#)

- 3** 按*则取消重拨。
- 在按*之前，重拨不会被取消。
 - 如果改变主意，想继续重拨，请按#。
 - 传真机将打印一份ERROR TX REPORT (→ p.11-4)。

设定自动重拨的选项

可设定自动重拨的下列选项：

- 传真机是否自动重拨。
- 传真机将重拨的次数。
- 两次重拨之间的时间间隔。

请按照如下步骤调整自动重拨选项：

- 1** 打开单触式快速拨号面板。

- 2** 按“数据登记”。

DATA REGISTRATION

- 3** 按“设定”。

USER SETTINGS

- 4** 利用▼或▲选择TX SETTINGS。

TX SETTINGS

- 5** 按“设定”。

ECM TX

- 6** 利用▼或▲选择AUTO REDIAL。

AUTO REDIAL

- 7** 按“设定”。

Ex: ON

8 利用▼或▲选择所需要的设置。

- 可从如下设置中选择：
 - ON
启动自动重拨。
 - OFF
关闭自动重拨。

■ 如果在步骤8中选择了OFF:

9 按“设定”。

TIME OUT

10 按“停止”返回到待机模式。

Ex: 15:00 FaxOnly

■ 如果在步骤8中选择了ON:

9 按2次“设定”。

REDIAL TIMES

Ex: 2TIMES

10 利用数字键输入希望传真机重拨的次数。

- 可从1至10次中选择。

Ex: 5TIMES

11 按2次“设定”。

REDIAL INTERVAL

Ex: 2MIN.

12 利用数字键输入两次重拨之间的时间间隔。

- 可从5至99分钟中选择。

Ex: 5MIN.

13 按“设定”。

TIME OUT

14 按“停止”返回到待机模式。

Ex: 15:00 FaxOnly

将相同稿件发送给几个传真号码(顺序播发)

该功能又称为*顺序播发*，利用该功能通过一次操作即可将同一稿件发送到多个传真号码。只需装入稿件，输入所有传真号码，然后传真机即将稿件扫描入存储器，并将稿件依次发送到所输入所有传真号码。

利用该功能通过一次操作可将同一稿件最多发送到125个传真号码。请注意，所输入的传真号码必须是已登记为单触式或编码快速拨号(→ 第6章)。只能输入一个使用一般拨号方式(即通过数字键拨号)拨号的传真号码。



如果经常将稿件发送给一组相同的传真号码，可将这些号码登记为组拨号。这样可简化拨号操作(→ p.6-13)。

请按照如下步骤将同一稿件发送给多个传真号码：

1 将稿件正面朝下装入ADF(→ p.4-3)。

- 若要调整分辨率和对比度，请参见 pp.7-2, 7-3。
- 当已占用的存储器(如LCD显示)空间接近100%时，可能无法发送。若要腾出传真机存储器空间：请打印、发送或删除不需要继续保存在存储器内的任何稿件(→ p.9-5)。

Ex:

MEMORY USED 0%

(已占用存储器空间)

DOCUMENT READY

(准备扫描)

2 可利用下列任何方式最多输入125个传真号码：

■ 单触式快速拨号：

按所需要的单触式快速拨号键。

■ 编码快速拨号：

按“**编码拨号**”，然后用数字键输入所需要的两位数编码。对其它编码重复上述步骤。

- 输入每个编码之前请务必先按“**编码拨号**”。

■ 一般拨号：

用数字键输入所需要的传真号码，然后按“**设定**”。

- 只能输入一个用这种拨号方式进行拨号的传真号码。

Ex:

TEL=	905xxxx
------	---------

Ex:

*01

Ex:

TEL=	033xxxx
------	---------

Ex:

TEL=	288xxxx
------	---------



注意

- 可以任何顺序输入传真号码。
- 如果输入了错误的目的地，请按“清除”，然后再输入正确的目的地。
- 输入完第一个后必须在5秒钟内输入第二个目的地。所有后续目的地必须在10秒钟内输入。如果等待时间超过上述时间，传真机将自动开始扫描稿件以准备发送。如果不希望传真机在几秒钟后自动开始扫描，请关闭TIME OUT设置(→ p.14-6)。
- 若要查看所输入的目的地，利用▼或▲可在各号码中滚动。

3 按“启动/复印”开始扫描以准备发送，或等待几秒钟后传真机将自动开始扫描。

- 传真机首先将稿件发往单触式快速拨号目的地，然后发往编码快速拨号目的地，最后发往一般拨号目的地。
- 如果不希望传真机在几秒钟后自动开始扫描，请关闭TIME OUT设置(→ p.14-6)。
- 当已经开始拨号后若要取消发送，请按“停止”，然后按✳。向所有在步骤2中指定目的地的发送将被取消。(不能仅取消一个目的地。)



注意

- 如果其中一个号码为忙音，将继续发往其他目的地，然后自动重拨忙音号码。
- 当正在扫描稿件时如果存储器已满，将在LCD上显示“MEMORY FULL”。发生这种情况时，请从ADF中取出剩余的稿件(为此，可能需要打开操作面板)，然后将稿件分成几部分，并分别发送每一部分。

定时发送

本传真机可将稿件扫描进存储器，并在随后24小时内的设定时刻自动将该稿件发送到最多125个传真号码。该功能被称为*定时发送*或*按时发送*。例如利用该功能可充分利用夜间长途电话费率较低的时段进行发送。



为了正确使用定时发送，请务必正确设定传真机的时间(→ p.3-6)。

注意

将稿件扫描到存储器中用于定时发送

请按照如下步骤将稿件扫描到传真机的存储器用于定时发送：

1 将稿件正面朝下装入ADF(→ p.4-3)。

- 若要调整分辨率和对比度，请参见 pp.7-2, 7-3。
- 当已占用的存储器空间接近100%时，可能无法发送。若要腾出传真机存储器空间：请打印、发送或删除不需要继续保存在存储器内的任何稿件(→ p.9-5)。

Ex:

MEMORY USED 0%

(已占用存储器空间)

DOCUMENT READY

(等待扫描)

2 打开单触式快速拨号面板。

3 按“定时发送”。

REGISTER

4 按“设定”。

Ex:

SET TIME	15:00
----------	-------

5 用数字键输入希望发送稿件的具体时间。

- 请按照24小时制输入时间(如午后11:30输入为23:30)，并在一位数前面加零。

Ex:

SET TIME	22:30
----------	-------

6 按“设定”。

SELECT LOCATIONS
TEL=

7 可用下列任何方法最多输入125个想发送稿件的传真号码：

■ **单触式快速拨号：**

按所需要的单触式快速拨号键。

■ **编码快速拨号：**

按“**编码拨号**”，然后用数字键输入所需要的两位数编码。对其它编码重复上述步骤。

- 输入每个编码之前请务必先按“**编码拨号**”。

■ **一般拨号：**

用数字键输入所需要的传真号码，然后按“**设定**”。

- 只能输入一个用这种拨号方式拨号的传真号码。



- 如果输入了错误的目的地，请按“**清除**”，然后再输入正确的目的地。
- 若已输入多个传真号码，用▼或▲可在各号码中滚动并查看所输入的目的地。

Ex: TEL= 911xxxx

Ex: *01

Ex: TEL= 034xxxx

Ex: TEL= 288xxxx

8 请按“**启动/复印**”开始将稿件扫描到传真机的存储器。

- 当达到预设的时间时，传真机会将该稿件发送到在步骤7中指定的目的地。



- 最多可登记20种不同的定时发送操作。
- 当正在扫描稿件时如果存储器已满，将在LCD上显示“MEMORY FULL”。发生这种情况时，将无法在预定时间发送该稿件。请从ADF中取出剩余稿件(为此，可能需要打开操作面板)。
- 由于本传真机拥有多任务处理功能，即使在传真机上设定了定时发送，仍可执行其他任务。

打印设定为定时发送的稿件

请按照如下步骤打印保存在存储器中并设定为定时发送的稿件：



当按照如下步骤打印保存在存储器中并设定为定时发送的稿件时，打印输出被缩小到稿件的90%。

1 打开单触式快速拨号面板。

2 按“定时发送”。

REGISTER

3 利用▼或▲选择PRINT。

PRINT

4 按“设定”。

Ex: TX/RX NO. 0001

5 利用▼或▲选择想打印稿件的处理号码(TX/RX NO.)。

Ex: TX/RX NO. #0003

- 如果无法确认处理号码(TX/RX NO.)，请打印DOC.MEMORY LIST(→ p.9-5)。
- 处理号码(TX/RX NO.)前面的“#”表示该稿件此时正在被发送，因此不能选择。
- 用◀或▶显示处理的细节(例如目的地)。

6 按“设定”。

1ST PG ONLY?

YES=[*] NO=[#]

7 按*则仅打印首页，而按#则打印该稿件的所有页。

- 传真机开始打印该稿件。

8 若要继续打印其它设定为定时发送的稿件，请重复从步骤5开始的操作。

-或-

按“停止”返回到待机模式。

Ex: 15:00 FaxOnly

删除设定为定时发送的稿件

请按照如下步骤删除保存在存储器中并设定为定时发送的稿件：

1 打开单触式快速拨号面板。

2 按“定时发送”。

REGISTER

3 利用▼或▲选择DELETE FILE。

DELETE FILE

4 按“设定”。

Ex: TX/RX NO. 0001

5 利用▼或▲选择想删除稿件的处理号码(TX/RX NO.)。

Ex: TX/RX NO. #0003

- 如果无法确认处理号码(TX/RX NO.)，请打印DOC.MEMORY LIST(→ p.9-5)。
- 处理号码(TX/RX NO.)前面的“#”表示该稿件此时正在被发送。若想删除正在发送的稿件，请按照LCD上显示的说明操作。
- 用◀或▶显示处理的细节(例如目的地)。

6 按“设定”。

OK TO DELETE?

YES=[*] NO=[#]

7 按*则删除稿件。

- 如果改变主意，想继续将稿件保留在存储器并用于定时发送，请按#。

ERASING END

8 若要继续删除其它设定为定时发送的稿件，请重复从步骤5开始的操作。

-或-

按“停止”返回到待机模式。

Ex: 15:00 FaxOnly

第8章

接收传真

接收方法	8-2
自动接收传真：FAX ONLY MODE(专用传真模式)	8-3
设定FAX ONLY MODE(专用传真模式)	8-3
自动接收传真和电话：Fax/Te1 Mode(传真/电话模式)	8-5
设定Fax/Te1 Mode(传真/电话模式)	8-5
设定Fax/Te1 Mode(传真/电话模式)选项	8-6
手动接收传真：MANUAL MODE(手动模式)	8-8
设定MANUAL MODE(手动模式)	8-8
手动接收传真	8-8
用答录机接收：ANS.MACHINE MODE(答录机模式)	8-10
设定ANS.MACHINE MODE(答录机模式)	8-10
使用带答录机的传真机	8-10
执行其它任务的同时接收	8-11
发生故障时将传真接收到存储器中	8-11
取消接收	8-11

接收方法

本传真机可提供几种传真接收模式。为了确定何种模式最适合您的要求，请参考下表：

接收模式	主要用途	操作	要求	详细信息
FAX ONLY MODE (专用传真模式)	传真	传真机将所有来电都作为传真处理。它将自动接收传真并切断语音来电。	设立传真专用独立电话线。	p.8-3
Fax/Te1 Mode (传真/电话模式)	传真/电话	传真机在传真和语音来电之间自动切换。它自动接收传真，有语音来电时响铃。	必须将话筒或电话机连接到传真机。	p.8-5
MANUAL MODE (手动模式)	电话	无论来电是传真还是一般电话，传真机都响铃。对于传真来电，必须手动启动传真接收。	必须将话筒或电话机连接到传真机。	p.8-8
ANS.MACHINE MODE (答录机模式)	传真/电话	传真机将自动接收稿件，答录机将记录语音信息。	必须将答录机连接到传真机。	p.8-10

一旦决定适合要求的模式后，请按本章说明设定为该模式。可随时改变所设定的模式。

自动接收传真：FAX ONLY MODE(专用传真模式)

如果设有独立的传真机专用电话线，请将传真机接到该电话线上，并设定为FAX ONLY MODE。传真机将所有来电都作为传真处理。

设定FAX ONLY MODE(专用传真模式)

1 按“接收方式”选择FAX ONLY MODE。

FAX ONLY MODE

• 几秒钟后，LCD将变为如下显示：

Ex: 15:00 FaxOnly

当按“接收方式”时如果在LCD上未显示FAX ONLY MODE，请按照如下步骤设定该模式：

1 打开单触式快速拨号面板。

2 按“数据登记”。

DATA REGISTRATION

3 按“设定”。

USER SETTINGS

4 利用▼或▲选择RX SETTINGS。

RX SETTINGS

5 按“设定”。

ECM RX

6 利用▼或▲选择RX MODE。

RX MODE

7 按“设定”。

Ex: FAX/TEL AUTO SW

8 利用▼或▲选择FAX ONLY MODE。

FAX ONLY MODE

9 按“设定”。

INCOMING RING

10 按“停止”返回到待机模式。

Ex: 15:00 FaxOnly

11 请确认FaxOnly是否显示在LCD上。

- 如果未显示FaxOnly，请按“**接收方式**”选择FAX ONLY MODE。几秒钟后，LCD将返回到待机模式。

Ex:

15:00	FaxOnly
-------	---------

传真机将所有来电都作为传真处理。它将自动接收传真并切断语音来电。



注意

当接收到传真来电时，传真机不响铃。当希望传真机接收到传真时响铃提醒时，请将话筒或电话机接到传真机上，并激活INCOMING RING设置(→ p.14-7)。也可选择传真机应答之前的响铃次数(→ RING COUNT, p.14-7)。

自动接收传真和电话：Fax/Te1 Mode(传真/电话模式)

当只有一根电话线兼作传真和电话并希望传真机在传真和语音来电之间自动切换时，请设定该模式。



若要使用该模式，必须将话筒或电话机连接到传真机上(→ P.2-6)。

注意

设定Fax/Te1 Mode(传真/电话模式)

请按照如下步骤将接收模式设定为FAX/TEL AUTO SW (Fax/Te1 Mode)：

1 打开单触式快速拨号面板。

2 按“数据登记”。

DATA REGISTRATION

3 按“设定”。

USER SETTINGS

4 利用▼或▲选择RX SETTINGS。

RX SETTINGS

5 按“设定”。

ECM RX

6 利用▼或▲选择RX MODE。

RX MODE

7 按“设定”。

Ex:

FAX ONLY MODE

8 利用▼或▲选择FAX/TEL AUTO SW。

FAX/TEL AUTO SW

9 按“设定”。

- 若要设定FAX/TEL AUTO SW (Fax/Te1 Mode)的各选项，请参见以下各页。

RING START TIME

10 按“停止”返回到待机模式。

Ex:

15:00 FaxTel

11 请确认FaxTe1是否显示在LCD上。

- 如果未显示FaxTe1，请按“接收方式”选择Fax/Te1 Mode。几秒钟后，LCD将返回到待机模式。

Ex:

15:00 FaxTel

设定Fax/Te1 Mode的各选项

若设定Fax/Te1 Mode，通过调整如下设置，可精确控制传真机如何处理来电：

- RING START TIME设置:调整传真机判断来电是来自传真机还是来自普通电话的时间(默认设置：8秒)。
- F/T RING TIME设置:调整当来电是来自一般电话时传真机响铃的时间长度(默认设置：22秒)。
- DEFAULT ACTION设置:设定当在F/T RING TIME中设定的时间过后，传真机是切换到接收模式还是切断来电(默认设置：切换到接收模式)。

■ 当选择了Fax/Te1 Mode传真机如何动作

当传真机接收到来电时，根据来电类型传真机动作如下：

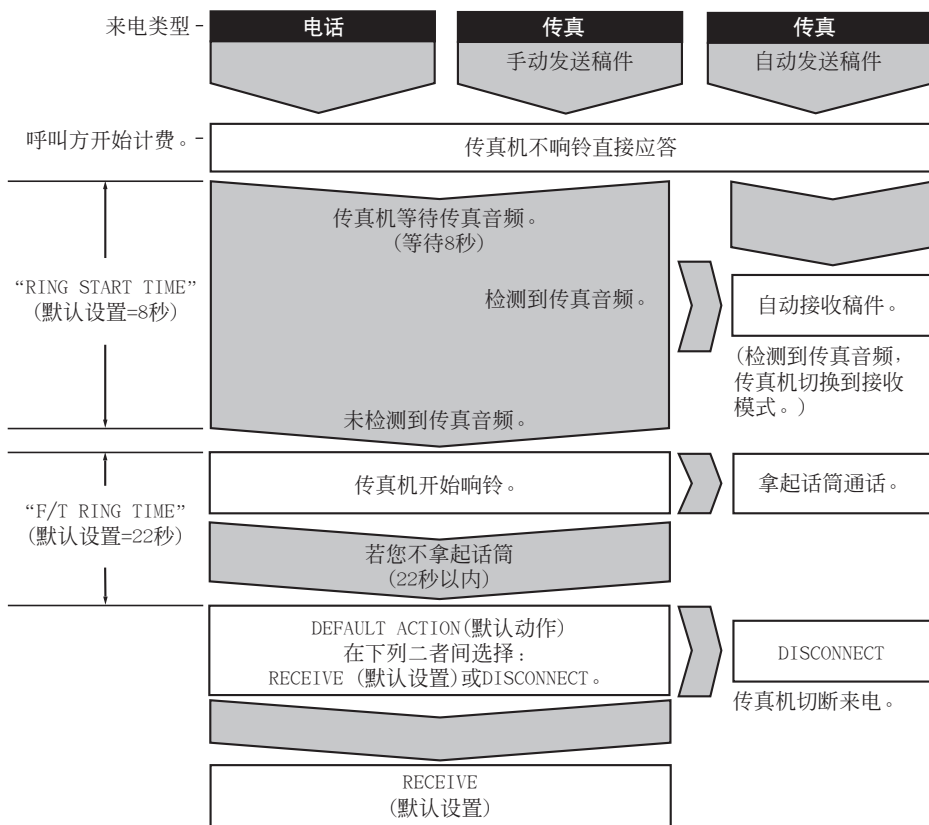

并非所有传真机都可发送传真音频。这种情况下，请将DEFAULT ACTION (默认动作) 设定为RECEIVE(接收)，使传真机自动切换到接收模式并开始接收稿件。如果没有稿件进来，约40秒钟后将自动切断来电。

请按照如下步骤设定Fax/Tel Mode选项：

1 按照第8-5页的步骤1至9操作。

RING START TIME

2 按“设定”。

Ex: 8SEC

3 利用数字键输入RING START TIME。

- 可从0至30秒中选择。
- 关于本设置的细节请参见前一页。

Ex: 9SEC

4 按2次“设定”。

F/T RING TIME

Ex: 22SEC

5 利用数字键输入F/T RING TIME。

- 可从1至99秒中选择。
- 关于本设置的细节请参见前一页。

Ex: 30SEC

6 按2次“设定”。

DEFAULT ACTION

Ex: RECEIVE

7 利用▼或▲选择所需要的DEFAULT ACTION设置。

- 可从如下设置中选择：
 - RECEIVE (切换到接收模式)
 - DISCONNECT (切断来电)
- 关于本设置的细节请参见前一页。

8 按“设定”。

INCOMING RING

9 按“停止”返回到待机模式。

Ex: 15:00 FaxTel

手动接收传真：MANUAL MODE(手动模式)

当只有一根电话线并主要用来接听语音来电，偶尔用来接收传真时，请设定该模式。

为了可使用该模式，必须将话筒或电话机接到传真机上以便能接听语音来电或手动启动稿件的接收。您可直接在传真机上启动传真接收，或当您的电话机远离传真机时，可从电话机上拨打远程接收ID启动传真接收(这又称为远程接收)。

设定MANUAL MODE(手动模式)

请按照如下步骤将接收模式设定为MANUAL MODE：

1 按“接收方式”选择

MANUAL MODE。

- 几秒钟后，LCD将变为如下显示：

MANUAL MODE

Ex:

15:00	Manual
-------	--------

手动接收传真

请按照如下步骤手动接收传真：

1 请确认Manual是否显示在LCD上。

Ex:

15:00	Manual
-------	--------

2 请确认已将话筒或电话机连接到传真机上(→ p.2-6)。

3 当听见话筒或电话机响铃时请拿起话筒。

■ 如果听见蜂鸣音或静音：

- 4** 表示某人正在向您发送传真。
请按传真机上“启动/复印”键，并挂上话筒，开始接收传真。
- 当您正在远离传真机的地方使用电话机，请在电话机上拨25(默认的远程接收ID)然后挂机。

■ 如果听见声音：

- 4** 开始通话。如果来电者通话后想发送传真，让他按传真机上的启动键。
- 5** 当您听见一蜂鸣音时，请按传真机上“启动/复印”键，并挂上话筒，开始接收传真。
- 当您正在远离传真机的地方使用电话机，请在电话机上拨25(默认的远程接收ID)然后挂机。



注意

- 当使用话筒时，按了传真机上的“启动/复印”后请务必挂上话筒，否则呼叫将被断开。
- 若话筒未挂好，传真机将发出蜂鸣提示音。请务必将话筒稳固挂在话筒座上。如果不希望传真机发出蜂鸣声，请关闭OFFHOOK ALARM设置(→ p.14-4)。
- 如果无法从电话机上启动传直接收，请检查是否启动REMOTE RX设置(→ p.14-7)。
- 可改变远程接收ID(→ REMOTE RX ID, p.14-7)，或关闭远程接收(→ REMOTE RX, p.14-7)。
- 如果传真机上连接有可进行远程控制操作(从远程电话机上控制答录机)的答录机，该功能的密码可能与传真机的远程接收ID相同。如果的确如此，请务必变更传真机的远程接收ID以便与答录机密码区别开来(→ REMOTE RX ID, p.14-7)。

用答录机接收：ANS.MACHINE MODE (答录机模式)

若将答录机连接到传真机上，当您外出时，也可接收传真或电话信息。

在ANS.MACHINE MODE (答录机模式)，传真机可通过答录机应答来电，并识别传真音频，当检测到传真音频时将自动接收传真。

设定ANS.MACHINE MODE (答录机模式)



若要使用该模式，必须将答录机或带答录机的电话机连接到传真机上(→ P.2-6)。

注意

请按照如下步骤将接收模式设定为ANS.MACHINE MODE：

1 按“接收方式”选择

ANS.MACHINE MODE。

- 几秒钟后，LCD将变为如下显示：

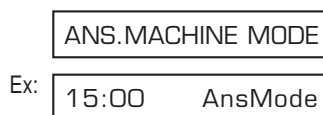

使用带答录机的传真机

当使用带答录机的传真机时请按照如下说明操作：

- 通过设定使答录机在第一次或第二次响铃时应答来电。
- 当在答录机上录制应答(发出)信息时，整个信息不得超过15秒钟。

例如：

“喂，您好！我现在无法接听您的电话，请在蜂鸣音后留言。谢谢！”

执行其它任务的同时接收

本传真机是具有多任务处理功能的设备，当您正在执行其他任务时也可接收传真和语音电话。

如果由于正在执行的任务使得传真机无法打印所接收的传真，该传真将被接收到存储器中。然后，当完成其他任务后，传真机将自动从存储器打印输出所收到的传真。

发生故障时将传真接收到存储器中

当传真机在接收传真过程中遇到故障时，会自动将传真的未打印部分保存在传真机的存储器中。同时将在LCD上显示“REC'D IN MEMORY”以及一个或多个其他信息。例如，关于信息的说明以及需要采取操作的细节，请参见p.13-8。



- 传真机的存储器最多可保存约256页*信息。
- 可通过设定使传真机在接收传真过程中当发生故障时不将所收到的传真保存在存储器中（→ MEMORY RX, p.14-7）。
- 一旦故障排除后，传真机将打印一份接收报告，并将传真从存储器中删除。
- 当传真机正在将传真接收到存储器中时，若存储器变满，将无法接收剩余的页。此时请与对方联系，让他重新发送剩下的传真部分。

取消接收

在传真接收完成之前若想通停止接收，请按照如下步骤操作：

1 按“停止”。

- 传真机将请您确认是否想取消接收。

CANCEL? *YES #NO

YES=[*] NO=[#]

2 按*则取消接收。

- 在按*之前，接收不会被取消。
- 如果改变主意，想继续接收，请按#。

TX/RX CANCELLED

Ex:

TX/RX NO. 5003

*根据佳能传真机标准测试表No.1在标准模式下测试的结果。

第9章

特殊功能

特殊拨号	9-2
在传真/电话号码中输入暂停	9-2
暂时切换到音频拨号	9-3
确认拨号音频	9-4
通过总机拨号	9-4
保存在存储器中的稿件	9-5
打印保存在存储器中的稿件清单	9-5
打印保存在存储器中的稿件	9-6
发送保存在存储器中的稿件	9-7
删除保存在存储器中的稿件	9-9
查询	9-10
什么叫查询?	9-10
查询接收	9-10
查询另一台传真机	9-10
取消查询接收	9-12
查询发送	9-12
设定查询信箱	9-12
将稿件扫描到查询信箱	9-15
改变或删除查询信箱设置	9-15
对传真机使用的限制	9-17
启动对传真机使用的限制	9-17
取消对传真机使用的限制	9-18
限制接收	9-20

特殊拨号

在传真/电话号码中输入暂停

在下列情况下您可能需要在传真/电话号码中输入暂停：

- 当拨打或登记海外号码时。暂停的位置和时间长短根据贵公司电话系统不同而不同。
- 当传真机连接在总机上时。详细情况请参见p.3-9。

在一般拨号过程中或登记快速拨号时，请按照如下操作步骤输入暂停：

1 当操作到需要输入传真/电话号码的步骤时，请用数字键输入需要暂停之前的号码。

- 如果输入了错误号码，请按“清除”，然后输入正确号码。

Ex:

TEL=	00
------	----

2 按“重拨/暂停”输入暂停。

- 在号码之间输入的暂停(p)长度为2秒钟。
- 如果需要暂停更长时间，请再次按“重拨/暂停”再输入一个2秒钟的暂停。另外，可改变暂停时间长度(→ MID PAUSE SET, p.14-6)。

Ex:

TEL=	00P
------	-----

3 继续用数字键输入剩余的传真/电话号码。

- 如果输入了错误号码，请按“清除”，然后从步骤1开始重新输入。

Ex:

TEL=	00p811xxxx
------	------------

4 若要在号码结尾输入暂停，请按“重拨/暂停”。

- 号码结尾的暂停(p)长度固定为10秒钟。

Ex:

TEL=	00p811xxxxP
------	-------------

5 继续正在进行的操作。

暂时切换到音频拨号

许多信息服务如银行、机票预订、宾馆预订等需要音频拨号才能享受这些服务。如果您的传真机被设定为脉冲拨号(→ p.3-8),请按照如下步骤将它暂时设定为音频拨号:



若要与对方通话,必须将话筒或电话机连接到传真机上(→ p.2-6)。

1 按“挂机”。

- 若不按“挂机”,也可拿起话筒。

TEL=

2 利用数字键拨打信息服务的电话号码。

- 传真机将用所连接的电话线要求的脉冲信号连接。

Ex:

TEL= 663xxxx

3 当信息服务录音信息开始应答时,按T(✕)切换到音频拨号。

- 按T(✕)后,将在LCD上显示“T”。
- 若在步骤1中按了“挂机”,且需要与对方通话时,此时可拿起话筒。

Ex:

TEL= 663xxxxT

4 利用数字键输入信息服务所要求的号码。

- 按T(✕)后输入的号码将按使用音频拨号进行拨号。

Ex:

TEL= 663xxxxT*34

5 完成后,请按“挂机”切断通话。

- 如果正在使用话筒,请挂上话筒切断通话。
- 当切断通话后音频拨号被取消。

确认拨号音频

利用该功能可设定传真机在拨打剩余号码之前监听并检测传真/电话号码中间的拨号音频。这被称为**拨号音频检测**。

在一般拨号过程中或登记快速拨号时，请按照如下操作步骤进行拨号音频检测：

- 1** 当操作到需要输入传真/电话号码的步骤时，请用数字键输入需要进行拨号音频检测之前的号码。

Ex:

TEL=	345
------	-----

- 2** 打开单触式快速拨号面板，按D.T.进行拨号音频检测。

Ex:

TEL=	345.
------	------

- 小圆点将指示传真机等待拨号音频的位置。

- 3** 继续用数字键输入剩余的传真/电话号码。

Ex:

TEL=	345.xxxx
------	----------

- 如果输入了错误号码，请按“清除”，然后从步骤1开始重新输入。

- 4** 继续正在进行的操作。

通过总机拨号

关于通过总机拨号的详细情况，请参见p.3-9。

打印保存在存储器中的稿件

请按照如下步骤打印保存在存储器中的稿件：



当按照如下步骤打印保存在存储器中的稿件时，打印输出被缩小到稿件的90%。

注意

1 打开单触式快速拨号面板。

2 按“存储查询”。

DOC. MEMORY LIST

3 利用▼或▲选择PRINT DOCUMENT。

PRINT DOCUMENT

4 按“设定”。

Ex: TX/RX NO. 0001

5 利用▼或▲选择想打印稿件的处理号码(TX/RX NO.)。

Ex: TX/RX NO. #0003

- 如果无法确认处理号码(TX/RX NO.)，请打印DOC. MEMORY LIST(→ p.9-5)。
- 处理号码(TX/RX NO.)前面有“#”表示该稿件此时正在发送，因此不能选择。
- 利用◀或▶显示处理细节(例如目的地)。

6 按“设定”。

1ST PG ONLY?

YES=[*] NO=[#]

7 按*仅打印首页，或按#打印该稿件的所有页。

- 传真机开始打印该稿件。

8 若要继续打印存储器内的其它稿件，请重复从步骤5开始的操作。

-或-

按“停止”返回到待机模式。

Ex: 15:00 FaxOnly

发送保存在存储器中的稿件

请按照如下步骤发送接收在存储器中的稿件：

1 打开单触式快速拨号面板。

2 按“存储查询”。

DOC. MEMORY LIST

3 利用▼或▲选择RESEND DOCUMENT。

RESEND DOCUMENT

4 按“设定”。

Ex: TX/RX NO. 0001

5 利用▼或▲选择想发送稿件的处理号码(TX/RX NO.)。

Ex: TX/RX NO. #5003

- 如果无法确认处理号码(TX/RX NO.)，请打印DOC. MEMORY LIST(→ p.9-5)。
- 处理号码(TX/RX NO.)前面有“#”表示该稿件此时正在发送或打印，因此不能选择。
- 利用◀或▶显示处理细节(例如目的地)。

6 按“设定”。

SELECT LOCATIONS

TEL=

7 可用下列任何方法最多输入125个想发送该稿件的传真号码：

■ 单触式快速拨号：

按所需要的单触式快速拨号键。

■ 编码快速拨号：

按“编码拨号”，然后用数字键输入所需要的两位数编码。对其它编码重复上述步骤。

- 输入每个编码之前请务必先按“编码拨号”。

Ex: TEL= 902xxxx

Ex: *01

Ex: TEL= 025xxxx

■ 一般拨号：

利用数字键输入所需要的传真号码，然后按“设定”。

- 只能输入一个用这种拨号方式拨号的传真号码。



注意

- 如果输入了错误的目的地，请按“清除”，然后再输入正确的目的地。
- 若要查看所输入的目的地，利用▼或▲可在各号码中滚动。

Ex:

TEL=	288xxxx
------	---------

8 按“设定”开始发送。

- 当已经开始拨号后若要取消发送，请按“停止”，然后按✖。向所有在步骤7中指定目的地的发送都将被取消。（不能仅取消一个目的地。）

删除保存在存储器中的稿件

请按照如下步骤删除保存在存储器中的稿件：

1 打开单触式快速拨号面板。

2 按“存储查询”。

DOC. MEMORY LIST

3 利用▼或▲选择DELETE DOCUMENT。

DELETE DOCUMENT

4 按“设定”。

Ex: TX/RX NO. 0001

5 利用▼或▲选择想删除稿件的处理号码(TX/RX NO.)。

Ex: TX/RX NO. #0003

- 如果无法确认处理号码(TX/RX NO.)，请打印DOC. MEMORY LIST(→ p.9-5)。
- 处理号码(TX/RX NO.)前面的“#”表示该稿件此时正在被发送。若想删除正在发送的稿件，请按照LCD上显示的说明操作。
- 利用◀或▶显示处理细节(例如目的地)。

6 按“设定”。

- 如果想删除保存在查询信箱(→ p.9-12)中的稿件，请输入限制进入查询信箱设置的密码，然后按“设定”。

OK TO DELETE?

YES=[*] NO=[#]

7 按*删除稿件。

- 如果改变主意，想继续将稿件保留在存储器中，请按#。

ERASING END

8 若要继续删除存储器内的其它稿件，请重复从步骤5开始的操作。

-或-

按“停止”返回到待机模式。

Ex: 15:00 FaxOnly

查询

什么叫查询？

在一般传真中，由一台传真机将稿件发送到另一台传真机。进行查询时，即一台传真机呼叫另一台传真机并请求对方将稿件发送给自己；换言之，它首先查询另一台传真机。

本传真机具有两种方式工作的功能；它可以查询另一台传真机并在该传真机中检索稿件（查询接收），也可将某稿件保存在自己的查询信箱中以便另一台传真机可以查询您的传真机并检索您的稿件（查询发送）。

查询接收

进行查询接收时，您的传真机呼叫另一台传真机并请求对方将对方保存的稿件发送过来。

在下列情况下，查询接收功能非常有用：

- 当您想在某机构如银行或咨询服务机构检索某稿件时。
- 当您想在自己方便的时候在另一台传真机中检索某稿件时。
- 当您想承担接收某稿件的发送费用时。

查询另一台传真机

查询另一台传真机之前，请务必先阅读如下内容：

- 本传真机只能查询支持查询功能的传真机。
- 对方传真机必需已将您想检索的稿件准备就绪、可供查询。根据需要打电话让对方检查确认。
- 打电话给对方并确认，在对方传真机中检索稿件是否需要子地址及/或密码。如果需要，请记下并与已登记为快速拨号的传真号码（→ 第6章）登记在一起。只能通过快速拨号方式使用子地址/密码进行查询。如果不需要子地址/密码，则不必输入这些号码即可检索稿件。
- 如果对方使用佳能传真机且对方传真机不支持子地址/密码处理，请对方将其传真机上的查询ID设定为255或二进制的11111111。
- 可通过一次操作查询几台传真机。每次查询操作最多可在125台传真机中检索稿件。
- 上述子地址/密码必须是ITU-T标准子地址/密码。

请按照如下步骤查询一台或多台传真机：

1 打开单触式快速拨号面板。

2 按“**查询**”。

POLLING TX

3 利用▼或▲选择POLLING RX。

POLLING RX

4 按“**设定**”。

5 可用下列任何方法最多输入125个想查询的传真号码：

■ **单触式快速拨号：**

按所需要的单触式快速拨号键。

■ **编码快速拨号：**

按“**编码拨号**”，然后用数字键输入所需要的两位数编码。对其它编码重复上述步骤。

- 输入每个编码之前请务必先按“**编码拨号**”。

■ **一般拨号：**

用数字键输入所需要的传真号码，然后按“**设定**”。

- 只能输入一个用这种拨号方式拨号的传真号码。



注意

- 如果输入了错误的目的地，请按“**清除**”，然后再输入正确的目的地。
- 对于一般拨号方式，不能输入子地址/密码。如果查询时需要子地址/密码，请将它们与已登记为快速拨号的传真号码(→ 第6章)登记在一起。
- 若要查看所输入的目的地，利用▼或▲可在各号码中滚动。

Ex: TEL= 981xxxx

Ex: *01

Ex: TEL= 223xxxx

Ex: TEL= 678xxxx

6 请按“**启动/复印**”开始查询有关传真机。

取消查询接收

若要取消查询接收，请按照与取消接收同样的步骤(→ p.8-11)。

查询发送

进行查询发送时，您的传真机首先将稿件保存在其查询信箱中以便对方传真机可检索到该稿件。

在下列情况下，查询发送功能非常有用：

- 公司某部门可能将某稿件保存在传真机中以便其他部门需要时可随时检索该稿件。
- 当您希望对方在方便的时候检索保存在您的传真机中的稿件时。
- 当您希望对方承担接收某稿件的发送费用时。

设定查询信箱

本节将说明如何设定信箱以便将某稿件扫描进该信箱，并让其他传真机随时检索该稿件。

在设定查询信箱之前，请务必先阅读如下内容：

- 可为查询信箱设定ITU-T标准密码，使得只有拥有该密码的传真机才能查询该信箱(参见如下说明)。请务必将您的密码通知给相关的对方。如果对方传真机不支持密码处理，请勿设定密码。
- 通过设定，可使您的传真机一直保留某稿件直到被另一台传真机查询为止，或使之继续保留该稿件以便让多台传真机可检索该稿件(详细情况请参见下列内容)。

请按如下步骤设定查询信箱：

1 打开单触式快速拨号面板。

2 按“数据登记”。

DATA REGISTRATION

3 按“设定”。

USER SETTINGS

4 利用▼或▲选择POLLING BOX。

POLLING BOX

5 按3次“设定”。

SETUP FILE
FILE NAME
_ :A

6 利用数字键输入查询信箱的名称(包括空格最多24个字母)。

- 如果不知道如何输入字母，请参考p.3-2。

Ex:

Canon Dpt.1_ :1

7 按2次“设定”。

DATA ENTRY OK
PASSWORD
PASSWORD _

8 利用数字键输入四位数密码。

- 该密码可防止未经授权者进入该查询信箱设置。每当希望改变或删除查询信箱设置时，都必须输入该密码。如果不想输入密码，请忽略该步骤。

Ex:

PASSWORD 1234

9 按2次“设定”。

TX PASSWORD

10 利用数字键输入密码(包括*、#和空格最多20位数)。

- 其他传真机为了能够检索该稿件，必须获取并登记该密码。
- 如果不想登记密码，请忽略该步骤。

Ex:

#123456

11 按2次“设定”。

ERASE AFTER TX

Ex:

ON

12 利用▼或▲选择当该稿件被查询后是否仍保留在传真机的存储器中。

• 可从如下设置中选择：

– ON

当查询信箱中的稿件被一台传真机检索后即被删除。

– OFF

查询信箱中的稿件继续保留在查询信箱中以便让无数量限制的更多传真机检索。

13 按“设定”。

CHANGE DATA

14 按“停止”返回到待机模式。

Ex:

15:00

FaxOnly

一旦设定查询信箱后，即可将想让其它传真机检索的稿件扫描进该信箱。

将稿件扫描到查询信箱

请按照如下步骤将稿件保存在查询信箱中以便其他传真机可检索到该稿件：



在将某稿件扫描到查询信箱之前，必须首先设定该查询信箱(→ p.9-12)。

1 将稿件正面朝下装入ADF(→ p.4-3)。

- 若要调整分辨率和对比度，请参见 pp.7-2, 7-3。
- 当已占用的存储器(如LCD显示)空间接近100%时，可能无法扫描。若要腾出传真机存储器空间：请打印、发送或删除不需要继续保存在存储器内的任何稿件(→ p.9-5)。

Ex:

MEMORY USED 0%

(已占用存储器空间)

DOCUMENT READY

(准备扫描)

2 打开单触式快速拨号面板。

3 按“查询”。

POLLING TX

4 按“设定”。

- 传真机开始将稿件扫描到查询信箱。

当另一台传真机查询您的传真机时，必须满足如下条件：

- 如果您已经在查询信箱中登记了密码，其他传真机必须使用完全一样的密码才能检索该稿件。
- 如果您在查询信箱中没有登记密码，当其他传真机使用某密码在您的传真机中检索稿件，将无法检索到该稿件。

改变或删除查询信箱设置

请按如下步骤改变或删除查询信箱设置：



如果已将某稿件扫描到查询信箱(参见上述说明)，将无法删除该查询信箱设置。在执行下列操作之前请首先从存储器中删除稿件(→ p.9-9)。

1 打开单触式快速拨号面板。

2 按“数据登记”。

DATA REGISTRATION

3 按“设定”。

USER SETTINGS

4 利用▼或▲选择POLLING BOX。

POLLING BOX

5 按“设定”。

SETUP FILE

6 利用▼或▲选择所需要的设置。

- 可从如下设置中选择：
 - CHANGE DATA(改变数据)
当希望改变查询信箱设置时请选择该设置。
 - DELETE FILE(删除文件)
当希望删除查询信箱设置时请选择该设置。

■ 如果在步骤6中选择了CHANGE DATA:

7 按“设定”。

- 当已经为防止未经授权进入查询信箱设置而登记了密码，请用数字键输入该密码，然后按“设定”。

FILE NAME

8 按“设定”。

Ex: Canon Dpt.1 :A

9 若要改变查询信箱设置，请从p.9-13中步骤6开始操作。

■ 如果在步骤6中选择了DELETE FILE:

7 按“设定”。

- 当已经为防止未经授权擅自进入查询信箱设置而登记了密码，请用数字键输入该密码，然后按“设定”。
- 于是查询信箱设置被删除。

FILE DELETED

SYSTEM SETTINGS

8 按“停止”返回到待机模式。

Ex: 15:00 FaxOnly

对传真机使用的限制

通过启动该功能，可防止未经授权者擅自使用您的传真机拨打电话和发送传真。

启动对传真机使用的限制

请按照如下步骤启动对传真机使用的限制：

1 打开单触式快速拨号面板。

2 按“数据登记”。

DATA REGISTRATION

3 按“设定”。

USER SETTINGS

4 利用▼或▲选择SYSTEM SETTINGS。

SYSTEM SETTINGS

5 按3次“设定”。

UN/LOCK PHONE

LOCK PHONE

Ex: OFF

6 利用▼或▲选择ON。

ON

7 按2次“设定”。

PASSWORD

Ex: PASSWORD _

8 利用数字键输入四位数密码。
 • 该密码可防止未经授权者进入LOCK PHONE设置，该设置可启动或取消对传真机使用的限制。如果不想输入密码，请忽略该步骤。

Ex: PASSWORD 1234

9 按“设定”。

RX RESTRICTION

10 按“停止”返回到待机模式。

Ex:

15:00	FaxOnly
-------	---------

至此已启动对传真机使用的限制任何人都无法拨打电话或发送传真。(该设置不限制来电电话或传真。)

取消对传真机使用的限制

请按照如下步骤取消对传真机使用的限制：

1 打开单触式快速拨号面板。

2 按“数据登记”。

DATA REGISTRATION

3 按“设定”。

USER SETTINGS

4 利用▼或▲选择SYSTEM SETTINGS。

SYSTEM SETTINGS

5 按2次“设定”。

UN/LOCK PHONE

PASSWORD _

6 利用数字键输入启动限制功能时所登记的四位数密码。

PASSWORD

- 如果没有登记密码，请忽略该步骤。

7 按2次“设定”。

LOCK PHONE

Ex:

	ON
--	----

8 利用▼或▲选择OFF。

OFF

9 按“设定”。

PASSWORD

10 按“停止”返回到待机模式。

Ex:

15:00 FaxOnly

至此已取消传真机使用的限制。任何人都可以拨打电话或发送传真。

限制接收

通过启动该功能，可使本传真机只能接收来自本传真机上登记为快速拨号的传真号码的传真。当向阻止非法传真(如垃圾传真)的接收时，本功能非常有用。

请按照如下步骤启动接收限制：

1 打开单触式快速拨号面板。

2 按“数据登记”。

DATA REGISTRATION

3 按“设定”。

USER SETTINGS

4 利用▼或▲选择SYSTEM SETTINGS。

SYSTEM SETTINGS

5 按“设定”。

UN/LOCK PHONE

6 利用▼或▲选择RX RESTRICTION。

RX RESTRICTION

7 按“设定”。

Ex: OFF

8 利用▼或▲选择所需要的设置。

- 可从如下设置中选择：
 - ON(启动限制)
 - OFF(取消限制)

■ 如果在步骤8中选择了ON：

9 按2次“设定”。

RX CONDITION

Ex: REGISTERED SENDR

10 利用▼或▲选择所需要的限制类型设置。

- 可从如下设置中选择：
 - REGISTERED SENDR
该设置允许接收来自登记为快速拨号的传真号码的传真。
 - WITH SENDER INFO
该设置只允许接收来电者提供电话号码的传真。

11 按“设定”。

DATE SETUP

12 按“停止”返回到待机模式。

Ex: 15:00 FaxOnly

■ 如果在步骤8中选择了OFF:

9 按“设定”。

DATE SETUP

10 按“停止”返回到待机模式。

Ex: 15:00 FaxOnly

第10章

复印

可复印的稿件	10-2
进行复印	10-2
进行快速单份复印	10-3

复印

可复印的稿件

关于可复印的稿件、对稿件要求、装入稿件的详细情况请参见第4章。

进行复印

请按照如下步骤进行复印：

- 1** 根据需要调整纸张输出选择开关
(→ p.5-4)。
- 2** 将稿件正面朝下装入ADF(→ p.4-3)。
 - 若要调整对比度, 请参见p.7-3。

Ex: MEMORY USED 0%
(当前使用的存储器)

DOCUMENT READY
(等待扫描)

- 3** 按“启动/复印”。

COPY 100% 01

- 4** 按“分辨率”选择所需要的分辨率设置。
 - 可从如下设置中选择：
 - TEXT
适合绝大多数纯文本稿件。
 - PHOTO
适合含有图片的稿件。

Ex: PHOTO

- 5** 打开单触式快速拨号面板。

- 6** 若要缩小打印稿件, 利用▼或▲选择所需要的百分比。
 - 可从如下百分比中选择：
 - 70%
 - 80%
 - 90%
 - 100%

Ex: COPY 80% 01

7 若要进行多份复印，利用数字键输入复印份数。

- 最多可以复印99份。



注意

传真机以400×300dpi的分辨率进行单份复印，以200×300dpi的分辨率进行多份复印。为了获得最佳质量的输出，请每次复印1份。

Ex:

COPY	80%	05
------	-----	----

8 按“启动/复印”开始复印。

- 若要取消复印，请按“停止”。可能需要打开操作面板将稿件从ADF中取出 (→ p.13-2)。

COPYING



注意

若在LCD上显示有“MEMORY FULL”，将无法进行多份复印。请打印、发送或删除一些保存在存储器中稿件腾出传真机的存储器空间 (→ p.9-5)，然后重新开始复印。另外，若要复印含有许多图片的多页稿件，请将稿件分成几份页数更少的组，然后每次复印所需要的份数。

进行快速单份复印

若要快速复印单份稿件而不调整分辨率、对比度和尺寸，请按照如下步骤操作：

1 将稿件正面朝下装入ADF (→ p.4-3)。

Ex:

MEMORY USED	0%
-------------	----

(已占用存储器空间)

DOCUMENT READY

(等待扫描)

2 按2次“启动/复印”开始复印。

- 若要取消复印，请按“停止”。可能需要打开操作面板将稿件从ADF中取出 (→ p.13-2)。

COPY	100%	01
------	------	----

COPYING

第11章

报告和清单

报告和清单概要.....	11-2
ACTIVITY REPORT (通讯活动报告)	11-3
TX REPORT (发送报告)	11-4
MULTI TX/RX REPORT (多路发送/接收报告).....	11-5
RX REPORT (接收报告)	11-5

报告和清单概要

下表列出了可从传真机打印的清单和报告。详细情况请参见有关页。

报告或清单	说明	详细
USER'S DATA LIST (用户数据清单)	列出了传真机的当前设置和所登记的发送者信息。	p.14-2
ACTIVITY REPORT (通讯活动报告)	显示传真机最近所执行的传真处理。 可启动或关闭每20次处理自动打印该报告的功能。也可通过手动设定使传真机打印该报告。	p.11-3 p.14-5
TX REPORT (发送报告)	稿件发送后打印。 可启动或关闭该功能，或通过设定使传真机仅当出现错误时打印。 也可通过设定使传真机仅将首页打印在报告下面以提示您稿件的内容。	p.11-4 p.14-5
RX REPORT (接收报告)	稿件接收后打印。可启动或关闭该功能，或通过设定使传真机仅当出现错误时打印。	p.11-5 p.14-5
MULTI TX/RX REPORT (多路发送/接收报告)	当将同一稿件发送到几个传真号码后或当在一次操作中查询了多个传真号码后打印。	p.11-5
DOC. MEMORY LIST (存储器中的稿件清单)	列出当前保存在存储器中的稿件。	p.9-5
MEMORY CLEAR REPORT (存储器清除清单)	当停电后又恢复通电时自动打印。列出从存储器中删除的稿件。	p.13-22
1-TOUCH SPD DIAL LIST 1 1-TOUCH SPD DIAL LIST 2 (单触式快速拨号清单)	列出登记为单触式快速拨号键的号码和名称。	p.6-19
CODED SPEED DIAL LIST 1 CODED SPEED DIAL LIST 2 (编码快速拨号清单)	列出登记为编码快速拨号编码的号码和名称。	p.6-20
GROUP DIAL LIST (组拨号清单)	列出登记在单触式快速拨号键或编码快速拨号编码的组拨号。	p.6-21

ACTIVITY REPORT (通讯活动报告)

传真机的出厂默认设置为每进行20次处理即自动打印ACTIVITY REPORT。若要在自动打印ACTIVITY REPORT之前打印该报告，请按照如下步骤操作：

- 1 打开单触式快速拨号面板。
- 2 按“报告”。
- 3 按“设定”。
 - 传真机开始打印ACTIVITY REPORT。

ACTIVITY REPORT

PRINTING REPORT

ACTIVITY REPORT中的处理记录是按时间顺序排列的。

27/02 2003 15:00 FAX 123 4567							CANON		001	
***** *** ACTIVITY REPORT *** *****										
ST. TIME	CONNECTION TEL	CONNECTION ID	NO.	MODE		PGS.	RESULT			
*27/12 13:43	905 795 1111	Canon CANADA	5001	AUTO RX	ECM	1	OK	00'33		
*27/12 13:45	905 795 1111	Canon CANADA	0001	POLLING RX	G3	0	NG	00'00		
						0	STOP			
*27/12 13:51	03 3758 2111	Canon TOKYO	0002	B'CAST	ECM	3	OK	01'18		
*27/12 13:53	2 887 0166	Canon AUSTRALIA	0002	B'CAST	ECM	3	OK	01'18		
*27/12 14:10	905 795 1111	Canon CANADA	5002	AUTO RX	ECM	1	OK	00'18		
*27/12 14:16	2 887 0166	Canon AUSTRALIA	5003	AUTO RX	ECM	4	OK	03'59		
*27/12 14:27	20 545 8545	Canon EUROPA	0003	DELAYED TX	ECM	1	OK	01'20		
27/12 14:30	20 545 8545	Canon EUROPA	0004	DEL SQ BDCST	ECM	1	OK	00'36		
27/12 14:31	03 3758 2111	Canon TOKYO	0004	DEL SQ BDCST	ECM	1	OK	00'36		
27/12 14:57	2 887 0166	Canon AUSTRALIA	0005	TRANSMIT	ECM	3	NG	01'25		
						3	STOP			
27/12 14:59	1 432 2060	CANON OPTICS	0006	TRANSMIT		0	NG	00'01		
						0	#018			

指示在上一次报告中出现过的条目。

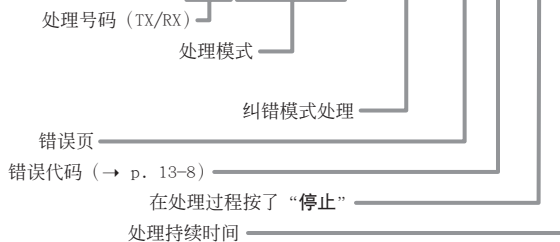

- 如果不希望传真机在经过20次处理后打印ACTIVITY REPORT，请关闭ACTIVITY REPORT设置 (→ p. 14-5)。
- 请注意当在一次操作中将某稿件发送给几个传真号码时仅赋予一个处理号 (TX/RX NO.)。

TX REPORT(发送报告)

传真机的出厂默认设置为仅当发送过程中出错时打印TX REPORT。若要改变该设置，请参见p.14-5TX REPORT。

若设定传真机打印报告，则根据所选择的具体设置，将打印出类似下图所示的TX REPORT或ERROR(未成功) TX REPORT。

27/02 2003 14:52 FAX 123 4567 CANON 001

*** TX REPORT ***

TRANSMISSION OK

TX/RX NO 0003
CONNECTION TEL 1 432 2060
SUBADDRESS

27/02 2003 14:59 FAX 123 4567 CANON 001

*** ERROR TX REPORT ***

TX FUNCTION WAS NOT COMPLETED

TX/RX NO 0004
CONNECTION TEL 20 545 8545
SUBADDRESS
CONNECTION ID Canon EUROPA
ST. TIME 27/12 14:59
USAGE T 00'18
PGS. SENT 1
RESULT NG

THE SLEREXE COMPANY LIMITED
SAPORS LANE•BOOLE•DORSET•BH25 8ER
TELEPHONE BOOLE (945 13) 51617 - FAX 123456

Our Ref. 350/PJC/EAC 27 February, 2003

Dr. P. N. Cundall,
Mining Surveys Ltd.,
Holroyd Road,
Reading,
Berks.

OK: 发送成功
NG: 部分或全部页未成功发送

已发送页数
发送持续时间
发送时刻

如果启动带图像设置(→ p.14-5)的打印，传真的首页将被打印在报告上提示您关于传真的内容。

MULTI TX/RX REPORT(多路发送/接收报告)

当将同一稿件发送到几个传真号码或在一次操作中查询多个传真号码时，将打印出类似下图所示的MULTI TX/RX REPORT。

27/02 2003 17:23 FAX 123 4567	CANON	001
***** *** MULTI TX/RX REPORT *** *****		
TX/RX NO	0054	
PGS.	1	
TX/RX INCOMPLETE	---	
TRANSACTION OK	[01]905 795 1111	Canon CANADA
	[* 01]03 3758 2111	Canon TOKYO
	[* 02]1 49 39 25 25	Canon FRANCE
ERROR INFORMATION	---	

RX REPORT(接收报告)

传真机的出厂默认设置为仅当接收过程中出错时打印RX REPORT。若要改变该设置，请参见p.14-5 RX REPORT。

若设定传真机打印报告，将打印出类似下图所示的RX REPORT。

27/02 2003 15:02 FAX 123 4567	CANON	001
***** *** RX REPORT *** *****		
RECEPTION OK		
TX/RX NO	5004	
CONNECTION TEL		905 795 1111
SUBADDRESS		
CONNECTION ID		Canon CANADA
ST. TIME	27/12	14:59
USAGE T	01'59	
PGS.	4	
RESULT	OK	

OK: 接收成功
NG: 部分或全部页未成功接收

已接收页数
接收持续时间
接收时刻

第12章

维修保养

定期清洁	12-2
清洁传真机外部	12-2
清洁传真机内部	12-3
清洁扫描仪单元	12-5
更换墨盒	12-7

定期清洁

本节将说明传真机所必需的清洁操作步骤。清洁传真机之前请注意如下要点：

- 清洁传真机之前请务必断开电源线。由于当断开电源线时，存储器内的稿件将被清除，因此断开电源线之前请打印或发送保存在存储器中的任何稿件（→ p.9-5）。
- 请勿使用卫生纸、纸巾或类似材料清洁传真机；否则可能会粘在零部件上或产生静电。



切勿使用稀释剂、苯、丙酮等挥发性液体或其他化学清洁剂来清洁传真机内部；否则可能会损坏传真机的零部件。

清洁传真机外部

请按照如下步骤清洁传真机外壳：

- 1** 从传真机上断开电源线。
- 2** 将干净、柔软、无绒毛的布用水或稀释的碗碟洗涤剂湿润后擦拭传真机外部。
- 3** 清洁结束后，重新接上电源线。

清洁传真机内部

为了避免墨粉或纸屑累积在传真机内部影响打印质量，请定期清洁传真机的打印区域。

请按照如下步骤清洁传真机内部：

1 从传真机上断开电源线。

2 提起释放锁打开前盖。



提起释放锁之前请勿打开前盖，否则可能会损坏传真机。

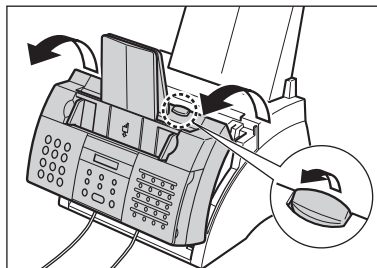

3 抓住墨盒把柄将它从传真机中取出。

- 为了避免墨盒曝光，请将它放在原来的保护袋中或用厚布包起来。

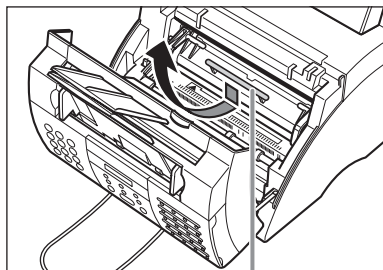

把柄

4 用干净、柔软、干燥、无绒毛的布将任何墨粉或纸屑从传真机内部清除(如图所示的阴影区域)。



- 在传真机使用过程中，定影组件会变得特别烫。小心别触碰该部位以免烫伤。
- 小心不要触碰黑色的转换充电轴轮，否则可能会影响打印质量。

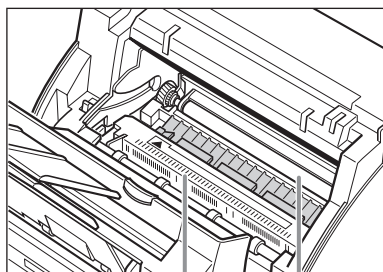

请勿触碰定影组件

请勿触碰黑色的转换充电轴轮

- 5** 清洁结束后，请重新插入墨盒。握住墨盒把柄将它插入传真机直到插不动为止，请务必使其凸缘与传真机内部的导轨对齐。
- 拿墨盒时只能抓住其把柄。

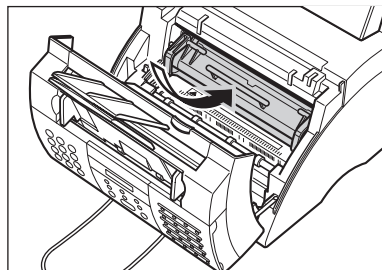

- 6** 用双手关闭传真机前盖。

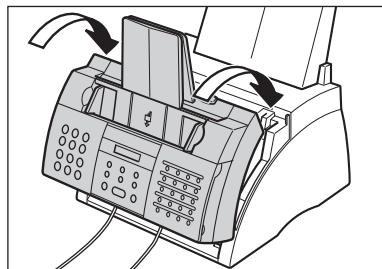

- 7** 重新连接电源线。

清洁扫描仪单元

请按照如下步骤定期检查和清洁扫描仪单元：

- 1 从传真机上断开电源线。
- 2 用双手轻轻打开操作面板。
 - 不能完全打开。
- 3 一边用手扶着半开的操作面板，一边清洁其零部件：

■ 分离导向装置和分离辊：

用干净柔软无绒毛的干布擦拭。

■ 白板和扫描玻璃：

将干净、柔软、无绒毛的布用水湿润后擦拭，然后用干净、柔软、干燥、无绒毛的布擦拭。



注意

- 如果扫描仪单元变脏，所发送或复印的稿件也会变脏。
- 请务必使用柔软的布进行擦拭以免擦伤各零部件。
- 请勿使用卫生纸、纸巾或类似材料清洁传真机；否则可能会粘在零部件上或产生静电。

- 4 清洁操作面板的下面(如图所示的阴影区域)。
 - 积累在操作面板下面的污物或灰尘颗粒会影响复印或发送的稿件质量。

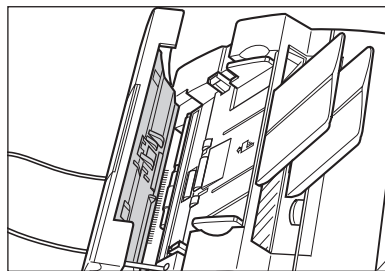
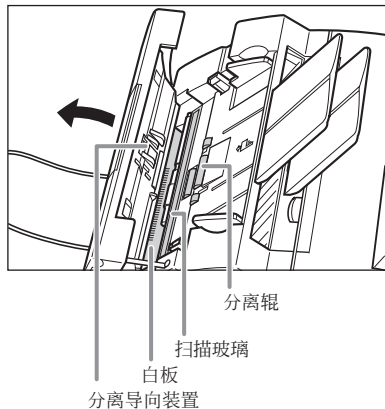

- 5** 用干净、柔软、干燥、无绒毛的布将任何纸屑从分离辊周围区域清除(如图所示的阴影区域)。

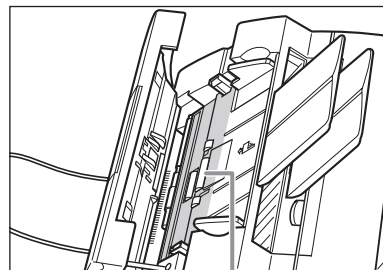

分离辊

- 6** 清洁完成后，按操作面板中央部位关闭操作面板。
- 请务必将操作面板关闭到位，否则传真机将无法正常工作。
- 7** 重新连接电源线。

更换墨盒

传真机中唯一需要更换的单元即为FX-3墨盒。虽然佳能公司生产许多种墨盒，但FX-3是为本传真机专门设计的唯一墨盒。若要购买该墨盒，请与当地佳能公司的授权代理商或佳能帮助热线联系。

当“CHANGE CARTRIDGE”显示在LCD上时，表示您可能需要更换墨盒。但是，也可能只是表示墨盒内的墨粉分布不均匀。更换墨盒之前，请按照如下步骤让墨粉分布均匀：

- 1** 将墨盒从传真机中取出(→ 参见下述步骤1至4)。
- 2** 轻轻侧向摇动几次墨盒，使内部墨粉均匀分布。
 - 如果内部墨粉未均匀分布，可能导致低劣的打印质量。

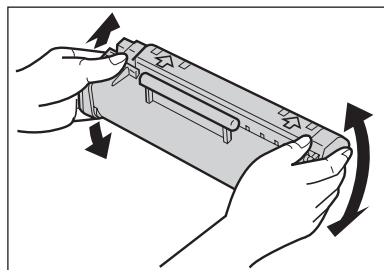

- 3** 将墨盒重新插入传真机(→ 参见 p.12-9, 步骤8至9)。

若经过上述步骤后，“CHANGE CARTRIDGE”仍然显示在LCD上或打印质量未改善，请按照如下步骤更换墨盒：

- 1** 从传真机中取出任何稿件和打印输出文件。
- 2** 确认传真机已插入电源。
- 3** 提起释放锁打开前盖。



提起释放锁之前请勿打开前盖，否则可能会损坏传真机。

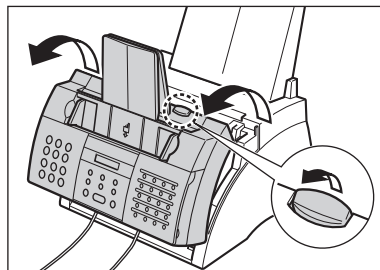

- 4** 抓住墨盒把柄将它从传真机中取出。
- 请根据当地关于耗材处理的有关法规及时处理废弃的旧墨盒。若想回收使用过的墨盒，只要遵照FX-3新墨盒中说明即可。

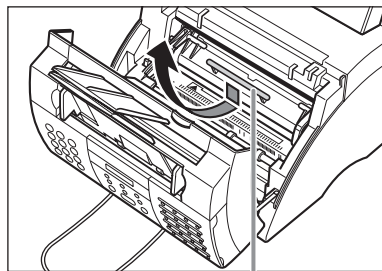

把柄

- 5** 将FX-3墨盒从保护袋内取出。
- 请妥善保存墨盒保护袋，以便将来需要重新包装墨盒时使用。

- 6** 轻轻侧向摇动几次墨盒，使内部墨粉均匀分布。
- 如果内部墨粉未均匀分布，可能导致低劣的打印质量。

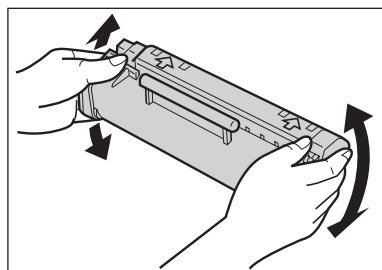

- 7** 将墨盒放置在平坦、干净的平面上，然后轻轻拉塑料拉片，撕下塑料密封。
- 请平稳均匀地拉扯以免撕破塑料密封。

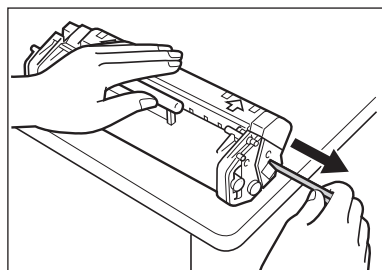

侧视图

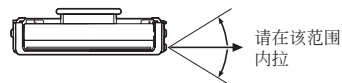

俯视图

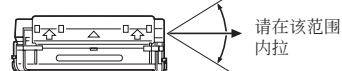

- 8** 握住墨盒把柄将它插入传真机直到插不动为止，请务必使其凸缘与传真机内部的导轨对齐。
- 拿墨盒时只能抓住其把柄。

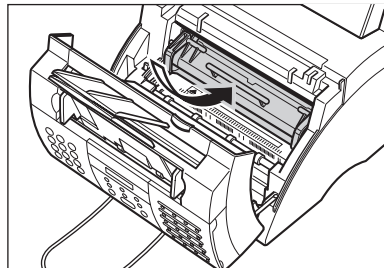

- 9** 用双手关闭传真机前盖。

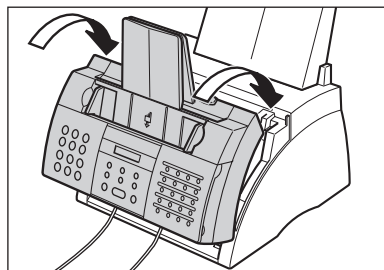

第13章

故障排除

清除卡纸	13-2
ADF中的卡纸	13-2
卡纸	13-3
纸张输出槽中的卡纸	13-3
传真机内部卡纸	13-3
LCD显示信息	13-8
进纸故障	13-13
传真故障	13-13
发送故障	13-13
接收故障	13-15
复印故障	13-17
电话故障	13-18
打印故障	13-18
一般故障	13-20
当无法排除故障时	13-21
当出现停电时	13-22

清除卡纸

ADF中的卡纸

当ADF中的出现卡纸或进纸故障时，LCD上将显示“CHECK DOCUMENT”。

请按照如下步骤清除稿件卡纸：



当清除卡纸时，不必拔出传真机电源。

注意

1 按“停止”。

2 用双手轻轻打开操作面板。

- 不能完全打开。
- 未打开操作面板之前请勿强行拉稿件，否则可能导致撕碎或弄脏稿件。

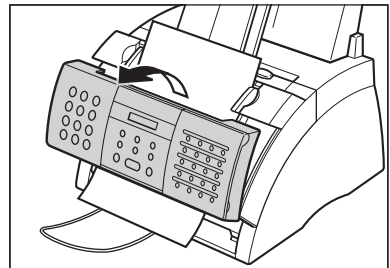

3 一边用手扶着半开的操作面板，一边取出稿件：

- 请在某方向轻轻拉。
- 如果装入了多页稿件，请从ADF中取出所有稿件。



如果无法轻易拉出稿件，请勿强行拉扯。请与当地佳能公司的授权代理商或佳能帮助热线联系。

注意

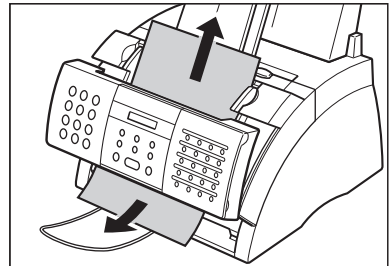

4 清洁完成后，按操作面板中央部位关闭操作面板。

- 请务必将操作面板关闭到位，否则传真机将无法正常工作。

卡纸

当纸张卡在传真机中时，LCD上将显示“CLEAR PAPER JAM”。请按照如下步骤清除纸张输出槽中的卡纸。如果通过这些步骤无法清除卡纸，请按照“传真机内部的卡纸”章节介绍的步骤操作。

纸张输出槽中的卡纸

请按照如下步骤清除纸张输出槽中的卡纸：

 当清除卡纸时，不必拔出传真机电源。
注意

- 1 如图所示轻轻从传真机中拉出卡纸。

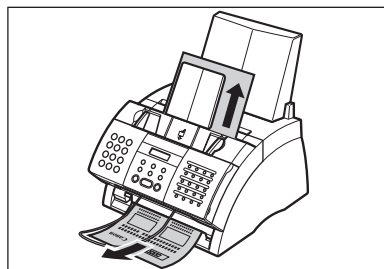



- 2 将纸从多用途纸盘取出，然后重新装入(→ p.2-14)。

 当传真机正将收到的传真接到存储器时若发生卡纸，卡纸被清除后传真机将自动开始打印。
注意

传真机内部卡纸

请按照如下步骤清除传真机内部的卡纸：

 当清除卡纸时，不必拔出传真机电源。
注意

- 1 提起释放锁，打开前盖。
 提起释放锁之前，请勿打开前盖，否则可能会损坏传真机。
小心

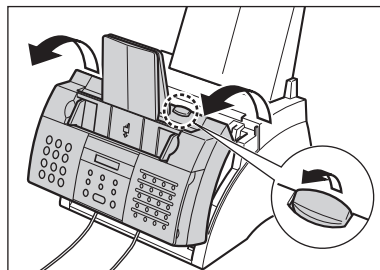

- 2** 抓住墨盒把柄，将它从传真机中取出。
- 为了避免墨盒曝光，请将它放在原来的保护袋中或用厚布包起来。

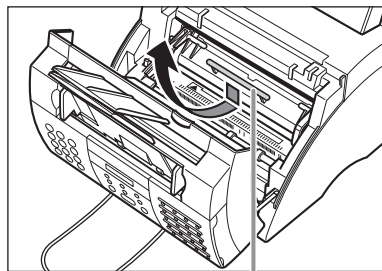

把柄

- 3** 向后移动纸张释放杆。

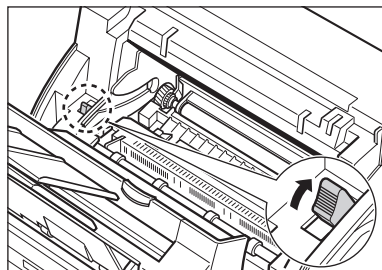

- 在传真机使用过程中，定影组件会变得特别烫。小心别触碰该部位，以免烫伤。
- 小心不要触碰黑色的转换充电轴轮，否则可能会影响打印质量。

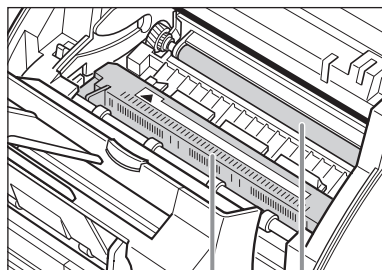

请勿触碰定影组件

请勿触碰黑色的转换充电轴轮

- 4 按照以下各页说明确定卡纸位置并清除卡纸。

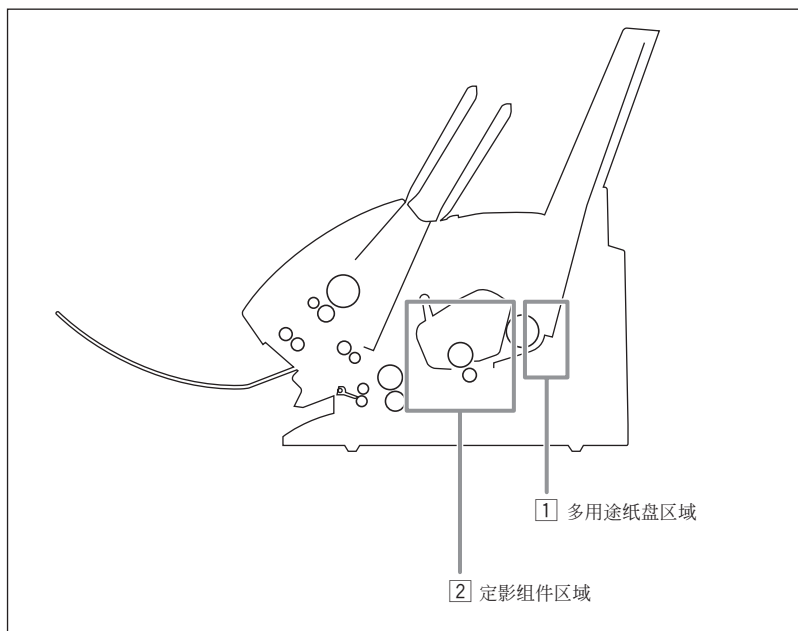

1 多用途纸盘区域：

牢牢把住传真机，然后沿直线方向小心将卡纸拉出。

- 操作时请务必小心以免撕碎纸张。若万一撕碎纸张，请务必清除所有碎纸屑，否则这些碎纸屑会再次引起卡纸。
- 纸张上的墨粉尚未完全定影，因此取出卡纸时要小心以免墨粉弄脏传真机内部。将墨粉散落在传真机内部可能会影响打印质量。
- 散开的墨粉可能会弄脏任何表面；请注意保持自己和工作区域的清洁。万一身上或衣服上粘有墨粉，请立即用冷水除去。

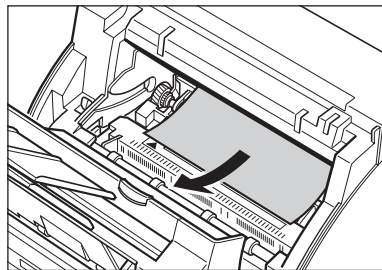

2 定影组件区域：

定影组件中卡纸的前边缘：

将卡纸推回 ①，然后小心向近前拉出 ②。



在传真机使用过程中，定影组件会变得特别烫。小心别触碰该部位，以免烫伤。

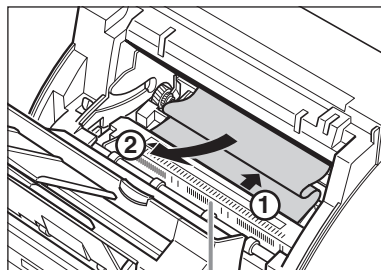

请勿触碰定影组件

卡纸的前边缘已通过定影组件：

让卡纸穿入辊的下面。

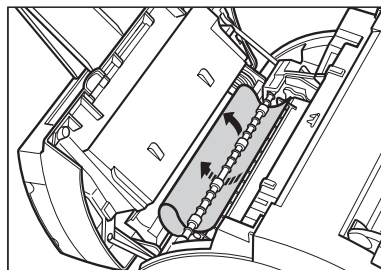

用双手轻轻拉出卡纸。

- 操作时请务必小心以免撕碎纸张。若万一撕碎纸张，请务必清除所有碎纸屑，否则这些碎纸屑会再次引起卡纸。

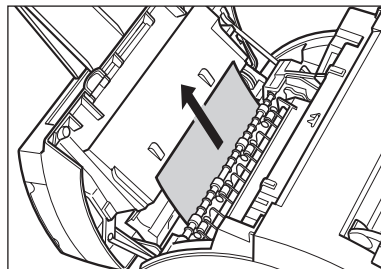

- 5** 清洁结束后，请重新插入墨盒。握住墨盒把柄将它插入传真机直到插不动为止，请务必使其凸缘与传真机内部的导轨对齐。
- 拿墨盒时只能抓住其把柄。

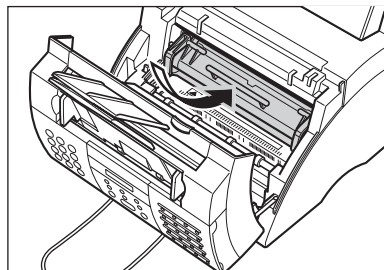

- 6** 向前移动纸张释放杆。
- 7** 用双手关闭传真机前盖。

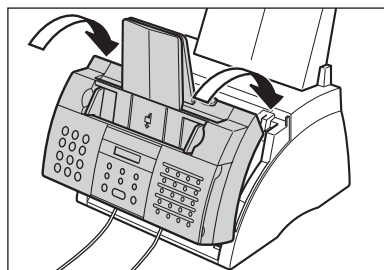

- 8** 将纸张重新装入多用途纸盘
(→ p.2-14)。



- 注意 如果频繁出现卡纸，可能是由于所使用的纸张引起的：
- 将纸张装入多用途纸盘前，请在平坦的表面上将纸摺顿齐。
 - 确认所使用的纸张是否满足本传真机对纸张的要求(→ p.5-2)。
 - 请务必将传真机内的所有纸屑彻底清除干净。否则可能会再次引起卡纸。

LCD显示信息

当传真机正在执行任务时或出现错误时，将在LCD上显示如下信息。错误代码将出现在通讯活动报告中(→ p.11-3)。

信息	错误代码	原因	措施
AUTO REDIAL	—	由于线路忙或当您想给对方发送稿件时对方未应答，传真机正在等待重拨。	请等待传真机自动重拨传真号码(→ p.7-9)。
BUSY/NO SIGNAL	#018	所拨打的传真/电话号码正忙。 所拨打的传真号码不对。 对方传真机未正常工作。 对方使用的不是G3传真机。 传真机的电话线路类型设定不对。 接收传真机在55秒内没有应答(所有自动重拨结束后)。	稍后请再发送稿件。 确认传真号码后再拨打。 与对方联系，请对方检查其传真机。 与对方联系，请对方确认所使用的是不是G3传真机。 请根据所使用电话线路类型设定传真机(→ p.3-8)。 与对方联系，请对方检查其传真机。也可尝试通过话筒手动发送稿件(→ p.7-6)。 当拨打海外电话时，请在登记的号码中添加暂停(→ p.9-2)。
CHANGE CARTRIDGE	—	墨盒内的墨粉可能分布不均。 墨盒中缺墨粉。	使墨盒内的墨粉重新均匀分布(→ p.12-7)。如果仍然显示同样信息，请更换墨盒(→ p.12-7)。 请更换墨盒(→ p.12-7)。

信息	错误代码	原因	措施
CHECK COVER	—	前盖被打开。	关闭前盖。
CHECK DOCUMENT	#001	稿件被卡在ADF中。	清除卡住的稿件(→ p.13-2)。然后重新开始。
CHECK PAPER SIZE	—	装入多用途纸盘中的纸张尺寸与PAPER SIZE设置中指定的尺寸不同。	请装入正确尺寸的纸张(→ p.2-14)或更改PAPER SIZE设置(→ p.5-7)使之与装在多用途纸盘中的纸张相匹配。
CHECK POLLING ID	#021	您的传真机上未输入子地址及/或密码, 或输入的子地址及/或密码与对方传真机上的设置不一致。	请务必使输入的子地址及/或密码与对方传真机上的设置一致(→ p.9-10)。
	#008	对方传真机上未输入子地址及/或密码, 或所输入的子地址及/或密码与您的传真机上的设置不一致。	请与对方联系, 并请他输入正确的子地址及/或密码。
CHECK PRINTER	—	墨盒可能有缺陷。	请重新安装墨盒(→ p.2-11)。如果LCD上仍然显示同样信息, 请更换墨盒(→ p.12-7)。
		传真机被连接在不间断电源(UPS)上。	请务必将电源插头插入AC电源插座中。 无论哪种情况, 若无法排除故障, 请拔出传真机电源插头试试。等5秒钟后, 再重新将电源插头插回电源插座。如果在LCD上仍显示同样信息, 请与佳能公司在当地的授权代理商或佳能帮助热线联系。

信息	错误代码	原因	措施
CHK SUBADDR/PSWD	#083/102	正在用错误的子地址及/或密码发送稿件或查询另一台传真机。	与对方联系，请对方确认其设置。 根据需要更改设置 (→ pp.6-3, 6-8, 9-10)。
CLEAR PAPER JAM	—	出现卡纸。	清除卡纸(→ p.13-3)，然后将纸张重新装入多用途纸盘(→ p.2-14)。
DOC. TOO LONG	#003	稿件长度超过1米。	请用复印机进行缩小复印，然后重新发送缩小的复印件。
ECM RX	—	传真机正在使用纠错模式(ECM)接收传真。	使用ECM接收可能比一般接收花费更长时间。若想更快地接收或能确定当地电话线路状态良好时(→ ECM RX, p.14-7)，请关闭ECM。
ECM TX	—	传真机正在使用纠错模式(ECM)发送传真。	使用ECM发送传真可能比一般发送花费更长时间。若想更快地发送或能确定当地电话线路状态良好时(→ ECM TX, p.14-6)，请关闭ECM。
LOAD PAPER	—	多用途纸盘缺纸。	请在多用途纸盘中装入纸张(→ p.2-14)，然后按“停止”。
MEMORY FULL	#037	由于接收的稿件太多、太长或非常精细，传真机存储器已满。 由于一次发送或复印的稿件太多稿件、太长或非常精细，传真机存储器已满。	请打印保存在存储器中的任何稿件(→ p.9-6)。然后重新开始。 请将稿件分组，然后分批发送、复印每一部分。请打印、发送或删除存储器内不再需要的任何稿件以腾出存储器空间(→ p.9-5)。

信息	错误代码	原因	措施
MEMORY USED <i>nn</i> %	—	显示已占用存储器空间的百分比。	如果需要更多空间，请等待传真机发送一些传真。也可打印、发送或删除存储器内不再需要的任何稿件（→ p.9-5）。
NO RX PAPER	#012	对方传真机缺纸或存储器已满。	请与对方联系，让他将纸张装入传真机或腾出其传真机存储器空间。
NO TEL #	#022	所输入的单触式快速拨号键或编码快速拨号编码尚未登记。	请登记单触式快速拨号键或编码快速拨号编码（→ 第6章）。
NOT AVAILABLE	—	输入了无效号码。	请输入有效号码。
PSWD POLL REJECT	#084	正在使用密码查询某传真机，但对方传真机未设定密码或不支持用密码进行查询的功能。	与对方联系，请对方确认其设置。如果对方传真机不支持用密码进行查询的功能，请删除您登记的密码（→ pp.6-3, 6-8, 6-10）。
PSWD TX REJECTED	#081	正在用密码发送稿件，但对方传真机不支持用密码接收的功能。	与对方联系，请对方确认其设置。如果对方传真机不支持用密码接收的功能，请删除您登记的密码（→ pp.6-3, 6-8）。

信息	错误代码	原因	措施
REC'D IN MEMORY	—	由于缺纸、墨粉耗尽或接收过程中出现卡纸，传真机将传直接收到存储器中。	请在多用途纸盘中装入纸张 (→ p.2-14)、更换墨盒 (→ p.12-7)或清除卡纸 (→ p.13-3)。
SELECT POL REJECT	#082	正在使用子地址查询某传真机，但对方传真机未设定子地址或不支持用子地址进行查询的功能。	与对方联系，请对方确认其设置。如果对方传真机不支持用子地址进行查询的功能，请删除您登记的子地址 (→ pp.6-3, 6-8, 9-10)。
SUBADD TX REJECT	#080	正在用子地址发送稿件，但对方传真机不支持用子地址接收的功能。	与对方联系，请对方确认其设置。如果对方传真机不支持用子地址接收的功能，请删除您登记的子地址 (→ pp.6-3, 6-8)。
TX/RX CANCELLED	—	按“ 停止 ”取消了处理。	—
TX/RX NO. <i>nnnn</i>	—	所显示的号码 (<i>nnnn</i>) 是赋予所发送或接收稿件的唯一标识号码。	该号码将出现在报告中以便您能识别各种处理。若将来需要请记下该号码。
TX/RX NO. <i>nnnn</i> SCANNING P. <i>nnn</i> MEMORY FULL (三种显示信息间切换。)	—	传真机正在发送稿件且存储器已满。	当存储器腾出空间后传真机继续发送稿件。

进纸故障

■ 无法正常进纸。

多用途纸盘中装入的纸张可能太多。

- 请务必装入正确数量的纸张(→ p.5-2)。

纸张可能没有正确装入。

- 请将纸摺正确装入多用途纸盘(→ p.2-14)。

■ 将多张纸一起装入传真机。

纸张可能没有正确装入。

- 请将纸摺正确装入多用途纸盘(→ p.2-14)。

多用途纸盘中装入的纸张可能太多。

- 请务必装入正确数量的纸张(→ p.5-2)。

可能在多用途纸盘中装入了不同类型的纸张。

- 请只装入一种纸张。
- 请务必装入符合传真机要求的纸张(→ p.5-2)。
- 等多用途纸盘中的纸张用完后再添纸张。请勿直接将添加的纸张与装入的纸张混合。

■ 反复出现的卡纸

可能是由于所使用的纸张导致的卡纸。

- 请务必装入符合传真机要求的纸张(→ p.5-2)。

传真故障

发送故障

■ 无法发送传真。

传真机的电话线路类型设置可能不正确。

- 请务必正确设定传真机的电话线路类型(→ p.3-8)。

稿件可能没有正确装入。

- 请务必将稿件正确装入ADF(→ p.4-3)。
- 请务必关闭操作面板。

所输入的单触式快速拨号键或编码快速拨号键可能未正确登记。

- 请确认快速拨号设置是否正确登记(→ 第6章)。

拨打的号码或所提供的号码不对。

- 请重新拨号，或确认获得的号码是否正确。

对方传真机可能缺纸。

- 与对方联系，并请对方确认是否已将纸张装入传真机。

可能其它稿件正在从存储器发送。

- 请稍候，让这些稿件发送完。

发送过程中可能出错。

- 请打印“ACTIVITY REPORT”并检查错误代码(→ p.11-3)。

电话线路可能不正常。

- 请确认当按“挂机”或当拿起任何连接在传真机上的外接设备的话筒时是否有拨号音。
如果没有拨号音，请与当地电话局联系。

接收方传真机可能不是G3传真机。

- 请确认接收方传真机是否与您的传真机兼容(即G3传真机)。

子地址及/或密码不正确。

- 若将子地址及/或密码登记为快速拨号键或编码，请确认与对方设置是否匹配。

■ 从本传真机发送的传真有黑点或很脏。

可能接收方传真机工作不正常。

- 通过复印检查本传真机(→ p.10-2)。如果复印件清晰，可能问题出在接收方传真机。
如果复印件有黑点或很脏，请清洁扫描单元(→ p.12-5)。

稿件可能没有正确装入。

- 请务必将稿件正确装入ADF(→ p.4-3)。

■ 无法使用纠错模式(ECM)发送传真。

对方传真机可能不支持ECM。

- 如果属这种情况，请使用非ECM模式发送传真。

ECM可能被关闭。

- 请务必启动本传真机的ECM(→ ECM TX, p.14-6)。
• 与对方联系，请他确认其传真机是否启动ECM模式。

■ 当发送时经常出错。

电话线状态可能不佳或连接不良。

- 请降低发送速度(→ TX START SPEED, p.14-10)。



如果这些措施都不解决问题，请拔出传真机电源线并等待至少5秒钟。然后将它插回，并重试发送。如果仍然无法发送，请与当地佳能公司的授权代理商或佳能帮助热线联系。

接收故障

■ 无法自动接收传真。

可能未将传真机设定为自动接收。

- 为了让传真机自动接收传真，必须将接收模式设定为FAX ONLY MODE、Fax/Te1 Mode或ANS.MACHINE MODE。如果已设定为“ANS.MACHINE MODE”，请确认是否已将答录机连接到传真机，录制好自动应答录音并处于打开状态(→ p.8-10)。

传真机存储器中存有稿件，且仅剩少量或没有可用空间。

- 请打印、发送或删除保存在存储器中的稿件(→ p.9-5)。

可能在接收过程中出错。

- 请检查LCD显示的错误信息(→ p.13-8)。
- 请打印“ACTIVITY REPORT”并检查错误代码(→ p.11-3)。

多用途纸盘可能缺纸。

- 请确认已将纸张装入多用途纸盘(→ p.2-14)。

电话线可能未正确连接。

- 请务必正确连接电话线(→ p.2-6)。

■ 无法在电话接收和传真接收之间自动切换。

可能未将传真机设定为在电话接收和传真接收之间自动切换。

- 为了让传真机自动切换，必须将接收模式设定为Fax/Te1 Mode或ANS.MACHINE MODE。如果已设定为“ANS.MACHINE MODE”，请确认是否已将答录机连接到传真机，录制好自动应答录音并处于打开状态(→ p.8-10)。

传真机存储器中存有稿件，且仅剩少量或没有可用空间。

- 请打印、发送或删除保存在存储器中的任何稿件(→ p.9-5)。

可能在接收过程中出错。

- 请检查LCD显示的错误信息(→ p.13-8)。
- 请打印“ACTIVITY REPORT”并检查错误代码(→ p.11-3)。

多用途纸盘可能缺纸。

- 请确认已将纸张装入多用途纸盘(→ p.2-14)。

对方传真机可能未向您的传真机发送CNG信号通知您的传真机来电为传真呼叫。

- 某些传真机不能发送这种信号。这种情况下，必须手动接收该传真(→ p.8-8)。

■ 无法手动接收稿件。

可能在挂机之后按了“启动/复印”或拨打了远程接收ID而将来电切断了。

- 请务必在挂机之前按“启动/复印”或拨打远程接收ID。
否则将会切断来电(→ p.8-8)。

■ 打印质量很差

所使用的纸张可能不正确。

- 请务必装入符合传真机要求的纸张(→ p.5-2)。

对方传真机可能工作不正常。

- 一般由发送方传真机决定传真的质量。与对方联系，请对方检查其传真机扫描仪单元是否干净。

纠错模式(ECM)可能被关闭。

- 请务必启动ECM(→ ECM RX, p.14-7)。

■ 传真机不打印。

墨盒可能未正确安装。

- 请务必正确安装墨盒(→ p.2-11)。

墨盒可能需要更换。

- 请更换墨盒(→ p.12-7)。

■ 接收的传真打印输出有污迹或不均匀。

电话线状态可能不佳或连接不良。

- 纠错模式(ECM)发送/接收将会消除这类问题。
但是若电话线路状态不佳，您可能需要重试一次。

对方传真机可能工作不正常。

- 一般由发送方传真机决定传真的质量。与对方联系，请对方检查其传真机扫描仪单元是否干净。

墨粉可能所剩无几或分布不均匀。

- 使墨盒内的墨粉重新均匀分布(→ p.12-7)。如果问题仍然存在,请更换墨盒(→ p.12-7)。

■ 无法使用纠错模式(ECM)接收传真。

对方传真机可能不支持ECM。

- 如果属这种情况,请使用非ECM模式接收传真。

ECM可能被关闭。

- 请务必启动本传真机的ECM(→ ECM RX, p.14-7)。
- 与对方联系,请他确认其传真机是否启动ECM模式。

■ 当接收时经常出错。

电话线状态可能不佳或连接不良。

- 请降低接收速度(→ RX START SPEED, p.14-10)。

对方传真机可能工作不正常。

- 与对方联系,请对方检查其传真机是否工作正常。

复印故障

■ 无法复印。

稿件可能没有正确装入。

- 请务必将稿件正确装入ADF(→ p.4-3)。
- 请务必关闭操作面板。

稿件可能不符合本传真机的要求。

- 请务必装入符合传真机要求的稿件(→ p.4-2)。

■ 当进行多份复印时在LCD上显示“MEMORY FULL”。

传真机存储器已满。

- 请打印、发送或删除一些保存在存储器中稿件(→ p.9-5)腾出传真机的存储器空间,然后重新开始复印。

所要复印的稿件中含有太多图片。

- 若要复印多页,请将稿件分成几组。否则,请根据需要每次复印一份。



对于其他故障排除,请参见“打印故障”, p.13-18。

注意

电话故障

■ 无法拨号。

电话线可能未正确连接。

- 请务必正确连接电话线(→ p.2-6)。

电源线可能未插紧。

- 请确认电源线是否牢固地插入传真机和电源插座(→ p.2-8)。如果传真机被插入接线板,请务必将接线板插入电源插座并打开其电源开关。

传真机的电话线路类型设置可能不正确。

- 请务必正确设定传真机的电话线路类型(→ p.3-8)。

■ 通话过程中话筒或电话断开了。

电源线可能未插紧。

- 请确认电源线是否牢固地插入传真机和电源插座(→ p.2-8)。如果传真机被插入接线板,请务必将接线板插入电源插座并打开其电源开关。

话筒或电话线可能有缺陷。

- 换上其他电线以检验其是否正常。

打印故障

■ 打印过程中警告指示灯亮灯且传真机发出蜂鸣器信号。

传真机可能出现卡纸。

- 请清除卡纸(→ p.13-3)。
- 如果传真机没有卡纸,拔出电源线,5秒钟后再插回。如果警告指示灯仍亮灯,请与当地佳能公司的授权代理商或帮助热线联系。

■ 不打印。

电源线可能未插紧。

- 请确认电源线是否牢固地插入传真机和电源插座(→ p.2-8)。如果传真机被插入接线板,请务必将接线板插入电源插座并打开其电源开关。

可能未撕去墨盒的塑料密封。

- 请务必正确安装墨盒(→ p.2-11)。

墨盒可能需要更换。

- 请更换墨盒(→ p.12-7)。

■ 打印输出与纸张尺寸不匹配。

纸张可能没有正确装入。

- 请务必将纸摺正确装入多用途纸盘(→ p.2-14)。

■ 打印输出出现歪斜。

纸张可能没有正确装入。

- 请务必将纸摺正确装入多用途纸盘(→ p.2-14)。
- 请让纸张输出槽保持干净。

■ 出现卡纸。

可能选用的纸张输出槽不正确。

- 请选择正确的纸张输出槽(→ p.5-4)。

■ 打印输出不清晰。

所使用的纸张类型可能不对。

- 请务必装入符合传真机要求的纸张(→ p.5-2)。

可能打印在纸张的背面。

- 有些纸张有正反面之分。如果打印质量不尽如意，请将纸面反过来试试。

■ 打印输出出现垂直条纹。

墨粉可能所剩无几或分布不均匀。

- 使墨盒内的墨粉重新均匀分布(→ p.12-7)。如果问题仍然存在，请更换墨盒(→ p.12-7)。

一般故障

■ 传真机没有电源。

电源线可能未插紧。

- 请确认电源线是否牢固地插入传真机和电源插座(→ p.2-8)。如果传真机被插入接线板, 请务必将接线板插入电源插座并打开其电源开关。

可能电源线中未通电。

- 请换一根电源线或用电压表检查一下电源线是否断线。

■ LCD上上没有任何显示。

电源线可能未插紧。

- 请确认电源线是否牢固地插入传真机和电源插座(→ p.2-8)。如果传真机被插入接线板, 请务必将接线板插入电源插座并打开其电源开关。如果LCD一直为空白, 拔出电源线, 5秒钟后再插回。如果LCD仍为空白, 请与当地佳能公司的授权代理商或帮助热线联系。

当无法排除故障时

若根据本章说明采取措施后仍无法排除故障，请与当地佳能公司的授权代理商或佳能帮助热线联系。

佳能公司的服务支持人员经过佳能产品服务支持的专门培训，可帮您解决问题。



若擅自修理本传真机可能使您丧失享受有限保修的权利。



如果传真机发出异常声音、冒烟或气味，请立即拔出电源插头，并与当地佳能公司的授权代理商或佳能帮助热线联系。切勿擅自拆卸并修理本传真机。

如果认为必须直接与佳能公司联系，请准备好如下信息：

- **产品名**

FAX-L240

- **序列号**

序列号在传真机背面的标签上。

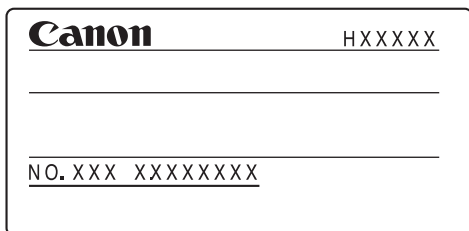

- **购买地点**

- **问题的性质**

- **已经采取过的措施及其结果**

当出现停电时

当由于切断电源或意外拔出电源插头，内置电池将保持传真机的设置。但是，保存在存储器中的稿件将全部丢失。

切断电源后，可执行的功能将受到如下限制：

- 无法通过话筒拨打电话。另外，根据电话的情况，也可能无法拨打电话。
- 无法发送、接收或复印稿件。
- 可通过连接在传真机上的话筒或电话接收电话。

当电源恢复时，传真机将自动打印MEMORY CLEAR REPORT (存储器清除清单) 列出由于断电而被清除的稿件。

27/02 2003 16:48 FAX 123 4567		CANON		001	
***** *** MEMORY CLEAR REPORT *** *****					
MEMORY FILES DELETED					
TX/RX NO	MODE	CONNECTION TEL/ID	PGS.	SET TIME	ST. TIME
0046	TRANSMIT	[* 01] Canon TOKYO	3	27/12 16:03	
0047	B'CAST	[01] Canon CANADA	1	27/12 16:08	
		[* 02] Canon FRANCE			
0048	DEL SQ BDCST	[03] Canon ITALIA	1	27/12 16:15	20:00
		[04] Canon U.S.A.			20:00
0049	DELAYED TX	[08] Canon OPTICS	2	27/12 16:36	22:00



注意

当恢复电源时，若墨盒缺墨粉或多用途纸盘中缺纸，将在LCD上显示“CHANGE CARTRIDGE”或“LOAD PAPER”。在这些情况下，即使更换了墨盒或装入纸张后，也不会打印输出MEMORY CLEAR REPORT。

第14章

设置概要

掌握菜单系统	14-2
打印一清单，检查当前设置	14-2
进入菜单	14-3
USER SETTINGS(用户设置)菜单	14-4
REPORT SETTINGS(报告设置)菜单	14-5
TX SETTINGS(发送设置)菜单	14-6
RX SETTINGS(接收设置)菜单	14-7
PRINTER SETTINGS(打印机设置)菜单	14-8
POLLING BOX(查询信箱)菜单	14-9
SYSTEM SETTINGS(系统设置)菜单	14-10

掌握菜单系统

利用传真机菜单系统可自定义传真机的工作方式。它包含7个菜单，每个菜单控制传真机的不同功能。

调整任何设置之前，可能需要打印一份USER'S DATA LIST(用户数据清单)检查当前的设置(→ 如下图所示)。

打印一清单，检查当前设置

可打印USER'S DATA LIST检查传真机的当前设置和所登记的发送者信息，(→ p.3-5)。

请按照如下步骤打印USER'S DATA LIST：

1 打开单触式快速拨号面板。

2 按“报告”。

ACTIVITY REPORT

3 利用▼或▲选择USER DATA LIST。

USER DATA LIST

4 按“设定”。

- 传真机开始打印USER'S DATA LIST。

PRINTING REPORT

发送者信息显示在清单的最前面。随后是传真机的当前设置。

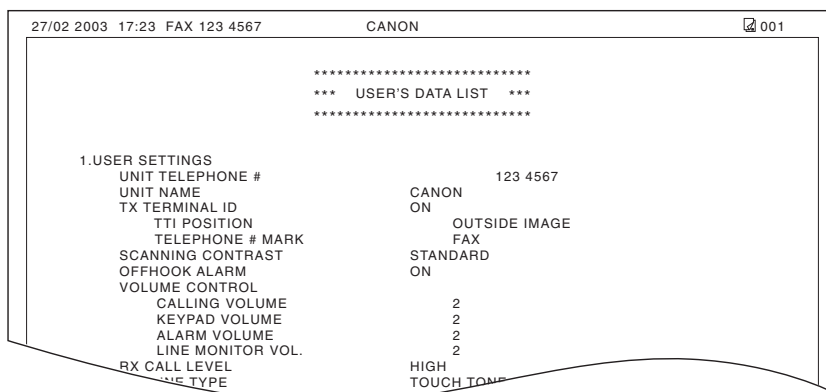

进入菜单

请按如下步骤进入设置：

1 打开单触式快速拨号面板。

2 按“数据登记”。

DATA REGISTRATION

3 按“设定”。

USER SETTINGS

4 利用▼或▲选择所需要的菜单。

- 可从如下菜单中选择：
 - USER SETTINGS(→ p.14-4)
 - REPORT SETTINGS(→ p.14-5)
 - TX SETTINGS(→ p.14-6)
 - RX SETTINGS(→ p.14-7)
 - PRINTER SETTINGS(→ p.14-8)
 - POLLING BOX(→ p.14-9)
 - SYSTEM SETTINGS(→ p.14-10)

5 按“设定”进入所选菜单的设置。

Ex: ECM RX

6 参考相应的表(→ 下一页)并使用表中的说明选择并登记设置：

- 利用▼或▲在设置之间滚动。
- 若要登记某设置或进入子设置，请按“设定”。
- 若要返回到前一个层次，请按“数据登记”。
 - 为了登记所作的设置，进行某选择或输入信息后请务必按“设定”。
 - 在任何阶段，若想返回到待机模式，请按“停止”。
 - 进入某菜单后若闲置60秒钟以上没有任何操作，传真机将自动返回到待机模式。

7 完成设置后，请按“停止”返回到待机模式。

Ex: 15:00 FaxOnly

USER SETTINGS(用户设置)菜单

关于如何进入如下设置的详细情况，请参见p.14-3。

设置	说明	子设置
DATE & TIME	设定当前日期和时间(→ p.3-6)。	—
UNIT TELEPHONE #	输入出现在本传真机所发传真顶部的传真/电话号码(→ p.3-6)。	—
UNIT NAME	输入出现在本传真机所发传真顶部的名称或公司名(→ p.3-6)。	—
TX TERMINAL ID	启动/关闭发送者信息的打印(→ p.3-5)。	ON OFF
TTI POSITION	选择将发送者信息打印在图像区域内还是区域外(→ p.3-5) OUTSIDE IMAGE:图像区域外TTI的位置。 INSIDE IMAGE:图像区域内TTI的位置。	OUTSIDE IMAGE INSIDE IMAGE FAX TEL
TELEPHONE # MARK	选择本传真机号码前缀(→ p.3-5)。	—
SCAN CONTRAST	选择扫描对比度(→ p.7-3)。	STANDARD DARKER LIGHTER
OFFHOOK ALARM	启动/关闭摘机警告，提示您话筒未挂好。	ON OFF
VOLUME CONTROL	设定传真机响铃音量。	—
CALLING VOLUME	选择当传真机检测到语音电话来电时响铃音量。	1/2/3
KEYPAD VOLUME	选择键盘操作音量。	0 (off)/1/2/3
ALARM VOLUME	选择错误警告音量。	0 (off)/1/2/3
LINE MONITOR VOL	选择线路监视音量(拨号过程中鸣响)。	0 (off)/1/2/3
RX CALL LEVEL	选择来电时响铃类型。	HIGH STANDARD
TEL LINE TYPE	为传真机选择电话线路类型(→ p.3-8)。	TOUCH TONE ROTARY PULSE
R-KEY SETTING	启动通过总机拨号的功能。 若选择PBX，可另外选择子设置(→ p.3-9)。	PSTN PBX

REPORT SETTINGS(报告设置)菜单

关于如何进入如下设置的详细情况，请参见p.14-3。

设置	说明	子设置
TX REPORT	启动/关闭发送报告的自动打印(→ p.11-4)。 PRINT ERROR ONLY: 仅当出现发送错误时打印报告。 OUTPUT YES: 每次发送稿件时都打印一份报告。 OUTPUT NO: 不打印报告。	PRINT ERROR ONLY OUTPUT YES OUTPUT NO
PRINT WITH IMAGE	当选择了上述“PRINT ERROR ONLY”或“OUTPUT YES” 该设置将启动/关闭在报告下打印传真首页的功能。	ON OFF
RX REPORT	启动/关闭接收报告的自动打印(→ p.11-5)。 OUTPUT NO: 不打印报告。 PRINT ERROR ONLY: 仅当出现接收错误时打印报告。 OUTPUT YES: 每次接收稿件时都打印一份报告。	OUTPUT NO PRINT ERROR ONLY OUTPUT YES
ACTIVITY REPORT	启动/关闭通讯活动的自动打印每处理20次后打印一次 报告(→ p. 11-3)。	AUTO PRINT ON AUTO PRINT OFF

TX SETTINGS(发送设置)菜单

关于如何进入如下设置的详细情况，请参见p.14-3。

设置	说明	子设置
ECM TX	发送时启动/关闭纠错模式(ECM)。	ON OFF
MID PAUSE SET	选择用“重拨/暂停”键输入在传真/电话号码中间的暂停时间长度。	2 SEC (1 至 15)
AUTO REDIAL	当首次拨号遇到对方线路正忙时启动/关闭自动重拨(→ p.7-9)。	ON OFF
REDIAL TIMES	选择重拨次数。	2 TIMES (1 至 10)
REDIAL INTERVAL	选择两次重拨之间的时间间隔。	5 MIN. (5 至 99)
TIME OUT	启动/关闭当输入传真号码后自动开始扫描稿件。 ON: 输入传真号码5秒钟后自动开始扫描(当发送给多个传真号码时10秒钟后开始)。 OFF: 不自动开始扫描。(必须按“启动/复印”后才开始扫描。)	ON OFF

RX SETTINGS(接收设置)菜单

关于如何进入如下设置的详细情况，请参见p.14-3。

设置	说明	子设置
ECM RX	接收时启动/关闭纠错模式(ECM)。	ON OFF
RX MODE	选择接收模式(→ 第8章)。 若选择了FAX/TEL AUTO SW, 可另外选择子设置 (→ p.8-5)。	FAX ONLY MODE FAX/TEL AUTO SW
INCOMING RING	当RX MODE设置被设定为FAX ONLY MODE或FAX/TEL AUTO SW 时, 当收到来电时该设置启动/关闭响铃。*	OFF ON
RING COUNT	选择传真机开始接收前的响铃次数。	2 TIMES (1 至 99)
MAN/AUTO SWITCH	当接收模式被设定为MANUAL MODE时, 该设置决定当响铃 一定时间后传真机是否切换到传真接收模式。	OFF ON
F/T RING TIME	若在上述设置中选择ON, 本设置可选择切换到传直接收模 式之前的响铃时间。	15 SEC (1 至 99)
REMOTE RX	启动/关闭远程接收。	ON OFF
REMOTE RX ID	上述设置中若选择了ON, 本设置可选择远程接收ID。	25 (00 至 99)
MEMORY RX	当接收过程中出现故障时启动/关闭将稿件接收到传真机 存储器中的功能。	ON OFF
RX PAGE FOOTER	启动/关闭在接收到的每页传真底部打印接收日期、时间、 页码、处理号码(TX/RX NO.)的功能。	OFF ON

*即使将INCOMING RING设定为ON, 仅当已将话筒或电话机连接在传真机上时才响铃。

PRINTER SETTINGS (打印机设置) 菜单

关于如何进入如下设置的详细情况，请参见p.14-3。

设置	说明	子设置
RX REDUCTION	启动/关闭缩小传真使之与装在多用途纸盘中的纸张匹配。 如果选择了ON，则可选择缩小的方向。	ON OFF VERTICAL ONLY HORIZ & VERTICAL
PAPER SIZE	选择装在多用途纸盘中的纸张尺寸(→ p.5-7)。 若选择了CUSTOM，可另外选择子设置(→ p.5-7)。	A4 LTR LGL CUSTOM
ECONOMY PRT	启动/关闭经济打印(→ p.5-9)。	OFF ON
TONER SUPPLY LOW	选择当所剩墨粉较少(“CHANGE CARTRIDGE”显示在LCD)时，传真机是否继续打印。 RX TO MEMORY：停止打印，并将传直接收到存储器中。 KEEP PRINTING：即使所剩墨粉较少，仍继续打印。当身边没有可供更换的墨盒且急需打印接收到存储器中的传真时，请选择该设置。	RX TO MEMORY KEEP PRINTING

POLLING BOX(查询信箱)菜单

关于如何进入如下设置的详细情况，请参见p.14-3。

设置	说明	子设置
SETUP FILE	设定查询信箱以便存放可供查询的稿件(→ p.9-12)。	—
FILE NAME	输入查询信箱的名称。	—
PASSWORD	输入防止未经授权擅自进入该查询信箱设置的密码。	0000 至 9999
TX PASSWORD	输入标准ITU-T密码。	—
ERASE AFTER TX	选择该稿件被查询后是被删除还是继续保存在存储器中。 ON: 被查询后将该稿件从存储器中删除。 OFF: 被查询后仍将该稿件保留在存储器中。	ON OFF
CHANGE DATA	改变查询信箱设置(→ p.9-15)。	—
PASSWORD	输入密码(若已登记)进入查询信箱设置。	—
DELETE FILE	删除查询信箱设置(→ p.9-15)。	—
PASSWORD	输入密码(若已登记)进入查询信箱设置。	—

SYSTEM SETTINGS(系统设置)菜单

关于如何进入如下设置的详细情况，请参见p.14-3。

设置	说明	子设置
UN/LOCK PHONE	启动/关闭传真机的使用限制(→ p.9-17)。	-
LOCK PHONE	启动/关闭利用本传真机拨打电话和发送传真的限制。	OFF ON
PASSWORD	输入密码防止未经授权擅自进入LOCK PHONE设置。	0000 至 9999
RX RESTRICTION	只能接收在本传真机上登记为快速拨号的传真号码发来的传真(→ p.9-20)。	OFF ON
	若选择了ON，可另外选择子设置。	
DATE SETUP	选择显示在LCD上和打印在本传真机所发传真上的日期格式。	DD/MM YYYY YYYY MM/DD MM/DD/YYYY
DISPLAY LANGUAGE	选择液晶显示屏信息、设定和报告所使用的语言。	ENGLISH FRENCH SPANISH GERMAN ITALIAN DUTCH FINNISH PORTUGUESE NORWEGIAN SWEDISH DANISH SLOVENE CZECH HUNGARIAN RUSSIAN
TX START SPEED	选择本传真机发送的速率。	33600bps 14400bps 9600bps 7200bps 4800bps 2400bps
RX START SPEED	选择本传真机接收的速率。	33600bps 14400bps 9600bps 7200bps 4800bps 2400bps

附录A

规格

一般规格	A-2
传真	A-2
复印机.....	A-3
电话机.....	A-3
打印机.....	A-3

一般规格

电源

- 200-240 V
- 50/60 Hz

功率消耗

- 最大: 500W
- 待机: 约3.5W

重量

约10kg (包括配件)

尺寸

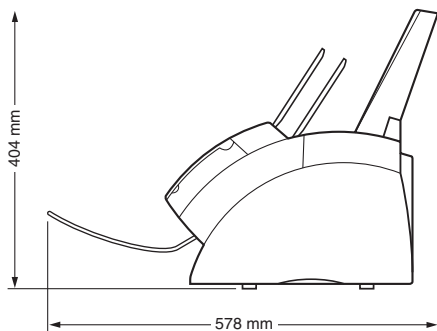
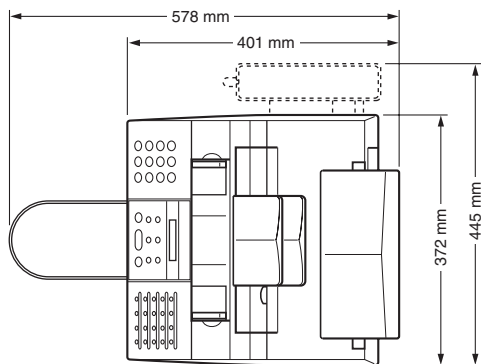

环境条件

- 温度: 10° -32.5°C
- 湿度: 20%-80%RH

液晶显示屏 (LCD)

16×1

适用标准

- 电气安全: GS
- 辐射: CISPR Pub 22 B类
- 其它: PTT、符合节能之星标准

ADF容量

→ p.4-2

多用途纸盘容量

→ p.5-2

可打印区域

→ p.5-3

扫描区域

→ p.4-2

传真

可使用电话线

公共电话交换网 (PSTN)

兼容性

G3

数据压缩系统

MH, MR, MMR

调制解调器类型

传真用调制解调器

调制解调器速度

33600/31200/28800/26400/24000/21600/19200/
16800/14400/12000/9600/7200/4800/2400 bps
自动备份

发送速度

以33.6 Kbps的速度, 约3秒/页*
ECM-MMR, 从存储器发送

扫描图像处理

- 超高画质 (UHQ™) 图像处理
- 半色调: 64级灰色调
- 浓度调整 3档

发送/接收存储器

约256页*

传真扫描速度

约7.7秒/页*

*根据佳能传真机标准测试表No.1, 在标准模式下测试的结果。

传真分辨率

- FAX 标准：8像素/mm×3.85线/mm
- FAX 精细：8像素/mm×7.7线/mm
- FAX 图片：8像素/mm×7.7线/mm，带半色调
- 超精细：8像素/mm×15.4线/mm

拨号

- 自动拨号
 - 单触式快速拨号(24个目的地)
 - 编码快速拨号(100个目的地)
 - 组拨号(最多123个目的地)
- 一般拨号(用数字键)
- 自动重拨
- 手动重拨
- 暂停键
- 重拨键
- D.T. 键

网络

- 顺序播发(最多125个目的地)
- 自动接收
- 自动传真/电话切换
- 定时发送(最多125个目的地)
- 查询发送
- 查询接收
- 通过电话机远程接收(默认ID:25)
- 无铃声接收
- ECM关闭
- 通讯活动报告(每20次处理)
- 发送失败报告
- TTI(发送终端识别)

复印机

扫描分辨率

- 直接复印：400×300dpi
- 从存储器复印：200×300dpi

打印分辨率

600×600dpi

缩小

70%，80%，90%

复印速度

约6页/分钟

复印份数

最多99份

电话机

连接

- 话筒/电话机
- 其他电话机/答录机(CNG检测信号)/数据调制解调器

打印机

打印方法

激光束打印

纸张处理

自动进纸

纸张尺寸和重量

→ p.5-2

推荐纸张

→ p.5-3

打印速度*

约6页/分钟

打印宽度

最大206mm

分辨率

600×600 dpi

墨盒

FX-3墨盒

省墨粉设置

可节约30%至40%的墨粉消耗

*根据佳能传真机标准测试表No.1，在标准模式下测试的结果。

附录B

话筒

话筒	B-2
包装内容	B-2
将话筒连接到传真机	B-3
维修保养话筒	B-4

话筒



请注意您实际购买的话筒形状可能与本节图示话筒略有不同。但是，其功能和性能是完全一样的。

注意

包装内容

检查确认话筒包装中含有如下品目：

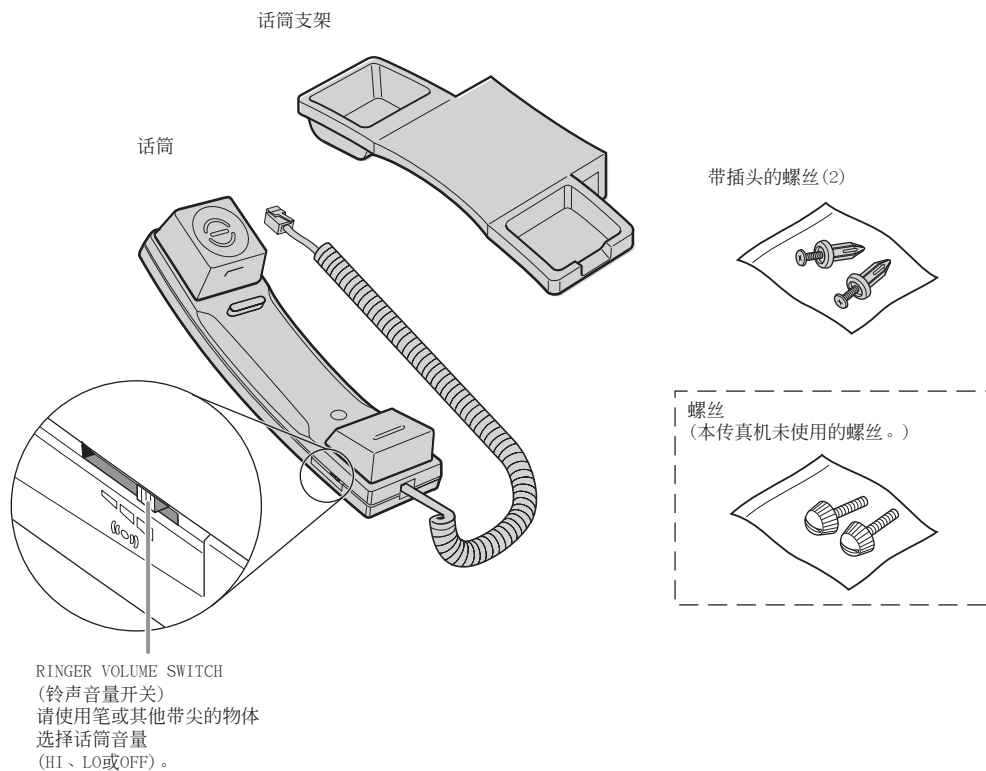

若发现包装中有任何品目损坏或缺失，请立即通知当地佳能公司的授权代理商或佳能帮助热线联系。

将话筒连接到传真机

请按照如下步骤将话筒连接到传真机：

- 1 用螺丝刀卸下传真机左侧的两个盖子。

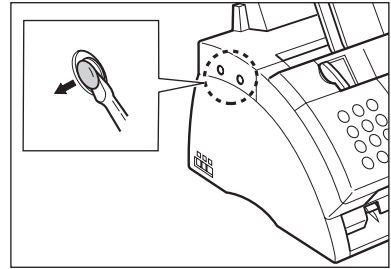

- 2 从插头上卸下螺丝，然后将插头插入话筒支架的孔内。

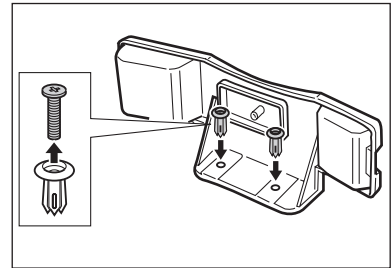

- 3 将插头(连同话筒支架一起)插入传真机本体的孔内。
 - 若无法插入插头，请转动传真机使其左侧对着您，右侧对折墙壁。这样插入插头时传真机就不会移动。

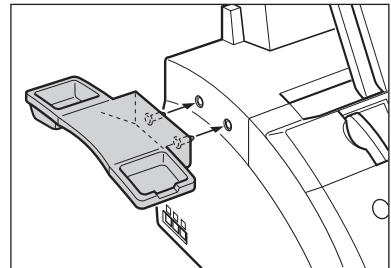

- 4 用手指将推入插头。
 - 若无法推进，请用十字螺丝刀将螺丝一直推入插头。(请勿旋入，否则螺丝可能会断裂。)
 - 当插入螺丝时请务必把住传真机。

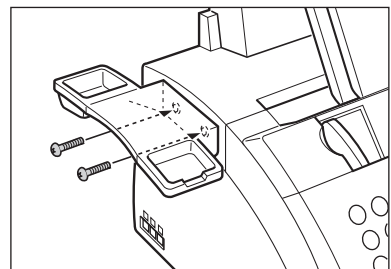

- 5 将话筒放在话筒支架上，并将话筒线接到插口。

维修保养话筒

为了让话筒一直保持最佳工作状态，请务必遵守如下说明事项：

- 请勿将话筒置于阳光直射的环境中。
- 请勿将话筒安装在高温或潮湿的环境中。
- 请勿用喷雾器向话筒喷洒上光剂，否则上光剂可能进入话筒的孔内导致损坏。
- 请使用湿布清洁话筒。

- +键 2-10、3-7
- ▼键 2-10、14-3
- 键 2-10、3-4
- +键 2-10、3-3、3-4
- ◀键 2-10、14-3
- (→ p.n-nn)、分辨率 1-2
- 1-TOUCH SPD DIAL LIST 1
 - 打印 6-18
 - 示例 6-19
 - 说明 11-2
- 1-TOUCH SPD DIAL LIST 2
 - 打印 6-18
 - 示例 6-19
 - 说明 11-2

A

- A4设置 5-2、5-7、14-8
- ACTIVITY REPORT
 - 打印 11-3
 - 示例 11-3
 - 设置 14-5
 - 说明 11-2
- ADF 2-9
 - 分辨率 1-2
 - 卡纸 13-2
 - 容量 4-2
 - 添加页 4-4
- ALARM VOLUME设置 14-4
- ANS.MACHINE MODE(答录机模式)
 - 设置 8-10
 - 说明 8-2
- AnsMode设置。参见ANS.MACHINE MODE
- AUTO REDIAL
 - 设置 7-10、14-6
 - 信息 13-8
- 安全说明 1-4至1-6
- 安装、墨盒 2-11至2-13

B

- BUSY/NO SIGNAL信息 13-8
- 包装运输材料、清除 2-4
- 报告。参见各报告名称
 - 概要 11-2
- 报告键 2-10、6-18、11-3、14-2
- 编码拨号键 2-10、6-2、6-16、6-17
- 编码快速拨号 6-2、7-4
 - 登记 6-8至6-12
 - 拨打电话 6-17
 - 发送 6-16

标签

- 目的地 2-2、6-7、6-15
- 纸张装入警告 2-2、2-5
- 拨杆、纸张释放 2-9、13-4

拨号

- 编码快速拨号。参见编码快速拨号
- 单触式快速拨号。参见单触式快速拨号
- 快速。参见快速拨号
- 特殊 9-2至9-4
- 通过总机 3-9、3-10
- 一般拨号 7-4
- 暂时切换到音频拨号 9-3
- 组拨号。参见组拨号方法 7-4
- 拨号音频、确认 9-4
- 播发、顺序 7-12、7-13
- 部位、安全说明 1-5、1-6

C

- CALLING VOLUME设置 14-4
- CHANGE CARTRIDGE信息 12-7、13-9
- CHANGE DATA设置 9-16、14-9
- CHECK COVER信息 13-9
- CHECK DOCUMENT信息 13-2、13-9
- CHECK PAPER SIZE信息 13-9
- CHECK POLLING ID信息 13-9
- CHECK PRINTER信息 13-9
- CHK SUBADDR/PSWD信息 13-10
- CLEAR PAPER JAM信息 13-3、13-10
- CODED SPEED DIAL LIST 1
 - 打印 6-18
 - 示例 6-20
 - 说明 11-2
- CODED SPEED DIAL LIST 2
 - 打印 6-18
 - 示例 6-20
 - 说明 11-2
- CUSTOM1/LONG设置 5-2、5-8
- CUSTOM2/SHORT设置 5-2、5-8
- CUSTOM设置 5-7、14-8
- 菜单。参见各清单名称
 - 进入 14-3
 - 系统、掌握 14-2、14-3
- 操作处理、安全说明 1-4、1-5
- 操作面板 2-9、2-10
- 测试传真机 2-16
- 插口 2-6、2-7

- 查询
 - 发送。参见查询发送
 - 分辨率 9-10
 - 键 2-10、9-11、9-15
 - 接收。参见查询接收发送
 - 另一个传真机 9-10、9-11
 - 信箱。参见查询信箱
- 查询发送
 - 改变查询信箱设置 9-15、9-16
 - 将稿件扫描进查询信箱 9-15
 - 删除查询信箱设置 9-15、9-16
 - 设定查询信箱 9-12至9-14
- 查询接收
 - 查询另一个传真机 9-10、9-11
 - 取消 9-12
- 查询信箱
 - 菜单 14-3、14-9
 - 设置 9-12、9-16
- 查询信箱
 - 改变设置 9-15、9-16
 - 扫描稿件 9-15
 - 删除设置 9-15、9-16
 - 设定 9-12至9-14
- 尺寸
 - 稿件 4-2
 - 纸张 5-2、5-7、5-8
- 重拨 7-9至7-11
- 重拨/暂停键 2-10、7-9、9-2
- 传真、分辨率 1-2
- 传真/电话模式
 - 设置 8-5
 - 设置选项 8-6、8-7
 - 说明 8-2
- 传真机 2-2
 - 测试 2-16
 - 打开包装 2-2至2-4
 - 号码、登记 3-6、3-7
 - 连接 2-6至2-8
 - 零部件 2-9、2-10。参见各零部件名称
 - 名称、登记 3-6、3-7
 - 清洁 12-2至12-6
 - 清除卡纸 13-2至13-7
 - 限制使用 9-17至9-19
 - 组装 2-5
- 存储器
 - 存储器中的稿件 9-5至9-9
 - 参考键 2-10、9-5、9-6、9-7、9-9
 - 打印存储器中的稿件 9-6
 - 打印存储器中的稿件清单 9-5
 - 当发生故障时用存储器接收 8-11
 - 发送存储器中的稿件 9-7、9-8
 - 发送。参见存储器发送
 - 将用于定时发送的稿件扫描到存储器 7-14、7-15
 - 删除存储器中的稿件 9-9

- 存储器发送 7-5、7-6
 - 取消 7-8
- 错误、纠错 3-4

D

- D.T.键 2-10、9-4
- DATE & TIME设置 3-6、14-4
- DATE SETUP设置 14-10
- DEFAULT ACTION设置 8-6、8-7
- DELETE FILE设置 9-16、14-9
- DOC. MEMORY LIST
 - 打印 9-5
 - 设置 9-5
 - 示例 9-5
 - 说明 11-2
- DOC. TOO LONG信息 13-10
- 答录机
 - 连接 2-6、2-7
 - 与传真机配套使用 8-10
- 打开包装、传真机 2-2至2-4
- 打印
 - 报告。参见各报告名称
 - 存储器中的稿件 9-6
 - 故障 13-18、13-19
 - 清单。参见各清单名称
 - 区域 5-3
 - 设定用来定时发送的稿件 7-16
- 打印设置的清单 14-2
- 大写字母模式 3-2、3-3
- 单触式快速拨号 6-2、7-4
 - 登记 6-3至6-7
 - 键 2-10、6-2、6-16、6-17
 - 拨打电话 6-17
 - 发送 6-16
- 单触式快速拨号面板 2-10
- 导向
 - 稿件 2-9
 - 纸张 2-9
- 电话机
 - 故障 13-18
 - 连接 2-6、2-7
 - 利用快速拨号拨打电话 6-17
- 电话线
 - 类型、设置 3-8
 - 线 2-2、2-6
- 电源
 - 电源、安全说明 1-6
 - 开关 2-8
 - 切断 13-22
 - 线 2-2、2-8
- 定时发送
 - 打印设定稿件 7-16
 - 发送键 2-10、7-14、7-16、7-17
 - 将稿件扫描到存储器 7-14、7-15
 - 删除设定稿件 7-17
- 定影组件 2-9

对比度
 发送、设置 7-3
 复印、设置 7-3
多用途纸盘 2-9
 盖 2-2、2-5、2-9
 容量 5-2

E

ECM RX
 设置 14-7
 信息 13-10
ECM TX
 设置 14-6
 信息 13-10
ECM、分辨率 1-2
ECONOMY PRT设置 5-9、14-8
ERASE AFTER TX设置 9-14、14-9
ERROR TX REPORT、示例 11-4
Ex:、分辨率 1-2

F

F/T RING TIME设置 8-6、8-7、14-7
FAX ONLY MODE(专用传真模式)
 设置 8-3、8-4、14-7
 说明 8-2
FAX/TEL AUTO SW设置 8-5、14-7
FaxOnly设置。参见 FAX ONLY MODE
FaxTe1 设置。参见传真/电话模式
FILE NAME设置 9-13、14-9
FX-3。参见墨盒
发送

 编码快速拨号 6-16
 查询。参见查询发送
 存储器 7-5、7-6
 存储器中的稿件 9-7、9-8
 单触式快速拨号 6-16
 定时器。参见定时发送
 对稿件的要求 4-2
 方法 7-5至7-7
 故障 13-13 至 13-15
 快速拨号 6-16
 取消 7-8
 所设定的时刻。参见定时发送
 通过话筒手动发送 7-6、7-7
 相同稿件发往几个传真号码 7-12、7-13
 延时。参见定时发送
 组拨号 6-16
发送报告参见TX REPORT
发送者信息
 登记 3-5至3-7
 分辨率 3-5
 示例 3-5
分辨率
 发送、设置 7-2
 复印、设置 10-2
 键 2-10、7-2、10-2

符号、输入 3-2、3-4

复印 10-2、10-3
 对稿件的要求 4-2
 故障 13-17
 快速 10-3

G

G3、分辨率 1-2
GROUP DIAL LIST
 打印 6-18
 示例 6-21
 说明 11-2
稿件
 尺寸 4-2
 多页传真故障 4-3
 分辨率 1-2
 导向 2-9
 故障 4-2
 厚度 4-2
 数量 4-2
 所扫描的区域 4-2
 向ADF添加页 4-4
 要求 4-2
 支持 2-2、2-5、2-9
 重量 4-2
 装入 4-3、4-4

更换

 墨盒 12-7至12-9

故障

 打印 13-18、13-19
 当接收到存储器 8-11
 电话 13-18
 多页稿件 4-3
 发送 13-13至13-15
 复印 13-17
 稿件 4-2
 接收 13-15至13-17
 进纸 13-13
 无法排除故障 13-21
 一般 13-20

转换充电轴轮 2-9

H

HOOKING设置 3-9、3-10
HORIZ & VERTICAL设置 14-8
号码
 模式 3-2、3-3、3-4
 输入 3-2、3-3、3-4
厚度、稿件 4-2
话筒
 连接 2-6
 通过话筒手动发送 7-6、7-7

I

INCOMING RING设置 14-7
INSIDE IMAGE设置 14-4
ITU-TS、分辨率 1-2

J

键。参见各键名称

接收。参见各接收模式

查询。参见查询发送

当发生故障时接收到存储器中 8-11

当执行其它任务时 8-11

方法 8-2

故障 13-15至13-17

取消 8-11

限制 9-20

远程、分辨率 8-8

接收报告。参见RX REPORT

接收方式键 2-10

警告指示灯 2-10

转换充电轴轮 2-9

纠错 3-4

K

KEEP PRINTING设置 14-8

KEYPAD VOLUME设置 14-4

卡纸

清洁 13-2至13-7

在ADF中 13-2

在传真机内 13-3至13-7

在纸张输出槽中 13-3

纸张 13-3至13-7

启动/复印键 2-10、10-2、10-3

空格键 2-10、3-3、3-4

快速拨号。参见各快速拨号方法

方法 6-2

分辨率 6-2

清单。参见快速拨号清单

拨打电话 6-17

发送稿件 6-16

用 6-16、6-17

快速拨号清单。参见各清单名称

打印 6-18至6-21

示例 6-19至6-21

L

LCD 2-10

分辨率 1-2

信息 13-8至13-12。参见各信息名称

LGL设置 5-2、5-7、14-8

LINE MONITOR VOL设置 14-4

LOAD PAPER信息 13-10

LOCK PHONE设置 9-17、9-18、14-10

LTR设置 5-2、5-7、14-8

缆线

答录机 2-6、2-7

电话机 2-6、2-7

电话线 2-2、2-6

电源线 2-2、2-8

数据调制解调器 2-6、2-7

类型约定 1-2、1-3

连接

答录机 2-6、2-7

电话 2-6、2-7

电话线 2-6

电源线 2-8

话筒 2-6

数据调制解调器 2-6、2-7

外接设备 2-6、2-7

零部件、传真机 2-9、2-10。参见各零部件名称

M

MAN/AUTO SWITCH设置 14-7

MANUAL MODE(手动模式)

设置 8-8、8-9

说明 8-2

MEMORY CLEAR REPORT 13-22

示例 13-22

说明 11-2

MEMORY FULL信息 13-10

MEMORY RX设置 14-7

MEMORY USED *nn%*信息 13-11

MID PAUSE SET设置 14-6

MULTI TX/RX REPORT 11-5

示例 11-5

说明 11-2

脉冲拨号

设置 3-8

暂时切换到音频拨号 9-3

密码

查询信箱、设置 9-12至9-14

登记为编码快速拨号 6-8至6-12

登记为单触式快速拨号 6-3至 6-7

用于查询接收 9-10

面板、单触式快速拨号 2-10

免提键 2-10、6-17、7-6、9-3

墨盒 2-2

安装 2-11至2-13

更换 12-7至12-9

放置处 2-9

墨盒。参见墨盒

默认、分辨率 1-2

目的地标签 2-2、6-7、6-17

N

NO RX PAPER信息 13-11

NO TEL #信息 13-11

NOT AVAILABLE 信息 13-11

O

OFFHOOK ALARM设置 14-4
 OUTPUT NO设置 14-5
 OUTPUT YES设置 14-5
 OUTSIDE IMAGE设置 14-4

P

PASSWORD 设置 9-13、9-17、9-18、14-9、14-10
 PBX
 分辨率 3-9
 设置 3-9、14-4
 PREFIX设置 3-9、3-10
 PRINT ERROR ONLY设置 14-5
 PRINT WITH IMAGE设置 14-5
 PRINTER SETTINGS菜单 14-3、14-5
 PRINTER SETTINGS菜单 14-3、14-8
 PSTN设置 3-9、14-4
 PSWD POLL REJECT信息 13-11
 PSWD TX REJECTED信息 13-11

Q

前盖 2-9
 清除键 2-10、3-4
 清单。参见各清单名称
 概要 11-2
 清洁
 传真机内部 12-3、12-4
 传真机外部 12-2
 扫描仪单元 12-5、12-6
 区域
 稿件扫描区域 4-2
 可打印 5-3
 取消
 查询接收 9-12
 重拨 7-9、7-10
 发送 7-8
 接收 8-11
 对传真机使用的限制 9-18、9-19

R

REC'D IN MEMORY信息 8-11、13-12
 REDIAL INTERVAL设置 7-11、14-6
 REDIAL TIMES设置 7-11、14-6
 REMOTE RX ID设置 14-7
 REMOTE RX设置 14-7
 RING COUNT设置 14-7
 RING START TIME设置 8-6、8-7
 R-KEY SETTING 3-9、14-4
 ROTARY PULSE设置 3-8、14-4
 RX SETTINGS菜单 14-3、14-7
 RX CALL LEVEL设置 14-4
 RX MODE设置 8-3、8-5、14-7
 RX PAGE FOOTER设置 14-7

RX REDUCTION设置 14-8
 RX REPORT。参见RX REPORT设置 14-5
 RX RESTRICTION设置 9-20、14-10
 RX START SPEED设置 14-10
 RX TO MEMORY设置 14-8
 RX REPORT 11-5
 示例 11-5
 说明 11-2
 RX、分辨率 1-2
 R键 2-10
 登记 3-9、3-10
 日期、输入 3-6

S

SCAN CONTRAST设置 7-3、14-4
 SELECT POL REJECT信息 13-12
 SETUP FILE设置 9-13、14-9
 设定键 2-10、14-3
 SUBADD TX REJECT信息 13-12
 SYSTEM SETTINGS菜单 14-3、14-10
 扫描
 对比度、发送 7-3
 对比度、复印 7-3
 分辨率、发送 7-2
 分辨率、复印 10-2
 稿件区域 4-2
 将用于定时发送的稿件扫描到存储器 7-14、7-15
 扫描仪单元、清洁 12-5、12-6
 删除
 查询信箱设置 9-15、9-16
 存储器中的稿件 9-9
 设定用来定时发送的稿件 7-17
 设置。参见各设置名称
 省墨、墨粉消耗 5-9
 省墨设置 5-9
 时间
 输入 3-6
 在预定时间发送。参见定时发送
 手动设置。参见MANUAL MODE
 手动重拨 7-9
 取消 7-9
 输出、纸张。参见纸张输出
 数据
 登记键 2-10、14-3
 调制解调器、连接 2-6、2-7
 数量
 稿件 4-2
 纸张 5-2
 数字键 2-10、3-2
 顺序播发 7-12、7-13
 锁扣 2-9

T

- T(✳)键 9-3
- TEL LINE TYPE设置 3-8、14-4
- TELEPHONE # MARK设置 14-4
- TIME OUT设置 14-6
- TONER SUPPLY LOW设置 14-8
- TOUCH TONE设置 3-8、14-4
- TTI POSITION设置 14-4
- TX SETTINGS菜单 14-3、14-6
- TX PASSWORD设置 9-13、14-9
- TX REPORT。参见TX REPORT
设置 14-5
- TX START SPEED设置 14-10
- TX TERMINAL ID设置 14-4
- TX REPORT 11-4
 - 示例 11-4
 - 说明 11-2
- TX, 分辨率 1-2
- TX/RX CANCELLED信息 13-12
- TX/RX NO.*nnnn*信息 13-12
- TX/RX NO.*nnnn*, SCANNING p.*nnn*, MEMORY FULL
信息 13-12
- TX/RX NO.,分辨率 1-2
- 特殊功能键 2-9。参见各键名称
- 停止键 2-10、14-3
- 通过话筒手动发送 7-6、7-7
 - 取消 7-8
- 稿件托盘、纸张 2-2、2-5、2-9

U

- UN/LOCK PHONE设置 9-17、9-18、14-10
- UNIT NAME设置 3-7、14-4
- UNIT TELEPHONE #设置 3-7、14-4
- USER SETTINGS 菜单14-3、14-4
- USER'S DATA LIST
 - 打印 14-2
 - 示例 14-2
 - 说明 11-2

V

- VERTICAL ONLY设置 14-8
- VOLUME CONTROL设置 14-4

W

- 外接设备
 - 连接 2-6、2-7
- 维修保养、安全说明 1-4、1-5
- 文件 2-2
- 文字模式
 - 大写 3-2、3-3
 - 小写 3-2、3-3
- 系列号、传真机 13-21
- 限制
 - 传真机使用 9-17至9-19
 - 接收 9-20

- 小写字母模式 3-2、3-3
- 信息。参见LCD显示信息
- 选择开关、纸张输出 2-9、5-5

Y

- 音量
 - ALARM VOLUME设置 14-4
 - CALLING VOLUME设置 14-4
 - KEYPAD VOLUME设置 14-4
 - LINE MONITOR VOL设置 14-4
 - VOLUME CONTROL设置 14-4
- 音频拨号
 - 设置 3-8
 - 暂时切换到 9-3
- 用户支持 1-3
- 用户指南、类型约定 1-2、1-3
- 远程接收、分辨率 8-8
- 约定、类型 1-2、1-3

Z

- 暂停、输入 9-2
- 罩壳
 - 多用途纸盘 2-2、2-5、2-9
 - 前面 2-9
- 正面朝上输出 5-4、5-5、5-6
 - 槽 2-9、5-4
- 正面朝下输出 5-4、5-5
 - 槽 2-9、5-4
- 支持
 - 稿件 2-2、2-5、2-9
 - 用户 1-3
 - 纸盘 2-2、2-5、2-9
- 纸盘
 - 多用途纸盘 2-9
 - 多用途纸盘、盖 2-2、2-5、2-9
 - 支持 2-2、2-5、2-9
- 纸张
 - 尺寸设置 5-2、5-7、5-8
 - 导向 2-9
 - 进纸故障 13-13
 - 卡纸 13-3至13-7
 - 可打印区域 5-3
 - 路径 5-4
 - 释放拨杆 2-9、13-4
 - 输出。参见纸张输出
 - 数量 5-2
 - 稿件托盘 2-2、2-5、2-9
 - 选择 5-3
 - 要求 5-2、5-3
 - 重量 5-2
 - 装入 2-14至2-16
 - 装入警告标签 2-2、2-5
- 纸张尺寸设置 5-7、14-8

纸张输出

- 槽、卡纸 13-3
- 选择 5-4至5-6
- 选择开关 2-9、5-5
- 正面朝上 5-4、5-5、5-6
- 正面朝下 5-4、5-5

指示灯、警告 2-10

重量

- 稿件 4-2
- 纸张 5-2
- 主机 1-5

装入

- 稿件 4-3、4-4
- 纸张 2-14至2-16

子地址

- 登记为编码快速拨号 6-8至6-12
- 登记为单触式快速拨号 6-3至6-7
- 用于查询接收 9-10

字母、输入 3-2、3-3

自动输稿器。参见ADF

自动重拨

- 分辨率 7-9
- 取消 7-9、7-10
- 设置选项 7-10、7-11

总机、通过总机拨号 3-9、3-10

组拨号 6-2、7-4

- 登记 6-13至6-15
- 发送 6-16

组装传真机 2-5



本手册系采用70%再生纸印刷

Canon

佳能（中国）有限公司

地址：北京市朝阳区光华路1号北京嘉里中心南楼15层

电话：（010）85298488 邮政编码：100020

佳能（中国）有限公司上海分公司

地址：上海市淮海中路381号中环广场18层

电话：（021）63916500 邮政编码：200020

佳能（中国）有限公司广州分公司

地址：广州市天河区体育东路160号平安大厦12楼

电话：（020）38771918 邮政编码：510620

佳能（中国）有限公司沈阳办事处

地址：沈阳市和平区和平北大街69号总统大厦C座603室

电话：（024）22812271 邮政编码：110003

佳能（中国）有限公司武汉办事处

地址：武汉市武昌区中南路7号中商大厦B座1204室

电话：（027）87322825 邮政编码：430072

佳能（中国）有限公司西安办事处

地址：西安市南大街30号中大国际大厦501室

电话：（029）7203368 邮政编码：710002

佳能（中国）有限公司成都办事处

地址：成都市锣锅巷122号云龙大厦917室

电话：（028）86743366 邮政编码：610017

小型复印机/传真机/复合机热线中心：

北京：（010）85299165

上海：（021）63915766

欢迎访问佳能中国主页：<http://www.canon.com.cn>

**230V
CHINA**